

# Kumipyörät

3



## Valintaopas Kumipyörät



3

Sarja	TPA	VPP	VE	V	VWPP	VW
Tyyppi	Kumi					
Juoksupinta / rengas	Termoplastinen kumielastomeeri (TPE)	Vakioumpikumi			Pehmytkumi "Blickle Soft"	
Juoksupinnan kovuus	85 Shore A	80 Shore A	80 Shore A	80 Shore A	50 Shore A	50 Shore A
Jälkiä jättämätön	✓	valinnainen	valinnainen	valinnainen	valinnainen	valinnainen
Sähkönjohtavuus	valinnainen	–	valinnainen	valinnainen	–	–
Keskiö / vanne	polypropeeni	polypropeeni	teräslevy	teräslevy (iskuja kestävä)	polypropeeni	teräslevy (iskuja kestävä)
Pyörän Ø	80–200 mm	80–400 mm	80–200 mm	80–400 mm	125–260 mm	125–260 mm
Suurin kantavuus	250 kg	350 kg	205 kg	800 kg	200 kg	200 kg
Vierintävastus	■■■■■	■■■■■	■■■■■	■■■■■	■■■■■	■■■■■
Lattiaystävällisyys / käytön hiljaisuus	■■■■■	■■■■■	■■■■■	■■■■■	■■■■■	■■■■■
Suurin nopeus	4 km/h	4 km/h	4 km/h	4 km/h	4 km/h	4 km/h
Katso pyörän kuvaus	sivu 186	sivu 189–190	sivu 195	sivu 199–200	sivu 202	sivu 204
Katso kääntö- ja kiintopyörät	sivu 187–188	sivu 191–194	sivu 196–198	sivu 201	sivu 203	sivu 205

■■■■■ erinomainen ■■■■■ erittäin hyvä ■■■■■ hyvä ■■■■■ tyydyttävä ■■■■■ riittävä ✓ kyllä – ei



RD	POES / ALES	POEV	ALEV	SE	GEV	DS
Premium-kumi						
Puolielastinen umpikumi "Blickle Comfort"	Pehmytkumi "Blickle SoftMotion"	Elastinen vierintälaatuinen umpikumi "Blickle EasyRoll"			Elastinen vierintälaatuinen umpikumi	
65 Shore A	55 Shore A	65 Shore A	65 Shore A	65 Shore A	65 Shore A	65 Shore A
valinnainen	✓	valinnainen	valinnainen	valinnainen	valinnainen	–
–	–	kysyttävä	valinnainen	–	–	–
teräslevy (iskuja kestävä)	POES: polyamidi ALES: alumiini	polyamidi	alumiini	pyörän Ø 80–125 mm: polyamidi muut: teräslevy	suomugrafiittivalurauta	hitsattu teräs rakenne
100–280 mm	80–250 mm	60–300 mm	100–250 mm	80–415 mm	250–620 mm	300–500 mm
650 kg	440 kg	650 kg	650 kg	1 150 kg	4 540 kg	4 580 kg
■ ■ ■ ■ ■	■ ■ ■ ■ ■	■ ■ ■ ■ ■	■ ■ ■ ■ ■	■ ■ ■ ■ ■	■ ■ ■ ■ ■	■ ■ ■ ■ ■
■ ■ ■ ■ ■	■ ■ ■ ■ ■	■ ■ ■ ■ ■	■ ■ ■ ■ ■	■ ■ ■ ■ ■	■ ■ ■ ■ ■	■ ■ ■ ■ ■
4 km/h	POES: 4 km/h ALES: 10 km/h	4 km/h	10 km/h	10 km/h	16 km/h	16 km/h
sivu 206	sivu 209	sivu 212–213	sivu 221	sivu 228	sivu 234	sivu 236
sivu 207–208	sivu 210–211	sivu 214–220	sivu 222–227	sivu 229–233	sivu 235	–



## TPA-sarja

### Termoplastiset kumipyörät, polypropeenikeskiö

100–250 kg

#### Juoksupinnan kovuus

85 Shore A

#### Lattiatästävällisyys / käytön hiljaisuus

hyvä

#### Vierintävastus

erittäin hyvä

#### Kulutuksen kesto

tyydyttävä



3

#### Juoksupinta:

- korkealuokkainen termoplastinen kumi-elasto-meeri (TPE), kovuus 85 Shore A
- pieni vierintä- ja kääntövastus
- väri harmaa, jälkiä jättämätön
- erittäin luja irtoamaton liitos pyörän keskiöön

#### Keskiö:

- korkealuokkainen polypropeeni, murtoluja
- väri hopeanharmaa (vaihtoehto " -ELS", musta)

#### Muut ominaisuudet:

- KF-malli: muovinen suuri lankasuoja
- hyvä kemiallinen kestävyys aggressiivisia aineita vastaan
- lämpötilankesto: -20 – +60 °C, rajoitettu kantavuus yli +30 °C lämpötilassa
- juoksupinta öljypitoinen, voi värjätä herkkiä pintoja. Vaihtoehdot: VPP, POES, POEV-sarjat

#### Lisätietoja:

- pyöräsarja: sivu 60
- juoksupinta: sivu 52
- laakerointi: sivu 84–85
- kemiallinen kestävyys: sivu 51

Pyörät	Pyörän Ø	Pyörän leveys	Kantavuus	Laakerointi	Akselireiän Ø	Navan pituus
	(D) [mm]	(T2) [mm]			(d) [mm]	(T1) [mm]
<b>TPA 80/12G</b>	80	32	100	liukulaakeri	12	35
<b>TPA 80/8KF</b>	80	32	100	kuulalaakeri (C)	8	36
<b>TPA 102/12G</b>	100	32	110	liukulaakeri	12	45
<b>TPA 102/8KF</b>	100	32	110	kuulalaakeri (C)	8	46
<b>TPA 127/12G</b>	125	32	125	liukulaakeri	12	45
<b>TPA 127/8KF</b>	125	32	125	kuulalaakeri (C)	8	46
<b>TPA 160/20G</b>	160	40	200	liukulaakeri	20	60
<b>TPA 160/20R</b>	160	40	200	neulalaakeri	20	60
<b>TPA 200/20G</b>	200	40	250	liukulaakeri	20	60
<b>TPA 200/20R</b>	200	40	250	neulalaakeri	20	60

Muut mitoitus sivulla 122

#### Kuvia / vaihtoehtoja \*



	kuulalaakeroitu pyörä	puoliyohtava jälkiä jättämätön harmaa	suuri lankasuoja ja kuulalaakerin lisätiivytys
Tekninen kuvaus sivulla		50	85
Lisänimike		-ELS	-KFD
Saatavuus		kaikki liuku- ja kuulalaakeroitumallit**	kaikki kuulalaakeroitumallit

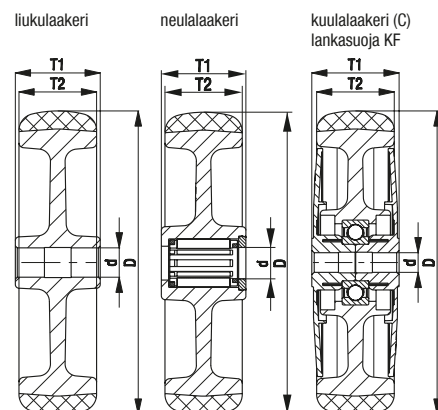

\* Muut lisävarusteet: ruostumaton neulalaakeri (-XR), saatavana kaikkiin neulalaakeriversioihin (tekniset tiedot sivulla 84)  
\*\* Pyörän kantavuus heikkenee puolijohtavassa mallissa 35 %



## LE-TPA, B-TPA-sarja

### Levykiinnitteiset kääntö- ja kiintopyörät, termoplastinen kumipyörä



100–250 kg

#### Runko: LE/B-sarja

- teräslevy, sähkösinkitty ja sinipassivoitu, Cr6-vapaa

#### Kääntörunko:

- kääntökehässä kaksinkertainen kuulalaakerointi
- kääntökehä tiivistetty
- dynaamisen muokkauslujituksen ansiosta erittäin pieni kääntökehän välyys, herkkäliikkeinen ja pitkäikäinen

#### Pyörä: TPA-sarja

- juoksupinta: korkealuokkainen termoplastinen kumi- ja elastiimeri (TPE), kovuus 85 Shore A, väri harmaa, jälkiä jättämätön, öljypitoinen
- keskiö: korkealuokkainen polypropeeni, murtoluja, väri hopeanharmaa (vaihtoehto -ELS, musta)

#### Lisätietoja:

- runkosarja: sivu 90
- lukitus: sivu 112–113
- pyöräsarja: sivu 186
- laakerointi: sivu 84–85

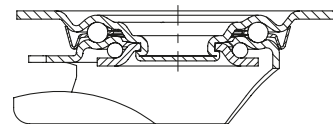

Kääntöpyörät	Kiintopyörät	Kääntöpyörät "stop-fix"-lukituksella	Pyörän Ø [mm]	Pyörän leveys [mm]	Kantavuus [kg]	Laakerointi	Rakennekorkeus [mm]	Levyn koko [mm]	Reikäväli [mm]	Reiän Ø [mm]	Kääntöpyörän poikkeama [mm]
LE-TPA 80G	B-TPA 80G	LE-TPA 80G-FI	80	32	100	liukulaakeri	102	100 x 85	80 x 60	9	38
LE-TPA 80KF	B-TPA 80KF	LE-TPA 80KF-FI	80	32	100	kuulalaakeri (C)	102	100 x 85	80 x 60	9	38
LE-TPA 102G	B-TPA 102G	LE-TPA 102G-FI	100	32	110	liukulaakeri	125	100 x 85	80 x 60	9	36
LE-TPA 102KF	B-TPA 102KF	LE-TPA 102KF-FI	100	32	110	kuulalaakeri (C)	125	100 x 85	80 x 60	9	36
LE-TPA 127G	B-TPA 127G	LE-TPA 127G-FI	125	32	125	liukulaakeri	150	100 x 85	80 x 60	9	38
LE-TPA 127KF	B-TPA 127KF	LE-TPA 127KF-FI	125	32	125	kuulalaakeri (C)	150	100 x 85	80 x 60	9	38
LE-TPA 160G	B-TPA 160G	LE-TPA 160G-FI	160	40	200	liukulaakeri	195	140 x 110	105 x 75–80	11	54
LE-TPA 160R	B-TPA 160R	LE-TPA 160R-FI	160	40	200	neulalaakeri	195	140 x 110	105 x 75–80	11	54
LE-TPA 200G	B-TPA 200G	LE-TPA 200G-FI	200	40	250	liukulaakeri	235	140 x 110	105 x 75–80	11	54
LE-TPA 200R	B-TPA 200R	LE-TPA 200R-FI	200	40	250	neulalaakeri	235	140 x 110	105 x 75–80	11	54

Ruostumattomat mallit sivulla 399

#### Kuvia / vaihtoehtoja



	liukulaakeroitu pyörä	puolijohtava jälkiä jättämätön harmaa	suuri lankasuoja ja kuulalaakerin lisätiivistys	teräksinen varvassuoja
Tekninen kuvaus sivulla		50	85	116
Lisänimike		-ELS	-KFD	-FS
Saatavuus		kaikki liuku- ja kuulalaakeroidut mallit*	kaikki kuulalaakeroidut mallit	pyörän Ø 100–200 mm kysyttävä

\* Pyörän kantavuus heikkenee puolijohtavassa mallissa 35 %

## LER-TPA-sarja

### Keskiöreikäkiinnitteiset kääntöpyörät, termoplastinen kumipyörä

100–250 kg

#### Runko: LER-sarja

- teräslevy, sähkösinkitty ja sinipassivoitu, Cr6-vapaa
- kääntökehässä kaksinkertainen kuulalaakerointi
- tukeva holkkiniittirakenne
- dynaamisen muokauslujuituksen ansiosta erittäin pieni kääntökehän vällys, herkkäliikkeinen ja pitkäikäinen

#### Pyörä: TPA-sarja

- juoksupinta: korkealuokkainen termoplastinen kumi-elastomeeri (TPE), kovuus 85 Shore A, väri harmaa, jälkiä jättämätön, öljypitoinen
- keskiö: korkealuokkainen polypropeeni, murtoluja, väri hopeanharmaa (vaihtoehto -ELS, musta)

#### Lisätietoja:

- runkosarja: sivu 91
- lukitus: sivu 112–113
- pyöräsarja: sivu 186
- laakerointi: sivu 84–85



3

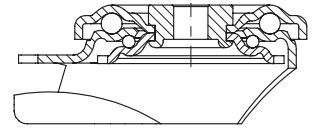

Kääntöpyörät	Kääntöpyörät "stop-fix"-lukituksella	Pyörän Ø [mm]	Pyörän leveys [mm]	Kantavuus [kg]	Laakerointi	Rakennekorkeus [mm]	Levyn Ø [mm]	Keskiöreiän Ø [mm]	Kääntöpyörän poikkeama [mm]
LER-TPA 80G	LER-TPA 80G-FI	80	32	100	liukulaakeri	102	70	13	38
LER-TPA 80KF	LER-TPA 80KF-FI	80	32	100	kuulalaakeri (C)	102	70	13	38
LER-TPA 102G	LER-TPA 102G-FI	100	32	110	liukulaakeri	125	70	13	36
LER-TPA 102KF	LER-TPA 102KF-FI	100	32	110	kuulalaakeri (C)	125	70	13	36
LER-TPA 127G	LER-TPA 127G-FI	125	32	125	liukulaakeri	150	70	13	38
LER-TPA 127KF	LER-TPA 127KF-FI	125	32	125	kuulalaakeri (C)	150	70	13	38
LER-TPA 160G	LER-TPA 160G-FI	160	40	200	liukulaakeri	195	88	13	54
LER-TPA 160R	LER-TPA 160R-FI	160	40	200	neulalaakeri	195	88	13	54
LER-TPA 200G	LER-TPA 200G-FI	200	40	250	liukulaakeri	235	88	13	54
LER-TPA 200R	LER-TPA 200R-FI	200	40	250	neulalaakeri	235	88	13	54

Ruostumattomat mallit sivulla 400

#### Kuvia / vaihtoehtoja



	liukulaakeroitu pyörä	puoliyohtava jälkiä jättämätön harmaa	suuri lankasuoja ja kuulalaakerin lisätiivytys	teräksinen varvassuoja	vaunulukko
Tekninen kuvaus sivulla		50	85	116	114
Lisänimike		-ELS	-KFD	-FS	FF 100-1 / FF 125-1
Saatavuus		kaikki liuku- ja kuulalaakeroidut mallit*	kaikki kuulalaakeroidut mallit	pyörän Ø 100–200 mm kysyttävä	pyörän Ø 100+125 mm

\* Pyörän kantavuus heikkenee puoliyohtavassa mallissa 35 %

## VPP-sarja, pyörän Ø 80–180 mm

### Vakioumpikumipyörät, muovivanne

50–170 kg

#### Juoksupinnan kovuus

80 Shore A

#### Lattiatästäväisyys / käytön hiljaisuus

erittäin hyvä

#### Verintävastus

tyydyttävä

#### Kulutuksen kesto

riittävä



3

#### Rengas:

- vakioumpikumi, kovuus 80 Shore A
- erinomainen ajomukavuus
- erittäin lattiatästävä, hiljainen kulku
- väri musta

#### Vanne:

- korkealuokkainen polypropeeni, murtoluja
- väri musta

#### Muut ominaisuudet:

- erinomainen kemiallinen kestävyys aggressiivisia aineita, paitsi öljyjä vastaan
- lämpötilankesto: -20 – +60 °C, rajoitettu kantavuus yli +30 °C lämpötilassa

#### Lisätietoja:

- pyöräsarja: sivu 61
- juoksupinta: sivu 52
- laakerointi: sivu 84–85
- kemiallinen kestävyys: sivu 51

Pyörät	Pyörän Ø	Pyörän leveys	Kantavuus	Laakerointi	Akselireiän Ø	Navan pituus
	(D) [mm]	(T2) [mm]	[kg]		(d) [mm]	(T1) [mm]
VPP 80/12G	80	25	50	liukulaakeri	12	35
VPP 80/12R	80	25	50	neulalaakeri	12	35
VPP 100/12G	100	30	70	liukulaakeri	12	45
VPP 100/15G	100	30	70	liukulaakeri	15	45
VPP 100/12R	100	30	70	neulalaakeri	12	45
VPP 100/15R	100	30	70	neulalaakeri	15	45
VPP 125/12G	125	37,5	100	liukulaakeri	12	45
VPP 125/15G	125	37,5	100	liukulaakeri	15	45
VPP 125/12R	125	37,5	100	neulalaakeri	12	45
VPP 125/15R	125	37,5	100	neulalaakeri	15	45
VPP 140/15G	140	37,5	115	liukulaakeri	15	45
VPP 140/15R	140	37,5	115	neulalaakeri	15	45
VPP 150/20G	150	40	135	liukulaakeri	20	60
VPP 150/20R	150	40	135	neulalaakeri	20	60
VPP 160/20-45G	160	40	135	liukulaakeri	20	45
VPP 160/20G	160	40	135	liukulaakeri	20	60
VPP 160/20-45R	160	40	135	neulalaakeri	20	45
VPP 160/20R	160	40	135	neulalaakeri	20	60
VPP 180/20G	180	50	170	liukulaakeri	20	60
VPP 180/20R	180	50	170	neulalaakeri	20	60

Muut pyörän halkaisijat seuraavalla sivulla

#### Kuvia / vaihtoehtoja



	harmaa jälkiä jättämätön rengas	ruostumaton neulalaakeri pyörän navassa	ruostumaton STARLOCK®-hattu
Tekninen kuvaus sivulla	52	84	117
Lisänimike	-SG	-XR	ST-KA 12, 15, 20
Saataavuus	kaikki	kysyttävä	kaikki akselireiän Ø

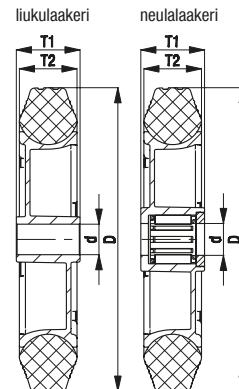



## VPP-sarja, pyörän Ø 200–400 mm

### Vakioumpikumipyörät, muovivanne

200–350 kg

#### Juoksupinnan kovuus

80 Shore A

#### Lattiatästävällisyys / käytön hiljaisuus

erittäin hyvä

#### Verintävastus

tyydyttävä

#### Kulutuksen kesto

riittävä



3

#### Rengas:

- vakioumpikumi, kovuus 80 Shore A
- erinomainen ajomukavuus
- erittäin lattiatästävällinen, hiljainen kulku
- väri musta

#### Vanne:

- korkealuokkainen polypropeeni, murtoluja
- väri musta

#### Muut ominaisuudet:

- erinomainen kemiallinen kestävyys aggressiivisia aineita, paitsi öljyjä vastaan
- lämpötilankestä: -20 – +60 °C, rajoitettu kantavuus yli +30 °C lämpötilassa

#### Lisätietoja:

- pyöräsarja: sivu 61
- juoksupinta: sivu 52
- laakerointi: sivu 84–85
- kemiallinen kestävyys: sivu 51

Pyörät	Pyörän Ø	Pyörän leveys	Kantavuus	Laakerointi	Akselireiän Ø	Navan pituus
	(D) [mm]	(T2) [mm]	[kg]		(d) [mm]	(T1) [mm]
VPP 200/20G	200	50	205	liukulaakeri	20	60
VPP 200/25G	200	50	205	liukulaakeri	25	60
VPP 200/20R	200	50	205	neulalaakeri	20	60
VPP 200/20K	200	50	205	kuulalaakeri	20	60
VPP 205/20G	200	65	200	liukulaakeri	20	60
VPP 250/20G	250	60	295	liukulaakeri	20	65
VPP 250/20-74G	250	60	295	liukulaakeri	20	74
VPP 250/25G	250	60	295	liukulaakeri	25	65
VPP 250/25-74G	250	60	295	liukulaakeri	25	74
VPP 250/25R	250	60	295	neulalaakeri	25	65
VPP 250/20K	250	60	295	kuulalaakeri	20	65
VPP 250/25K	250	60	295	kuulalaakeri	25	65
VPP 254/25G	250	75	300	liukulaakeri	25	65
VPP 256/20G	250	85	250	liukulaakeri	20	75
VPP 256/20R	250	85	250	neulalaakeri	20	75
VPP 300/25G	300	60	250	liukulaakeri	25	60
VPP 355/25R	350	75	300	neulalaakeri	25	75
VPP 400/25G	400	100	350	liukulaakeri	25	75
VPP 400/25R	400	100	350	neulalaakeri	25	75

#### Kuvia / vaihtoehtoja



	harmaa jälkiä jättämätön rengas	ruostumaton neulalaakeri pyörän navassa	ruostumaton STAR-LOCK®-hattu
Tekninen kuvaus sivulla	52	84	117
Lisänimike	-SG	-XR	ST-KA 20, 25
Saataavuus	pyörän Ø 200x50+250x60 mm	kysyttävä	kaikki akselireiän Ø

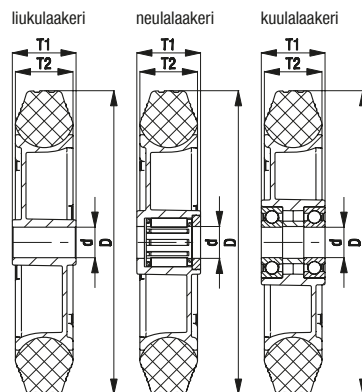

## LE-VPP, B-VPP-sarja

### Levykiinnitteiset kääntö- ja kiintopyörät, vakioumpikumipyörä

50–205 kg

#### Runko: LE/B-sarja

- teräslevy, sähkösinkitty ja sinipassivoitu, Cr6-vapaa

#### Kääntörunko:

- kääntökehässä kaksinkertainen kuulalaakerointi
- kääntökehä tiivistetty
- dynaamisen muokkauslujituksen ansiosta erittäin pieni kääntökehän välys, herkkäliikkeinen ja pitkäikäinen

#### Pyörä: VPP-sarja

- rengas: vakioumpikumi, kovuus 80 Shore A, väri musta
- vanne: korkealuokkainen polypropeeni, murtoluja, väri musta

#### Lisätietoja:

- runkosarja: sivu 90
- lukitus: sivu 112–113
- pyöräsarja: sivu 189
- laakerointi: sivu 84–85

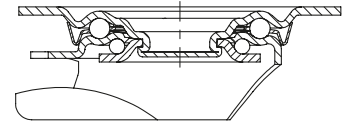

Kääntöpyörät	Kiintopyörät	Kääntöpyörät "stop-fix"-lukituksella	Pyörän Ø [mm]	Pyörän leveys [mm]	Kantavuus [kg]	Laakerointi	Rakennekorkeus [mm]	Levyn koko [mm]	Reikäväli [mm]	Reiän Ø [mm]	Kääntöpyörän poikkeama [mm]
LE-VPP 80G	B-VPP 80G	LE-VPP 80G-FI	80	25	50	liukulaakeri	102	100 x 85	80 x 60	9	38
LE-VPP 80R	B-VPP 80R	LE-VPP 80R-FI	80	25	50	neulalaakeri	102	100 x 85	80 x 60	9	38
LE-VPP 100G	B-VPP 100G	LE-VPP 100G-FI	100	30	70	liukulaakeri	125	100 x 85	80 x 60	9	36
LE-VPP 100R	B-VPP 100R	LE-VPP 100R-FI	100	30	70	neulalaakeri	125	100 x 85	80 x 60	9	36
LE-VPP 125G	B-VPP 125G	LE-VPP 125G-FI	125	37,5	100	liukulaakeri	150	100 x 85	80 x 60	9	38
LE-VPP 125R	B-VPP 125R	LE-VPP 125R-FI	125	37,5	100	neulalaakeri	150	100 x 85	80 x 60	9	38
LE-VPP 150G	B-VPP 150G	LE-VPP 150G-FI	150	40	135	liukulaakeri	190	140 x 110	105 x 75–80	11	54
LE-VPP 150R	B-VPP 150R	LE-VPP 150R-FI	150	40	135	neulalaakeri	190	140 x 110	105 x 75–80	11	54
LE-VPP 160G	B-VPP 160G	LE-VPP 160G-FI	160	40	135	liukulaakeri	195	140 x 110	105 x 75–80	11	54
LE-VPP 160R	B-VPP 160R	LE-VPP 160R-FI	160	40	135	neulalaakeri	195	140 x 110	105 x 75–80	11	54
LE-VPP 180G	B-VPP 180G	LE-VPP 180G-FI	180	50	170	liukulaakeri	215	140 x 110	105 x 75–80	11	50
LE-VPP 180R	B-VPP 180R	LE-VPP 180R-FI	180	50	170	neulalaakeri	215	140 x 110	105 x 75–80	11	50
LE-VPP 200G	B-VPP 200G	LE-VPP 200G-FI	200	50	205	liukulaakeri	235	140 x 110	105 x 75–80	11	54
LE-VPP 200R	B-VPP 200R	LE-VPP 200R-FI	200	50	205	neulalaakeri	235	140 x 110	105 x 75–80	11	54

Ruostumattomat mallit sivulla 401

#### Kuvia / vaihtoehtoja



	harmaa jälkiä jättämätön rengas	teräksinen sinkitty lankasuoja	"stop-top"-lukitus	suuntalukitus (irto) 1 x 360°	suuntalukitus (irto) 1 x 360°	teräksinen varvassuoja
Tekninen kuvaus sivulla	52	116	112	115	115	116
Lisänimike	-SG	-FA	-ST	RI-03.01	RI-03.03	-FS
Saataavuus	kaikki	kaikki	pyörän Ø 150–200 mm	pyörän Ø 100–125 mm*	pyörän Ø 150–200 mm*	kysyttävä

\* Vain kääntöpyöriin, joissa ei lukitusta, tai kysyttävä kääntöpyöriin, joissa "stop-top"-lukitus

## LER-VPP-sarja

### Keskiöreikäkiinnitteiset kääntöpyörät, vakioumpikumipyörä



50–205 kg

**Runko:** LER-sarja

- teräslevy, sähkösinkitty ja sinipassivoitu, Cr6-vapaa
- kääntökehässä kaksinkertainen kuulalaakerointi
- tukeva holkkiniittirakenne
- dynaamisen muokauslujituksen ansiosta erittäin pieni kääntökehän vällys, herkkäliikkeinen ja pitkäikäinen

**Pyörä:** VPP-sarja

- rengas: vakioumpikumi, kovuus 80 Shore A, väri musta
- vanne: korkealuokkainen polypropeeni, murtoluja, väri musta

**Lisätietoja:**

- runkosarja: sivu 91
- lukitus: sivu 112–113
- pyöräsarja: sivu 189
- laakerointi: sivu 84–85

3

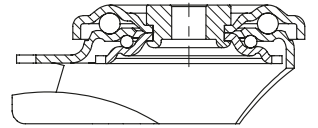

Kääntöpyörät	Kääntöpyörät "stop-fix"-lukituksella	Pyörän Ø [mm]	Pyörän leveys [mm]	Kantavuus [kg]	Laakerointi	Rakennekorkeus [mm]	Levyn Ø [mm]	Keskiöreiän Ø [mm]	Kääntöpyörän poikkeama [mm]
LER-VPP 80G	LER-VPP 80G-FI	80	25	50	liukulaakeri	102	70	13	38
LER-VPP 80R	LER-VPP 80R-FI	80	25	50	neulalaakeri	102	70	13	38
LER-VPP 100G	LER-VPP 100G-FI	100	30	70	liukulaakeri	125	70	13	36
LER-VPP 100R	LER-VPP 100R-FI	100	30	70	neulalaakeri	125	70	13	36
LER-VPP 125G	LER-VPP 125G-FI	125	37,5	100	liukulaakeri	150	70	13	38
LER-VPP 125R	LER-VPP 125R-FI	125	37,5	100	neulalaakeri	150	70	13	38
LER-VPP 150G	LER-VPP 150G-FI	150	40	135	liukulaakeri	190	88	13	54
LER-VPP 150R	LER-VPP 150R-FI	150	40	135	neulalaakeri	190	88	13	54
LER-VPP 160G	LER-VPP 160G-FI	160	40	135	liukulaakeri	195	88	13	54
LER-VPP 160R	LER-VPP 160R-FI	160	40	135	neulalaakeri	195	88	13	54
LER-VPP 180G	LER-VPP 180G-FI	180	50	170	liukulaakeri	215	88	13	50
LER-VPP 180R	LER-VPP 180R-FI	180	50	170	neulalaakeri	215	88	13	50
LER-VPP 200G	LER-VPP 200G-FI	200	50	205	liukulaakeri	235	88	13	54
LER-VPP 200R	LER-VPP 200R-FI	200	50	205	neulalaakeri	235	88	13	54

Ruostumattomat mallit sivulla 402

#### Kuvia / vaihtoehtoja



	harmaa jälkiä jättämätön rengas	teräksinen sinkitty lankasuoja	teräksinen varvassuoja	vaunulukko
Tekninen kuvaus sivulla	52	116	116	114
Lisänimike	-SG	-FA	-FS	FF 100-1 / FF 125-1
Saatavuus	kaikki	kysyttävä	kysyttävä	pyörän Ø 100+125 mm



## LEZ-VPP-sarja

### Tappikiinnitteiset kääntöpyörät, vakioumpikumipyörä



50–205 kg

**Runko:** LEZ-sarja

- teräslevy, sähkösinkitty ja sinipassivoitu, Cr6-vapaa
- kääntökehässä kaksinkertainen kuulalaakerointi
- dynaamisen muokkauslujituksen ansiosta erittäin pieni kääntökehän välys, herkkäliikkeinen ja pitkäikäinen
- teräksinen kiinnitystappi on puttattu ja lukittu

**Pyörä:** VPP-sarja

- rengas: vakioumpikumi, kovuus 80 Shore A, väri musta
- vanne: korkealuokkainen polypropeeni, murtoluja, väri musta

**Lisätietoja:**

- runkosarja: sivu 91
- lukitus: sivu 112–113
- pyöräsarja: sivu 189
- laakerointi: sivu 84–85

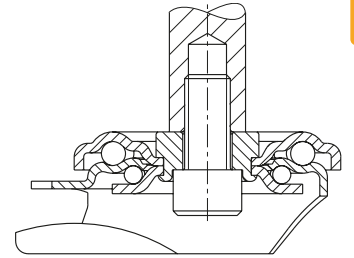

3

Kääntöpyörät	Kääntöpyörät "stop-fix"-lukituksella	Pyörän Ø [mm]	Pyörän leveys [mm]	Kantavuus [kg]	Laakerointi	Rakennekorkeus [mm]	Tapin Ø [mm]	Tapin pituus [mm]	Kääntöpyörän poikkeama [mm]
LEZ-VPP 80G	LEZ-VPP 80G-FI	80	25	50	liukulaakeri	102	20	50	38
LEZ-VPP 100G	LEZ-VPP 100G-FI	100	30	70	liukulaakeri	125	20	50	36
LEZ-VPP 125G	LEZ-VPP 125G-FI	125	37,5	100	liukulaakeri	150	20	50	38
LEZ-VPP 150G-22	LEZ-VPP 150G-22-FI	150	40	135	liukulaakeri	190	22	60	54
LEZ-VPP 150G-27	LEZ-VPP 150G-27-FI	150	40	135	liukulaakeri	190	27	60	54
LEZ-VPP 160G-22	LEZ-VPP 160G-22-FI	160	40	135	liukulaakeri	195	22	60	54
LEZ-VPP 160G-27	LEZ-VPP 160G-27-FI	160	40	135	liukulaakeri	195	27	60	54
LEZ-VPP 200G-22	LEZ-VPP 200G-22-FI	200	50	205	liukulaakeri	235	22	60	54
LEZ-VPP 200G-27	LEZ-VPP 200G-27-FI	200	50	205	liukulaakeri	235	27	60	54

#### Kuvia / vaihtoehtoja



	harmaa jälkiä jättämätön rengas	teräksinen sinkitty lankasuoja	teräksinen varvassuoja
Tekninen kuvaus sivulla	52	116	116
Lisänimike	-SG	-FA	-FS
Saatavuus	kaikki	kysyttävä	kysyttävä

## L-VPP, B-VPP, BH-VPP-sarja

### Levykiinnitteiset kääntö- ja kiintopyörät, keskiraskas runko, vakioumpikumipyörä

50–295 kg

#### Runko: L/B/BH-sarja

- teräslevy, sähkösinkitty ja sinipassivoitu, Cr6-vapaa

#### Kääntörunko:

- kääntökehässä kaksinkertainen kuulalaakerointi
- tukeva holkkiniittirakenne (alkaen pyörän Ø 150 mm)
- kääntökehä tiivistetty
- dynaamisen muokkauslujituksen ansiosta erittäin pieni kääntökehän välys, herkkäliikkeinen ja pitkäikäinen

#### Pyörä: VPP-sarja

- renkas: vakioumpikumi, kovuus 80 Shore A, väri musta
- vanne: korkealuokkainen polypropeeni, murtoluja, väri musta

#### Lisätietoja:

- runkosarja: sivu 91
- lukitus: sivu 112–113
- pyöräsarja: sivu 189
- laakerointi: sivu 84–85



3

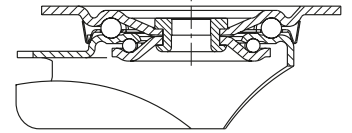

Kääntöpyörät	Kiintopyörät	Kääntöpyörät "stop-fix"-lukituksella	Pyörän Ø [mm]	Pyörän leveys [mm]	Kantavuus [kg]	Laakerointi	Rakennekorkeus [mm]	Levyn koko [mm]	Reikäväli [mm]	Reiän Ø [mm]	Kääntöpyörän poikkeama [mm]
L-VPP 80G	B-VPP 80G	L-VPP 80G-FI	80	25	50	liukulaakeri	102	100 x 85	80 x 60	9	38
L-VPP 80R	B-VPP 80R	L-VPP 80R-FI	80	25	50	neulalaakeri	102	100 x 85	80 x 60	9	38
L-VPP 100G	B-VPP 100G	L-VPP 100G-FI	100	30	70	liukulaakeri	125	100 x 85	80 x 60	9	36
L-VPP 100R	B-VPP 100R	L-VPP 100R-FI	100	30	70	neulalaakeri	125	100 x 85	80 x 60	9	36
L-VPP 125G	B-VPP 125G	L-VPP 125G-FI	125	37,5	100	liukulaakeri	150	100 x 85	80 x 60	9	38
L-VPP 125R	B-VPP 125R	L-VPP 125R-FI	125	37,5	100	neulalaakeri	150	100 x 85	80 x 60	9	38
L-VPP 140G	B-VPP 140G	L-VPP 140G-FI	140	37,5	115	liukulaakeri	170	140 x 110	105 x 75–80	11	50
L-VPP 140R	B-VPP 140R	L-VPP 140R-FI	140	37,5	115	neulalaakeri	170	140 x 110	105 x 75–80	11	50
L-VPP 160G	B-VPP 160G	L-VPP 160G-FI	160	40	135	liukulaakeri	195	140 x 110	105 x 75–80	11	60
L-VPP 160R	B-VPP 160R	L-VPP 160R-FI	160	40	135	neulalaakeri	195	140 x 110	105 x 75–80	11	60
L-VPP 180G	B-VPP 180G	L-VPP 180G-FI	180	50	170	liukulaakeri	215	140 x 110	105 x 75–80	11	60
L-VPP 180R	B-VPP 180R	L-VPP 180R-FI	180	50	170	neulalaakeri	215	140 x 110	105 x 75–80	11	60
L-VPP 200G	B-VPP 200G	L-VPP 200G-FI	200	50	205	liukulaakeri	235	140 x 110	105 x 75–80	11	65
L-VPP 200R	B-VPP 200R	L-VPP 200R-FI	200	50	205	neulalaakeri	235	140 x 110	105 x 75–80	11	65
L-VPP 250G-3	BH-VPP 250G	*	250	60	295	liukulaakeri	295	140 x 110	105 x 75–80	11	77
L-VPP 250R-3	BH-VPP 250R	*	250	60	295	neulalaakeri	295	140 x 110	105 x 75–80	11	77

\* Lukitusvaihtoehto "stop-top", katso kuvia / vaihtoehtoja

#### Kuvia / vaihtoehtoja



	harmaa jälkiä jättämätön rengas	teräksinen sinkitty lankasuoja	"stop-top"-lukitus	suuntalukitus (irta) 1 x 360°	suuntalukitus (irta) 1 x 360°	teräksinen varvassuoja
Tekninen kuvaus sivulla	52	116	112	115	115	116
Lisänimike	-SG	-FA	-ST	RI-03.01	RI-05.03	-FS
Saatavuus	kaikki	pyörän Ø 80–200 mm	kaikki	pyörän Ø 100–125 mm**	pyörän Ø 160–200 mm**	kysyttävä

\*\* Vain kääntöpyöriin, joissa ei lukitusta, tai kysyttävä kääntöpyöriin, joissa "stop-top"-lukitus

## VE-sarja

### Vakioumpikumipyörät, teräsvanne

50–205 kg

#### Juoksupinnan kovuus

80 Shore A

#### Lattiatästävällisyys / käytön hiljaisuus

erittäin hyvä

#### Verintävastus

tyydyttävä

#### Kulutuksen kesto

riittävä



3

#### Renkas:

- vakioumpikumi, kovuus 80 Shore A
- erinomainen ajomukavuus
- erittäin lattiatästävällinen, hiljainen kulku
- väri musta

#### Vanne:

- teräslevy, puristettu
- sähkösinkitty ja sinipassivoitu, Cr6-vapaa

#### Muut ominaisuudet:

- kemiallisesti kestävä aggressiivisia aineita, paitsi öljyjä, vastaan
- lämpötilankesto: -25 – +80 °C, rajoitettu kantavuus yli +60 °C lämpötilassa

#### Lisätietoja:

- pyöräsarja: sivu 61
- juoksupinta: sivu 52
- laakerointi: sivu 84–85
- kemiallinen kestävyys: sivu 51

#### Pyörät

Pyörät	Pyörän Ø	Pyörän leveys	Kantavuus	Laakerointi	Akselireiän Ø	Navan pituus
	(D) [mm]	(T2) [mm]	[kg]		(d) [mm]	(T1) [mm]
<b>VE 80/12R</b>	80	25	50	neulalaakeri	12	35
<b>VE 100/12R</b>	100	30	70	neulalaakeri	12	45
<b>VE 125/12R</b>	125	37,5	100	neulalaakeri	12	45
<b>VE 150/20R</b>	150	40	135	neulalaakeri	20	60
<b>VE 160/20R</b>	160	40	135	neulalaakeri	20	60
<b>VE 180/20R</b>	180	50	170	neulalaakeri	20	60
<b>VE 200/20R</b>	200	50	205	neulalaakeri	20	60

Katso lisää mitoituksia V-pyöräsarjan sivulta 199, 200

#### Kuvia / vaihtoehtoja



harmaa jälkiä  
jättämätön rengas

puolijohtava  
musta rengas

Tekninen kuvaus sivulla

52

50

Lisänimike

-SG

-EL

Saatavuus

kaikki

kaikki

neulalaakeri

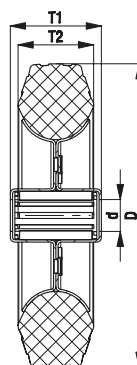



## LE-VE, B-VE-sarja

### Levykiinnitteiset kääntö- ja kiintopyörät, vakioumpikumipyörä



50–205 kg

#### Runko: LE/B-sarja

- teräslevy, sähkösinkitty ja sinipassivoitu, Cr6-vapaa

#### Kääntörunko:

- kääntökehässä kaksinkertainen kuulalaakerointi
- kääntökehä tiivistetty
- dynaamisen muokkauslujituksen ansiosta erittäin pieni kääntökehän välys, herkkäliikkeinen ja pitkäikäinen

#### Pyörä: VE-sarja

- renkas: vakioumpikumi, kovuus 80 Shore A, väri musta
- vanne: teräslevy, puristettu, sähkösinkitty ja sinipassivoitu, Cr6-vapaa

#### Lisätietoja:

- runkosarja: sivu 90
- lukitus: sivu 112–113
- pyöräsarja: sivu 195
- laakerointi: sivu 84–85

3

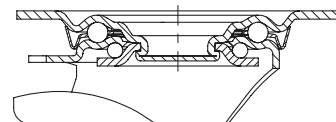

Kääntöpyörät	Kiintopyörät	Kääntöpyörät "stop-fix"-lukituksella	Pyörän Ø [mm]	Pyörän leveys [mm]	Kantavuus [kg]	Laakerointi	Rakennekorkeus [mm]	Levyn koko [mm]	Reikäväli [mm]	Reiän Ø [mm]	Kääntöpyörän poikkeama [mm]
LE-VE 80R	B-VE 80R	LE-VE 80R-FI	80	25	50	neulalaakeri	102	100 x 85	80 x 60	9	38
LE-VE 100R	B-VE 100R	LE-VE 100R-FI	100	30	70	neulalaakeri	125	100 x 85	80 x 60	9	36
LE-VE 125R	B-VE 125R	LE-VE 125R-FI	125	37,5	100	neulalaakeri	150	100 x 85	80 x 60	9	38
LE-VE 150R	B-VE 150R	LE-VE 150R-FI	150	40	135	neulalaakeri	190	140 x 110	105 x 75–80	11	54
LE-VE 160R	B-VE 160R	LE-VE 160R-FI	160	40	135	neulalaakeri	195	140 x 110	105 x 75–80	11	54
LE-VE 180R	B-VE 180R	LE-VE 180R-FI	180	50	170	neulalaakeri	215	140 x 110	105 x 75–80	11	50
LE-VE 200R	B-VE 200R	LE-VE 200R-FI	200	50	205	neulalaakeri	235	140 x 110	105 x 75–80	11	54

#### Kuvia / vaihtoehtoja



	harmaa jälkiä jättämätön rengas	puolijohtava musta rengas	teräksinen sinkitty lankasuoja	"stop-top"-lukitus	"central-stop"-keskuslukitus	suuntalukitus (irto) 1 x 360°	teräksinen varvassuoja
Tekninen kuvaus sivulla	52	50	116	112	113	115	116
Lisänimike	-SG	-EL	-FA	-ST	-CS11	RI-03.01 / RI-03.03	-FS
Saatavuus	kaikki	kaikki	kaikki	pyörän Ø 150–200 mm	pyörän Ø 160+200 mm	RI-03.01: Ø 100–125 RI-03.03: Ø 150–200 *	alkaan pyörän Ø 100 mm kysyttävä

\* Vain kääntöpyöriin, joissa ei lukitusta, tai kysyttävä kääntöpyöriin, joissa "stop-top"- ja "central-stop"-lukitus

## LER-VE-sarja

### Keskiöreikäkiinnitteiset kääntöpyörät, vakioumpikumipyörä



50–205 kg

#### Runko: LER-sarja

- teräslevy, sähkösinkitty ja sinipassivoitu, Cr6-vapaa
- kääntökehässä kaksinkertainen kuulalaakerointi
- tukeva holkkiniittirakenne
- dynaamisen muokauslujituksen ansiosta erittäin pieni kääntökehän vällys, herkkäliikkeinen ja pitkäikäinen

#### Pyörä: VE-sarja

- rengas: vakioumpikumi, kovuus 80 Shore A, väri musta
- vanne: teräslevy, puristettu, sähkösinkitty ja sinipassivoitu, Cr6-vapaa

#### Lisätietoja:

- runkosarja: sivu 91
- lukitus: sivu 112–113
- pyöräsarja: sivu 195
- laakerointi: sivu 84–85

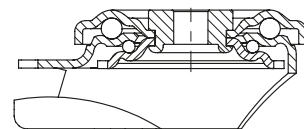

Kääntöpyörät	Kääntöpyörät "stop-fix"-lukituksella	Pyörän Ø [mm]	Pyörän leveys [mm]	Kantavuus [kg]	Laakerointi	Rakennekorkeus [mm]	Levyn Ø [mm]	Keskiöreiän Ø [mm]	Kääntöpyörän poikkeama [mm]
LER-VE 80R	LER-VE 80R-FI	80	25	50	neulalaakeri	102	70	13	38
LER-VE 100R	LER-VE 100R-FI	100	30	70	neulalaakeri	125	70	13	36
LER-VE 125R	LER-VE 125R-FI	125	37,5	100	neulalaakeri	150	70	13	38
LER-VE 150R	LER-VE 150R-FI	150	40	135	neulalaakeri	190	88	13	54
LER-VE 160R	LER-VE 160R-FI	160	40	135	neulalaakeri	195	88	13	54
LER-VE 180R	LER-VE 180R-FI	180	50	170	neulalaakeri	215	88	13	50
LER-VE 200R	LER-VE 200R-FI	200	50	205	neulalaakeri	235	88	13	54

#### Kuvia / vaihtoehtoja



	harmaa jälkiä jättämätön rengas	puolijohtava musta rengas	teräksinen sinkitty lankasuoja	teräksinen varvassuoja	vaunulukko
Tekninen kuvaus sivulla	52	50	116	116	114
Lisänimike	-SG	-EL	-FA	-FS	FF 100-1 / FF 125-1
Saatavuus	kaikki	kaikki	kaikki	kysyttävä	pyörän Ø 100+125 mm

## LEZ-VE-sarja

### Tappikiinnitteiset kääntöpyörät, vakioumpikumipyörä



50–205 kg

**Runko:** LEZ-sarja

- teräslevy, sähkösinkitty ja sinipassivoitu, Cr6-vapaa
- kääntökehässä kaksinkertainen kuulalaakerointi
- dynaamisen muokkauslujuuksen ansiosta erittäin pieni kääntökehän välys, herkkäliikkeinen ja pitkäikäinen
- teräksinen kiinnitystappi on puttattu ja lukittu

**Pyörä:** VE-sarja

- rengas: vakioumpikumi, kovuus 80 Shore A, väri musta
- vanne: teräslevy, puristettu, sähkösinkitty ja sinipassivoitu, Cr6-vapaa

**Lisätietoja:**

- runkosarja: sivu 91
- lukitus: sivu 112–113
- pyöräsarja: sivu 195
- laakerointi: sivu 84–85

3

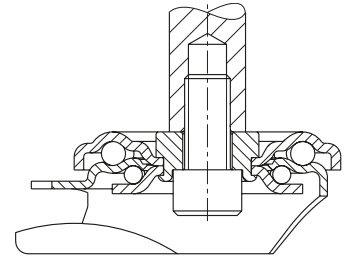

Kääntöpyörät	Kääntöpyörät "stop-fix"-lukituksella	Pyörän Ø [mm]	Pyörän leveys [mm]	Kantavuus [kg]	Laakerointi	Rakennekorkeus [mm]	Tapin Ø [mm]	Tapin pituus [mm]	Kääntöpyörän poikkeama [mm]
LEZ-VE 80R	LEZ-VE 80R-FI	80	25	50	neulalaakeri	102	20	50	38
LEZ-VE 100R	LEZ-VE 100R-FI	100	30	70	neulalaakeri	125	20	50	36
LEZ-VE 125R	LEZ-VE 125R-FI	125	37,5	100	neulalaakeri	150	20	50	38
LEZ-VE 150R-22	LEZ-VE 150R-22-FI	150	40	135	neulalaakeri	190	22	60	54
LEZ-VE 150R-27	LEZ-VE 150R-27-FI	150	40	135	neulalaakeri	190	27	60	54
LEZ-VE 160R-22	LEZ-VE 160R-22-FI	160	40	135	neulalaakeri	195	22	60	54
LEZ-VE 160R-27	LEZ-VE 160R-27-FI	160	40	135	neulalaakeri	195	27	60	54
LEZ-VE 180R-22	LEZ-VE 180R-22-FI	180	50	170	neulalaakeri	215	22	60	50
LEZ-VE 180R-27	LEZ-VE 180R-27-FI	180	50	170	neulalaakeri	215	27	60	50
LEZ-VE 200R-22	LEZ-VE 200R-22-FI	200	50	205	neulalaakeri	235	22	60	54
LEZ-VE 200R-27	LEZ-VE 200R-27-FI	200	50	205	neulalaakeri	235	27	60	54

#### Kuvia / vaihtoehtoja



	harmaa jääkiä jättämätön rengas	puolijohtava musta rengas	teräksinen varvassuoja	teräksinen sinkitty lankasuoja
Tekninen kuvaus sivulla	52	50	116	116
Lisänimike	-SG	-EL	-FS	-FA
Saatavuus	kaikki	kaikki	kysyttävä	kysyttävä



## V-sarja, pyörän Ø 80–200 mm

### Vakioumpikumipyörät, teräsvanne, vahvistettu rakenne

50–300 kg

#### Juoksupinnan kovuus

80 Shore A

#### Lattiatästävällisyys / käytön hiljaisuus

erittäin hyvä

#### Verintävastus

tyydyttävä

#### Kulutuksen kesto

riittävä



3

#### Rengas:

- vakioumpikumi, kovuus 80 Shore A
- erinomainen ajomukavuus
- erittäin lattiatästävällinen, hiljainen kulku
- väri musta

#### Vanne:

- teräslevy, puristettu
- vannepuoliskot navasta yhteen puristettu tai pultattu, teräsputkinapa
- sähkösinkitty ja sinipassivoitu, Cr6-vapaa

#### Muut ominaisuudet:

- kemiallisesti kestävä aggressiivisia aineita, paitsi öljyjä, vastaan
- lämpötilankesto: -20 – +80 °C, rajoitettu kantavuus yli +60 °C lämpötilassa

#### Lisätietoja:

- pyöräsarja: sivu 62
- juoksupinta: sivu 52
- laakerointi: sivu 84–85
- kemiallinen kestävyys: sivu 51

Pyörät	Pyörän Ø	Pyörän leveys	Kantavuus	Laakerointi	Akselireiän Ø	Navan pituus
	(D) [mm]	(T2) [mm]	[kg]		(d) [mm]	(T1) [mm]
V 80/12R	80	25	50	neulalaakeri	12	35
V 100/15R	100	30	70	neulalaakeri	15	45
V 125/15R	125	37,5	100	neulalaakeri	15	45
V 140/15R	140	37,5	115	neulalaakeri	15	45
V 162/20G	160	40	135	liukulaakeri	20	60
V 162/20R	160	40	135	neulalaakeri	20	60
V 182/20G	180	50	170	liukulaakeri	20	60
V 182/20R	180	50	170	neulalaakeri	20	60
V 184/20-50K *	180	80	300	kuulalaakeri	20	50
V 202/20G	200	50	205	liukulaakeri	20	60
V 202/20R	200	50	205	neulalaakeri	20	60
V 202/25R	200	50	205	neulalaakeri	25	60
V 200/20K *	200	50	205	kuulalaakeri	20	60
V 205/20R	200	65	225	neulalaakeri	20	60

\* Pultattu malli

Muut pyörän halkaisijat seuraavalla sivulla

#### Kuvia / vaihtoehtoja



	V 184/20-50K	harmaa jälkiä jättämätön rengas	puolijohtava musta rengas
Tekninen kuvaus sivulla		52	50
Lisänimike		-SG	-EL
Saatavuus		pyörän Ø 80–180x50, 200x50 mm**	pyörän Ø 80–180x50, 200x50 mm**

\*\* Vain neulalaakeri ja kuulalaakeri

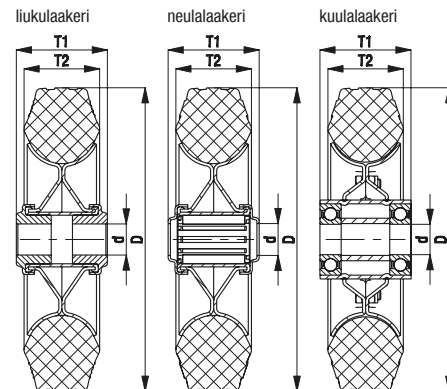

## V-sarja, pyörän Ø 250–400 mm

### Vakioumpikumipyörät, teräsvanne, vahvistettu rakenne

295–800 kg

#### Juoksupinnan kovuus

80 Shore A

#### Lattiatästävyys / käytön hiljaisuus

erittäin hyvä

#### Verintävastus

tyydyttävä

#### Kulutuksen kesto

riittävä



3

#### Rengas:

- vakioumpikumi, kovuus 80 Shore A
- erinomainen ajomukavuus
- erittäin lattiatästävä, hiljainen kulku
- väri musta

#### Vanne:

- teräslevy, puristettu
- vannepuoliskot navasta yhteen puristettu tai pultattu, teräsputkinapa
- sähkösinkitty ja sinipassivoitu, Cr6-vapaa

#### Muut ominaisuudet:

- kemiallisesti kestävä aggressiivisia aineita, paitsi öljyjä, vastaan
- lämpötilankesto: -20 – +80 °C, rajoitettu kantavuus yli +60 °C lämpötilassa

#### Lisätietoja:

- pyöräsarja: sivu 62
- juoksupinta: sivu 52
- laakerointi: sivu 84–85
- kemiallinen kestävyys: sivu 51

Pyörät	Pyörän Ø	Pyörän leveys	Kantavuus	Laakerointi	Akselireiän Ø	Navan pituus
	(D) [mm]	(T2) [mm]			(d) [mm]	(T1) [mm]
V 252/20G *	250	60	295	liukulaakeri	20	65
V 252/25G *	250	60	295	liukulaakeri	25	65
V 252/25R *	250	60	295	neulalaakeri	25	65
V 250/25K	250	60	295	kuulalaakeri	25	65
V 254/25-65R	250	75	320	neulalaakeri	25	65
V 256/20-75K	250	85	350	kuulalaakeri	20	75
V 256/25-75K	250	85	350	kuulalaakeri	25	75
V 265/25-75G	265	64	800 **	liukulaakeri	25	75
V 282/25R *	280	70	385	neulalaakeri	25	75
V 302/30-55G	300	60	700 **	liukulaakeri	30	55
V 302/25-50R	300	60	300	neulalaakeri	25	50
V 302/25-75R	300	60	300	neulalaakeri	25	75
V 350/25-80R	350	70	300	neulalaakeri	25	80
V 350/25-75K	350	70	300	kuulalaakeri	25	75
V 400/25-90G	400	75	300	liukulaakeri	25	90
V 400/25-75R	400	75	300	neulalaakeri	25	75
V 400/25-90R	400	75	300	neulalaakeri	25	90
V 400/30-90R	400	75	300	neulalaakeri	30	90
V 402/25-90R	400	80	475	neulalaakeri	25	90
V 402/30-90K	400	80	475	kuulalaakeri	30	90

\* Navasta yhteenpuristettu vannerakenne

\*\* Staattinen

#### Kuvia / vaihtoehtoja



	harmaa jätkä jättämätön rengas	puolijohtava musta rengas
Tekninen kuvaus sivulla	52	50
Lisänimike	-SG	-EL
Saatavuus	pyörän Ø 250x60 mm***	pyörän Ø 250x60 mm***

\*\*\* Vain neulalaakeri ja kuulalaakeri

liukulaakeri neulalaakeri kuulalaakeri

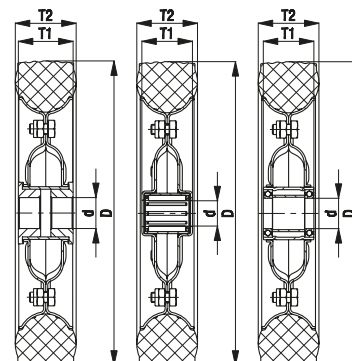

## L-V, B-V, BH-V-sarja

### Levykiinnitteiset kääntö- ja kiintopyörät, keskiraskas runko, vakioumpikumipyörä

50–385 kg

#### Runko: L/B/BH-sarja

- teräslevy, sähkösinkitty ja sinipassivoitu, Cr6-vapaa

#### Kääntörunko:

- kääntökehässä kaksinkertainen kuulalaakerointi
- tukeva holkkiniittirakenne (alkaen pyörän Ø 150 mm)
- kääntökehä tiivistetty (poikkeuksena levykoko 175x175 mm)
- dynaamisen muokauslujituksen ansiosta erittäin pieni kääntökehän väly, herkkäliikkeinen ja pitkäikäinen

#### Pyörä: V-sarja

- renkas: vakioumpikumi, kovuus 80 Shore A, väri musta
- vanne: teräslevy, puristettu, vannepuoliskot navasta yhteen puristettu tai pultattu, teräsputkinapa, sähkösinkitty ja sinipassivoitu, Cr6-vapaa

#### Lisätietoja:

- runkosarja: sivu 91
- lukitus: sivu 112–113
- pyöräsarja: sivu 199
- laakerointi: sivu 84–85

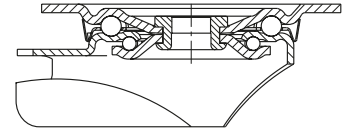

Kääntöpyörät	Kiintopyörät	Kääntöpyörät "stop-fix"-lukituksella	Pyörän Ø [mm]	Pyörän leveys [mm]	Kantavuus [kg]	Laakerointi	Rakennekorkeus [mm]	Levyn koko [mm]	Reikäväli [mm]	Reiän Ø [mm]	Kääntöpyörän poikkeama [mm]
L-V 80R	B-V 80R	L-V 80R-FI	80	25	50	neulalaakeri	102	100 x 85	80 x 60	9	38
L-V 100R	B-V 100R	L-V 100R-FI	100	30	70	neulalaakeri	125	100 x 85	80 x 60	9	36
L-V 125R	B-V 125R	L-V 125R-FI	125	37,5	100	neulalaakeri	150	100 x 85	80 x 60	9	38
L-V 140R	B-V 140R	L-V 140R-FI	140	37,5	115	neulalaakeri	170	140 x 110	105 x 75–80	11	50
L-V 162R	B-V 162R	L-V 162R-FI	160	40	135	neulalaakeri	195	140 x 110	105 x 75–80	11	60
L-V 182R	B-V 182R	L-V 182R-FI	180	50	170	neulalaakeri	215	140 x 110	105 x 75–80	11	60
L-V 202R	B-V 202R	L-V 202R-FI	200	50	205	neulalaakeri	235	140 x 110	105 x 75–80	11	65
L-V 200K	B-V 200K	L-V 200K-FI	200	50	205	kuulalaakeri	235	140 x 110	105 x 75–80	11	65
L-V 205R	B-V 205R	*	200	65	225	neulalaakeri	240	140 x 110	105 x 75–80	11	70
L-V 252R-3	BH-V 252R	*	250	60	295	neulalaakeri	295	140 x 110	105 x 75–80	11	77
L-V 252R		*	250	60	295	neulalaakeri	295	175 x 175	140 x 140	15	70
	B-V 252R		250	60	295	neulalaakeri	295	220 x 130	190 x 75	15	–
L-V 256K		*	250	85	350	kuulalaakeri	295	175 x 175	140 x 140	15	70
	B-V 256K		250	85	350	kuulalaakeri	295	220 x 130	190 x 75	15	–
L-V 282R		*	280	70	385	neulalaakeri	318	175 x 175	140 x 140	15	78
	B-V 282R		280	70	385	neulalaakeri	318	220 x 130	190 x 75	15	–

\* Lukitusvaihtoehto "stop-top", katso kuvia / vaihtoehtoja

#### Kuvia / vaihtoehtoja



	harmaa jäikää jättämätön rengas	puolijohtava musta rengas	teräksinen sinkitty lankasuojaja	"stop-top"-lukitus	suuntalukitus (irto) 1 x 360°	teräksinen varvassuojaja
Tekninen kuvaus sivulla	52	50	116	112	115	116
Lisänimike	-SG	-EL	-FA	-ST	RI-03.01 / RI-05.03	-FS
Saataavuus	pyörän Ø 80–200x50, 250x60 mm	pyörän Ø 80–200x50, 250x60 mm	pyörän Ø 80–250x60 mm	kaikki	RI-03.01: Ø 100–125 RI-05.03: Ø 160–200x50 **	pyörän Ø 100–250 mm kysyttävä

\*\* Vain kääntöpyöriin, joissa ei lukitusta, tai kysyttävä kääntöpyöriin, joissa "stop-top"-lukitus

## VWPP-sarja

### ”Blickle Soft” -pehmytkumipyörät, muovivanne

50–200 kg

#### Juoksupinnan kovuus

50 Shore A

#### Lattiatästävällisyys / käytön hiljaisuus

erinomainen

#### Verintävastus

hyvä

#### Kulutuksen kesto

tyydyttävä



3

#### Renkas:

- ”Blickle Soft” -pehmytkumi, erittäin elastinen, pyöreä rengasprofiili, kovuus 50 Shore A
- erinomainen ajomukavuus
- erityisen ääntävaimentava, erittäin lattiatästäväallinen
- väri musta

#### Vanne:

- korkealuokkainen polypropeeni, murtoluja
- väri musta

#### Muut ominaisuudet:

- erinomainen kemiallinen kestävyys aggressiivisia aineita, paitsi öljyjä vastaan
- lämpötilankesto: -20 – +60 °C, rajoitettu kantavuus yli +30 °C lämpötilassa
- pyörän Ø 260 mm: lisäksi kova renkaan sisin kerros
- puhkeamaton vaihtoehto ilmakumipyörille

#### Lisätietoja:

- pyöräsarja: sivu 62
- juoksupinta: sivu 52
- laakerointi: sivu 84–85
- kemiallinen kestävyys: sivu 51

Pyörät	Pyörän Ø	Pyörän leveys	Kantavuus	Laakerointi	Akselireiän Ø	Navan pituus
	(D) [mm]	(T2) [mm]				
VWPP 125/12G	125	37,5	50	liukulaakeri	12	45
VWPP 125/12R	125	37,5	50	neulalaakeri	12	45
VWPP 160/20G	160	40	70	liukulaakeri	20	60
VWPP 160/20R	160	40	70	neulalaakeri	20	60
VWPP 200/20G	200	50	100	liukulaakeri	20	60
VWPP 200/20R	200	50	100	neulalaakeri	20	60
VWPP 250/25G	250	60	160	liukulaakeri	25	65
VWPP 250/25R	250	60	160	neulalaakeri	25	65
VWPP 260/20G	260	85	200	liukulaakeri	20	75
VWPP 260/20R	260	85	200	neulalaakeri	20	75
VWPP 260/20K	260	85	200	kuulalaakeri	20	75

#### Kuvia / vaihtoehtoja



VWPP 260/20K

harmaa jälkiä jättämätön rengas

ruostumaton neulalaakeri pyörän navassa

Tekninen kuvaus sivulla

52

84

#### Lisänimike

-SG

-XR

Saataavuus

pyörän Ø 125–200 mm, muut kysyttävä

kysyttävä

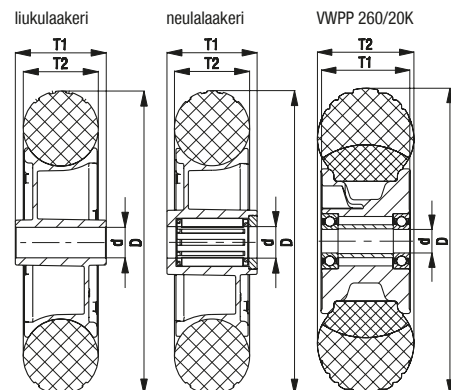



## L-VWPP, B-VWPP, BH-VWPP-sarja

Levykiinnitteiset kääntö- ja kiintopyörät,  
keskiraskas runko,  
”Blickle Soft” -pehmytkumipyörä

50–200 kg

### Runko: L/B/BH-sarja

- teräslevy, sähkösinkitty ja sinipassivoitu, Cr6-vapaa

### Kääntörunko:

- kääntökehässä kaksinkertainen kuulalaakerointi
- tukeva holkkiinnittirakenne (alkaen pyörän Ø 150 mm)
- kääntökehä tiivistetty (poikkeuksena levykoko 175x175 mm)
- dynaamisen muokauslujituksen ansiosta erittäin pieni kääntökehan välyys, herkkäliikkeinen ja pitkäikäinen

### Pyörä: VWPP-sarja

- renkas: ”Blickle Soft” -pehmytkumi, kovuus 50 Shore A, väri musta (pyörän Ø 260 mm: lisäksi kova renkaan sisin kerros)
- vanne: korkealuokkainen polypropeeni, murtoluja, väri musta

### Lisätietoja:

- runkosarja: sivu 91
- lukitus: sivu 112–113
- pyöräsarja: sivu 202
- laakerointi: sivu 84–85



3

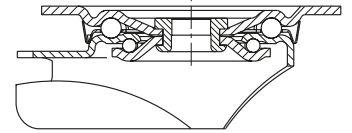

Kääntöpyörät	Kiintopyörät	Kääntöpyörät ”stop-fix”- lukituksella	Pyörän Ø [mm]	Pyörän leveys [mm]	Kantavuus [kg]	Laakerointi	Rakenne- korkeus [mm]	Levyn koko [mm]	Reikäväli [mm]	Reiän Ø [mm]	Kääntöpyörän poikkeama [mm]
L-VWPP 125G	B-VWPP 125G	L-VWPP 125G-FI	125	37,5	50	liukulaakeri	150	100 x 85	80 x 60	9	38
L-VWPP 125R	B-VWPP 125R	L-VWPP 125R-FI	125	37,5	50	neulalaakeri	150	100 x 85	80 x 60	9	38
L-VWPP 160G	B-VWPP 160G	L-VWPP 160G-FI	160	40	70	liukulaakeri	195	140 x 110	105 x 75–80	11	60
L-VWPP 160R	B-VWPP 160R	L-VWPP 160R-FI	160	40	70	neulalaakeri	195	140 x 110	105 x 75–80	11	60
L-VWPP 200G	B-VWPP 200G	L-VWPP 200G-FI	200	50	100	liukulaakeri	235	140 x 110	105 x 75–80	11	65
L-VWPP 200R	B-VWPP 200R	L-VWPP 200R-FI	200	50	100	neulalaakeri	235	140 x 110	105 x 75–80	11	65
L-VWPP 250G-3	BH-VWPP 250G	*	250	60	160	liukulaakeri	295	140 x 110	105 x 75–80	11	77
L-VWPP 250R-3	BH-VWPP 250R	*	250	60	160	neulalaakeri	295	140 x 110	105 x 75–80	11	77
L-VWPP 260G		*	260	85	200	liukulaakeri	308	175 x 175	140 x 140	15	78
	B-VWPP 260G		260	85	200	liukulaakeri	308	220 x 130	190 x 75	15	–
L-VWPP 260R		*	260	85	200	neulalaakeri	308	175 x 175	140 x 140	15	78
	B-VWPP 260R		260	85	200	neulalaakeri	308	220 x 130	190 x 75	15	–
L-VWPP 260K		*	260	85	200	kuulalaakeri	308	175 x 175	140 x 140	15	78
	B-VWPP 260K		260	85	200	kuulalaakeri	308	220 x 130	190 x 75	15	–

\* Lukitusvaihtoehto ”stop-top”, katso kuvia / vaihtoehtoja

### Kuvia / vaihtoehtoja



	harmaa jälkiä jättämätön rengas	teräksinen sinkitty lankasuojaja	”stop-top”-lukitus	suuntalukitus (irta) 1 x 360°	suuntalukitus (irta) 1 x 360°	ruostumaton neulalaakeri pyörän navassa	teräksinen varvassuojaja
Tekninen kuvaus sivulla	52	116	112	115	115	84	116
Lisänimike	-SG	-FA	-ST	RI-03.01	RI-05.03	-XR	-FS
Saataavuus	pyörän Ø 125–200 mm, muut kysyttävä	pyörän Ø 125–200 mm	kaikki	pyörän Ø 125 mm**	pyörän Ø 160–200 mm**	kysyttävä	pyörän Ø 250 mm asti kysyttävä

\*\* Vain kääntöpyöriin, joissa ei lukitusta, tai kysyttävä kääntöpyöriin, joissa ”stop-top”-lukitus

## VW-sarja

### ”Blickle Soft” -pehmytkumipyörät, teräsvanne

50–200 kg

#### Juoksupinnan kovuus

50 Shore A

#### Lattilaystävällisyys / käytön hiljaisuus

erinomainen

#### Verintävastus

hyvä

#### Kulutuksen kesto

tyydyttävä



3

#### Rengas:

- ”Blickle Soft” -pehmytkumi, erittäin elastinen, pyöreä rengasprofiili, kovuus 50 Shore A
- erinomainen ajomukavuus
- erityisen ääntävaimeentava, erittäin lattilaystävällinen
- väri musta

#### Vanne:

- teräslevy, puristettu
- vannepuoliskot navasta yhteen puristettu tai pultattu, teräsputkinapa
- sähkösinkitty ja sinipassivoitu, Cr6-vapaa

#### Muut ominaisuudet:

- kemiallisesti kestävä aggressiivisia aineita, paitsi öljyjä, vastaan
- lämpötilankestä: -20 – +80 °C, rajoitettu kantavuus yli +60 °C lämpötilassa
- pyörän Ø 260 mm: lisäksi kova renkaan sisin kerros
- puhkeamaton vaihtoehto ilmakumipyörille

#### Lisätietoja:

- pyöräsarja: sivu 62
- juoksupinta: sivu 52
- laakerointi: sivu 84–85
- kemiallinen kestävyys: sivu 51

Pyörät	Pyörän Ø	Pyörän leveys	Kantavuus	Laakerointi	Akselireiän Ø	Navan pituus
	(D) [mm]	(T2) [mm]			(d) [mm]	(T1) [mm]
<b>VW 125/15R</b>	125	37,5	50	neulalaakeri	15	45
<b>VW 162/20R</b>	160	40	70	neulalaakeri	20	60
<b>VW 202/20R</b>	200	50	100	neulalaakeri	20	60
<b>VW 252/25R</b>	250	60	160	neulalaakeri	25	65
<b>VW 260/20R *</b>	260	85	200	neulalaakeri	20	75
<b>VW 260/20K *</b>	260	85	200	kuulalaakeri	20	75

\* Pultattu malli



VW 260/20K	harmaa jälkiä jättämätön rengas
Tekninen kuvaus sivulla	52
Lisänimike	-SG
Saatavuus	pyörän Ø 125–200 mm, muut kysyttävä

#### Kuvia / vaihtoehtoja

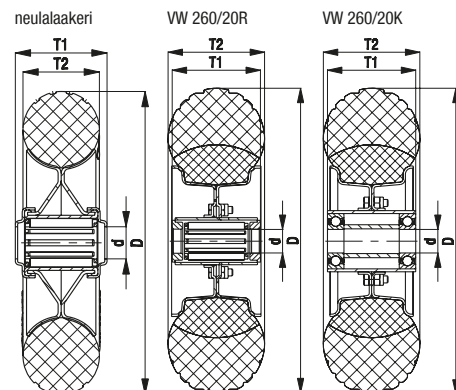

## L-VW, B-VW, BH-VW-sarja

Levykiinnitteiset kääntö- ja kiintopyörät,  
keskiraskas runko,  
”Blickle Soft” -pehmytkumipyörä

50–200 kg

### Runko: L/B/BH-sarja

- teräslevy, sähkösinkitty ja sinipassivoitu, Cr6-vapaa

### Kääntörunko:

- kääntökehässä kaksinkertainen kuulalaakerointi
- tukeva holkkiinittirakenne (alkaan pyörän Ø 150 mm)
- kääntökehä tiivistetty (poikkeuksena levykoko 175x175 mm)
- dynaamisen muokkauslujituksen ansiosta erittäin pieni kääntökehän välyys, herkkäliikkeinen ja pitkäikäinen

### Pyörä: VW-sarja

- renkas: ”Blickle Soft” -pehmytkumi, kovuus 50 Shore A, väri musta (pyörän Ø 260 mm: lisäksi kova renkaan sisin kerros)
- vanne: teräslevy, puristettu, vanneruoliskot navasta yhteen puristettu tai pultattu, teräsputkinapa, sähkösinkitty ja sinipassivoitu, Cr6-vapaa

### Lisätietoja:

- runkosarja: sivu 91
- lukitus: sivu 112–113
- pyöräsarja: sivu 204
- laakerointi: sivu 84–85



Blickle  
Soft

3

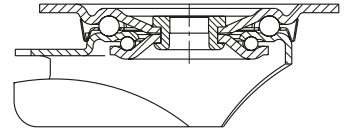

Kääntöpyörät	Kiintopyörät	Kääntöpyörät ”stop-fix”- lukituksella	Pyörän Ø [mm]	Pyörän leveys [mm]	Kantavuus [kg]	Laakerointi	Rakenne- korkeus [mm]	Levyn koko [mm]	Reikäväli [mm]	Reiän Ø [mm]	Kääntöpyörän poikkeama [mm]
L-VW 125R	B-VW 125R	L-VW 125R-FI	125	37,5	50	neulalaakeri	150	100 x 85	80 x 60	9	38
L-VW 162R	B-VW 162R	L-VW 162R-FI	160	40	70	neulalaakeri	195	140 x 110	105 x 75–80	11	60
L-VW 202R	B-VW 202R	L-VW 202R-FI	200	50	100	neulalaakeri	235	140 x 110	105 x 75–80	11	65
L-VW 252R-3	BH-VW 252R	*	250	60	160	neulalaakeri	295	140 x 110	105 x 75–80	11	77
L-VW 260R		*	260	85	200	neulalaakeri	308	175 x 175	140 x 140	15	78
	B-VW 260R		260	85	200	neulalaakeri	308	220 x 130	190 x 75	15	–
L-VW 260K		*	260	85	200	kuulalaakeri	308	175 x 175	140 x 140	15	78
	B-VW 260K		260	85	200	kuulalaakeri	308	220 x 130	190 x 75	15	–

\* Lukitusvaihtoehto ”stop-top”, katso kuvia / vaihtoehtoja

### Kuvia / vaihtoehtoja



	harmaa jälkiä jättämätön rengas	teräksinen sinkitty lankasuoja	”stop-top”- lukitus	suuntalukitus (irto) 1 x 360°	suuntalukitus (irto) 1 x 360°	teräksinen varvassuoja
Tekninen kuvaus sivulla	52	116	112	115	115	116
Lisänimike	-SG	-FA	-ST	RI-03.01	RI-05.03	-FS
Saatavuus	pyörän Ø 125–200 mm, muut kysyttävä	pyörän Ø 125–250 mm	kaikki	pyörän Ø 125 mm**	pyörän Ø 160–200 mm**	pyörän Ø 250 mm asti kysyttävä

\*\* Vain kääntöpyöriin, joissa ei lukitusta, tai kysyttävä kääntöpyöriin, joissa ”stop-top”-lukitus

## RD-sarja

### Puolielastiset "Blickle Comfort" -umpikumipyörät, teräsvanne

100–650 kg

#### Juoksupinnan kovuus

65 Shore A

#### Lattiaystävällisyys / käytön hiljaisuus

erittäin hyvä

#### Verintävastus

hyvä

#### Kulutuksen kesto

tyydyttävä



3

#### Rengas:

- kaksikomponenttinen "Blickle Comfort" -umpikumi, kovuus 65 Shore A
- kova sisäkerros ja elastinen juoksupinta
- erittäin lattiaystävällinen, hiljainen kulku
- parempi ajomukavuus ja kantavuus kuin vakioumpikumilla
- samalla tavallista pienempi vierintävastus
- väri musta

#### Vanne:

- teräslevy, puristettu
- vannepuolisot navasta yhteen puristettu tai pultattu, teräsputkinapa
- sähkösinkitty ja sinipassivoitu, Cr6-vapaa

#### Muut ominaisuudet:

- kemiallisesti kestävä aggressiivisia aineita, paitsi öljyjä, vastaan
- lämpötilankestävyys: -20 – +80 °C, rajoitettu kantavuus yli +60 °C lämpötilassa

#### Lisätietoja:

- pyöräsarja: sivu 62
- juoksupinta: sivu 53
- laakerointi: sivu 84–85
- kemiallinen kestävyys: sivu 51

Pyörät	Pyörän Ø	Pyörän leveys	Kantavuus	Laakerointi	Akselireiän Ø	Navan pituus
	(D) [mm]	(T2) [mm]			(d) [mm]	(T1) [mm]
RD 100/15R	100	30	100	neulalaakeri	15	45
RD 125/15R	125	37,5	120	neulalaakeri	15	45
RD 140/15R	140	37,5	175	neulalaakeri	15	45
RD 162/20R	160	40	225	neulalaakeri	20	60
RD 182/20R	180	50	300	neulalaakeri	20	60
RD 202/20R	200	50	350	neulalaakeri	20	60
RD 200/20K *	200	50	350	kuulalaakeri	20	60
RD 252/25R	250	60	450	neulalaakeri	25	65
RD 250/25K *	250	60	450	kuulalaakeri	25	65
RD 282/25R	280	70	650	neulalaakeri	25	75
RD 280/25K *	280	70	650	kuulalaakeri	25	75

\* Pultattu malli



harmaa jälkiä jättämätön rengas, 56 Shore A

#### Kuvia / vaihtoehtoja

Tekninen kuvaus sivulla

52

Lisänimike

-VLI

Saatavuus

pyörän Ø 100–250 mm

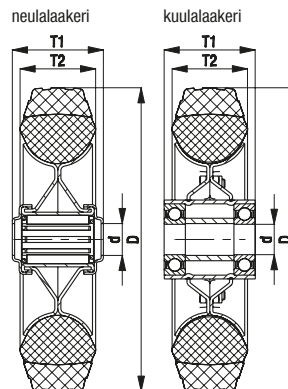



## L-RD, B-RD, BH-RD-sarja

### Levykiinnitteiset kääntö- ja kiintopyörät, keskiraskas runko, puolielastinen "Blickle Comfort" -umpikumipyörä

100–600 kg

#### Runko: L/B/BH-sarja

- teräslevy, sähkösinkitty ja sinipassivoitu, Cr6-vapaa

#### Kääntörunko:

- kääntökehässä kaksinkertainen kuulalaakerointi
- tukeva holkkiniittirakenne (alkaen pyörän Ø 150 mm)
- kääntökehä tiivistetty (poikkeuksena levykoko 175x175 mm)
- dynaamisen muokkauslujituksen ansiosta erittäin pieni kääntökehan välyys, herkkäliikkeen ja pitkäikäinen

#### Pyörä: RD-sarja

- renkas: kaksikomponenttinen "Blickle Comfort" -umpikumi, kovuus 65 Shore A, väri musta
- vanne: teräslevy, puristettu, vannepuolisot navasta yhteen puristettu tai pultattu, teräsputkinapa, sähkösinkitty ja sinipassivoitu, Cr6-vapaa

#### Lisätietoja:

- runkosarja: sivu 91
- lukitus: sivu 112–113
- pyöräsarja: sivu 206
- laakerointi: sivu 84–85



3

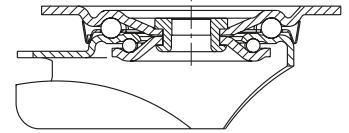

Kääntöpyörät	Kiintopyörät	Kääntöpyörät "stop-fix"-lukituksella	Pyörän Ø [mm]	Pyörän leveys [mm]	Kantavuus [kg]	Laakerointi	Rakennekorkeus [mm]	Levyn koko [mm]	Reikäväli [mm]	Reiän Ø [mm]	Kääntöpyörän poikkeama [mm]
L-RD 100R	B-RD 100R	L-RD 100R-FI	100	30	100	neulalaakeri	125	100 x 85	80 x 60	9	36
L-RD 125R	B-RD 125R	L-RD 125R-FI	125	37,5	120	neulalaakeri	150	100 x 85	80 x 60	9	38
L-RD 140R	B-RD 140R	L-RD 140R-FI	140	37,5	175	neulalaakeri	170	140 x 110	105 x 75–80	11	50
L-RD 162R	B-RD 162R	L-RD 162R-FI	160	40	225	neulalaakeri	195	140 x 110	105 x 75–80	11	60
L-RD 182R	B-RD 182R	L-RD 182R-FI	180	50	300	neulalaakeri	215	140 x 110	105 x 75–80	11	60
L-RD 202R	B-RD 202R	L-RD 202R-FI	200	50	350	neulalaakeri	235	140 x 110	105 x 75–80	11	65
L-RD 200K	B-RD 200K	L-RD 200K-FI	200	50	350	kuulalaakeri	235	140 x 110	105 x 75–80	11	65
L-RD 252R-3	BH-RD 252R	*	250	60	450	neulalaakeri	295	140 x 110	105 x 75–80	11	77
L-RD 252R		*	250	60	450	neulalaakeri	295	175 x 175	140 x 140	15	70
	B-RD 252R		250	60	450	neulalaakeri	295	220 x 130	190 x 75	15	–
L-RD 250K		*	250	60	450	kuulalaakeri	295	175 x 175	140 x 140	15	70
	B-RD 250K		250	60	450	kuulalaakeri	295	220 x 130	190 x 75	15	–
L-RD 282R		*	280	70	600	neulalaakeri	318	175 x 175	140 x 140	15	78
	B-RD 282R		280	70	600	neulalaakeri	318	220 x 130	190 x 75	15	–
L-RD 280K		*	280	70	600	kuulalaakeri	318	175 x 175	140 x 140	15	78
	B-RD 280K		280	70	600	kuulalaakeri	318	220 x 130	190 x 75	15	–

\* Lukitusvaihtoehto "stop-top", katso kuvia / vaihtoehtoja

#### Kuvia / vaihtoehtoja



	harmaa jälkiä jättämätön rengas, 56 Shore A	teräksinen sinkitty lankasuojaja	"stop-top"-lukitus	"central-stop"-keskuslukitus	suuntalukitus (irto) 1 x 360°	suuntalukitus (irto) 1 x 360°	teräksinen varvassuojaja
Tekninen kuvaus sivulla	52	116	112	113	115	115	116
Lisänimike	-VLI	-FA	-ST	-CS11	RI-03.01	RI-05.03	-FS
Saataavuus	pyörän Ø 100–250 mm	pyörän Ø 100–250 mm	kaikki	pyörän Ø 160+200 mm	pyörän Ø 100–125 mm**	pyörän Ø 160–200 mm**	kaikki pyörän Ø 200 mm asti, pyörän Ø 250 mm kysyttävä

\*\* Vain kääntöpyöriin, joissa ei lukitusta, tai kysyttävää kääntöpyöriin, joissa "stop-top"- ja "central-stop"-lukitus

## LK-RD, BK-RD, BH-RD-sarja

### Levykiinnitteiset kääntö- ja kiintopyörät, raskas runko, puolielastinen "Blickle Comfort" -umpikumipyörä

100–350 kg

#### Runko: LK/BK/BH-sarja

- vahva teräslevy, sähkösinkitty ja sinipassivoitu, Cr6-vapaa

#### Kääntörunko:

- kääntökehässä kaksinkertainen kuulalaakerointi
- tukeva holkkiinittirakenne (alkaen pyörän Ø 125x50 mm)
- kääntökehä tiivistetty
- dynaamisen muokkauslujituksen ansiosta erittäin pieni kääntökehän välys, herkkäliikkeinen ja pitkäikäinen

#### Pyörä: RD-sarja

- rengas: kaksikomponenttinen "Blickle Comfort" -umpikumi, kovuus 65 Shore A, väri musta
- vanne: teräslevy, puristettu, vannepuoliskot navasta yhteen puristettu tai pultattu, teräsputkinapa, sähkösinkitty ja sinipassivoitu, Cr6-vapaa

#### Lisätietoja:

- runkosarja: sivu 92
- lukitus: sivu 112–113
- pyöräsarja: sivu 206
- laakerointi: sivu 84–85



3

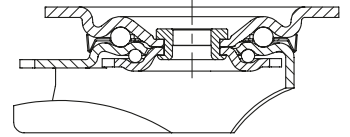

Kääntöpyörät	Kiintopyörät	Kääntöpyörät "stop-fix"-lukituksella	Pyörän Ø [mm]	Pyörän leveys [mm]	Kantavuus [kg]	Laakerointi	Rakennekorkeus [mm]	Levyn koko [mm]	Reikäväli [mm]	Reiän Ø [mm]	Kääntöpyörän poikkeama [mm]
LK-RD 100R-1	BK-RD 100R-1	LK-RD 100R-1-FI	100	30	100	neulalaakeri	130	100 x 85	80 x 60	9	45
LK-RD 100R-3	BK-RD 100R-3	LK-RD 100R-3-FI	100	30	100	neulalaakeri	130	140 x 110	105 x 75–80	11	45
LK-RD 125R-1	BK-RD 125R-1	LK-RD 125R-1-FI	125	37,5	120	neulalaakeri	155	100 x 85	80 x 60	9	48
LK-RD 125R-3	BK-RD 125R-3	LK-RD 125R-3-FI	125	37,5	120	neulalaakeri	155	140 x 110	105 x 75–80	11	48
LK-RD 162R	BH-RD 162R	LK-RD 162R-FI	160	40	225	neulalaakeri	202	140 x 110	105 x 75–80	11	60
LK-RD 202R	BH-RD 202R	LK-RD 202R-FI	200	50	350	neulalaakeri	245	140 x 110	105 x 75–80	11	62
LK-RD 200K	BH-RD 200K	LK-RD 200K-FI	200	50	350	kuulalaakeri	245	140 x 110	105 x 75–80	11	62

#### Kuvia / vaihtoehtoja



	harmaa jälkiä jättämätön rengas, 56 Shore A	teräksinen sinkitty lankasuoja	"stop-top"-lukitus	"central-stop"-keskuslukitus	suuntalukitus (irto) 1x 360°	teräksinen varvasuoja
Tekninen kuvaus sivulla	52	116	112	113	115	116
Lisänimike	-VLI	-FA	-ST	-CS11	katso *	-FS
Saataavuus	kaikki	kaikki	kaikki	pyörän Ø 100–125 mm	katso pyörän Ø ja levyn mitat kohdasta*	kysyttävä

\* RI-05.01 pyörän Ø 100–125 mm, joissa 100x85 mm levy, RI-03.03 pyörän Ø 100–125 mm, joissa 140x110 mm levy, RI-05.03 pyörän Ø 160–200 mm (vain kääntöpyöriin, joissa ei lukitusta, tai kysyttävä kääntöpyöriin, joissa "stop-top"- ja "central-stop"-lukitus)

## POES, ALES-sarja

### ”Blickle SoftMotion” -pehmytkumipyörät, polyamidi- tai alumiinikeskiö

110–440 kg

#### Juoksupinnan kovuus

55 Shore A

#### Lattiatästävyys / käytön hiljaisuus

erinomainen

#### Vierintävastus

erittäin hyvä

#### Kulutuksen kesto

hyvä



POES

ALES

#### Rengas:

- kaksikerroksinen elastinen ”Blickle SoftMotion” -pikummi, kovuus 55 Shore A
- erinomainen ajomukavuus
- erityisen ääntävaimeutava, erittäin lattiatästävä
- pieni vierintävastus
- väri harmaa, jälkiä jättämätön
- vulkanoitu pyörän keskiöön

#### Keskiö:

- POES-sarja: korkealuokkainen polyamidi 6, murtoluja, väri musta
- ALES-sarja: alumiinipainevalu

#### Muut ominaisuudet:

- KA-malli: muovinen pieni lankasuoja
- KF-malli: muovinen suuri lankasuoja
- erinomainen kemiallinen kestävyys aggressiivisia aineita, paitsi öljyä vastaan
- lämpötilankesto: -20 – +80 °C, rajoitettu kantavuus yli +35 °C lämpötilassa (POES) tai yli +60 °C lämpötilassa (ALES)

#### Lisätietoja:

- pyöräsarja: sivu 60
- juoksupinta: sivu 53
- laakerointi: sivu 84–85
- kemiallinen kestävyys: sivu 51

Pyörät	Renkaan Ø (D) [mm]	Pyörän leveys (T2) [mm]	Kantavuus 4 km/h [kg]	Kantavuus 10 km/h [kg]	Laakerointi	Akselireiän Ø (d) [mm]	Navan pituus (T1) [mm]
<b>POES</b>							
POES 80/8KF-SG	80	40	110	–	kuulalaakeri (C)	8	46
POES 100/8KF-SG	100	40	150	–	kuulalaakeri (C)	8	46
POES 125/8KA-SG	125	40	175	–	kuulalaakeri (C)	8	46
POES 150/12KA-SG	150	50	280	–	kuulalaakeri (CC)	12	62
POES 160/12KA-SG	160	50	300	–	kuulalaakeri (CC)	12	62
POES 200/12KA-SG	200	50	350	–	kuulalaakeri (CC)	12	62
<b>ALES</b>							
ALES 150/20K-SG	150	50	280	220	kuulalaakeri	20	60
ALES 160/20K-SG	160	50	300	240	kuulalaakeri	20	60
ALES 200/20K-SG	200	50	350	280	kuulalaakeri	20	60
ALES 250/20K-SG	250	50	440	370	kuulalaakeri	20	60

#### Kuvia / vaihtoehtoja



	ruostumaton kuulalaakeri ja lankasuoja	lankasuoja ja kuulalaakerin lisätiivistys
Tekninen kuvaus sivulla	84–85	85
Lisänimike	-XKA / -XKF	-KAD / -KFD
Saatavuus	POES-sarja	kysyttävä

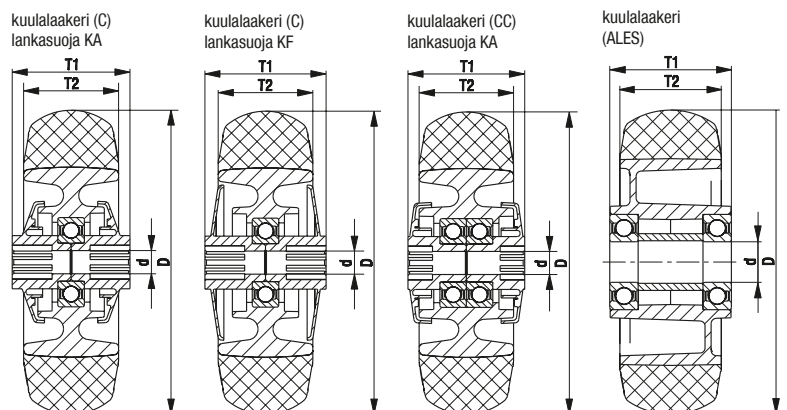

## LE-POES, B-POES, LK-POES, BK-POES-sarja

### Levykiinnitteiset kääntö- ja kiintopyörät, "Blickle SoftMotion" -pehmytkumipyörä



110–300 kg

#### Runko: LE/B, LK/BK-sarja

- LE: teräslevy, sähkösinkitty ja sinipassivoitu, Cr6-vapaa
- LK: vahva teräslevy, sähkösinkitty ja sinipassivoitu, Cr6-vapaa

#### Kääntörunko:

- kääntökehässä kaksinkertainen kuulalaakerointi
- kääntökehä tiivistetty
- dynaamisen muokauslujituksen ansiosta erittäin pieni kääntökehän välys, herkkäliikkeen ja pitkäikäinen

#### Pyörä: POES-sarja

- rengas: kaksikerroksinen elastinen "Blickle SoftMotion" -umpikummi, kovuus 55 Shore A, väri harmaa, jälkiä jättämätön
- keskiö: korkealuokkainen polyamidi 6, murtoluja, väri musta

#### Lisätietoja:

- runkosarja: sivu 90, 92
- lukitus: sivu 112–113
- pyöräsarja: sivu 209
- laakerointi: sivu 84–85



3

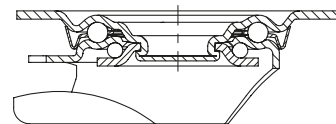

Kääntöpyörät	Kiintopyörät	Kääntöpyörät "stop-fix"- lukituksella	Pyörän Ø [mm]	Pyörän leveys [mm]	Kantavuus [kg]	Laakerointi	Rakenne- korkeus [mm]	Levyn koko [mm]	Reikäväli [mm]	Reiän Ø [mm]	Kääntöpyörän poikkeama [mm]
LK-POES 80KF-SG	BK-POES 80KF-SG	LK-POES 80KF-FI-SG	80	40	110	kuulalaakeri (C)	110	100 x 85	80 x 60	9	40
LE-POES 100KF-SG	B-POES 100KF-SG	LE-POES 100KF-FI-SG	100	40	150	kuulalaakeri (C)	125	100 x 85	80 x 60	9	36
LE-POES 125KA-SG	B-POES 125KA-SG	LE-POES 125KA-FI-SG	125	40	150	kuulalaakeri (C)	150	100 x 85	80 x 60	9	38
LE-POES 150KA-SG	B-POES 150KA-SG	LE-POES 150KA-FI-SG	150	50	280	kuulalaakeri (CC)	190	140 x 110	105 x 75–80	11	54
LE-POES 160KA-SG	B-POES 160KA-SG	LE-POES 160KA-FI-SG	160	50	300	kuulalaakeri (CC)	195	140 x 110	105 x 75–80	11	54
LE-POES 200KA-SG	B-POES 200KA-SG	LE-POES 200KA-FI-SG	200	50	300	kuulalaakeri (CC)	235	140 x 110	105 x 75–80	11	54

#### Kuvia / vaihtoehtoja



	"stop-top"- lukitus	"central-stop" -keskuslukitus	teräksinen varvassuoja	alumiinikeskiö
Tekninen kuvaus sivulla	112	113	116	
Lisänimike	-ST	-CS11	-FS	LE-ALES-sarja
Saataavuus	pyörän Ø 150–200 mm	pyörän Ø 160–200 mm	kysyttävä	kysyttävä



## LER-POES, LKR-POES-sarja

### Keskiöreikäkiinnitteiset kääntöpyörät, "Blickle SoftMotion" -pehmytkumipyörä

110–150 kg

#### Runko: LER/LKR-sarja

- LER: teräslevy, sähkösinkitty ja sinipassivoitu, Cr6-vapaa
- LKR: vahva teräslevy, sähkösinkitty ja sinipassivoitu, Cr6-vapaa
- kääntökehässä kaksinkertainen kuulalaakerointi
- tukeva holkkiniittirakenne
- dynaamisen muokkauslujituksen ansiosta erittäin pieni kääntökehän vällys, herkkäliikkeinen ja pitkäikäinen

#### Pyörä: POES-sarja

- rengas: kaksikerroksinen elastinen "Blickle SoftMotion" -umpikumi, kovuus 55 Shore A, väri harmaa, jälkiä jättämätön
- keskiö: korkealuokkainen polyamidi 6, murtoluja, väri musta

#### Lisätietoja:

- runkosarja: sivu 91, 92
- lukitus: sivu 112–113
- pyöräsarja: sivu 209
- laakerointi: sivu 84–85



Blickle SoftMotion

3

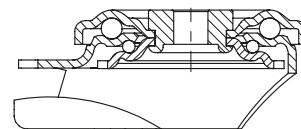

Kääntöpyörät	Kääntöpyörät "stop-fix"-lukituksella	Pyörän Ø [mm]	Pyörän leveys [mm]	Kantavuus [kg]	Laakerointi	Rakennekorkeus [mm]	Levyn Ø [mm]	Keskiöreiän Ø [mm]	Kääntöpyörän poikkeama [mm]
LKR-POES 80KF-SG	LKR-POES 80KF-FI-SG	80	40	110	kuulalaakeri (C)	110	88	13	40
LER-POES 100KF-SG	LER-POES 100KF-FI-SG	100	40	150	kuulalaakeri (C)	125	70	13	36
LER-POES 125KA-SG	LER-POES 125KA-FI-SG	125	40	150	kuulalaakeri (C)	150	70	13	38

#### Kuvia / vaihtoehtoja

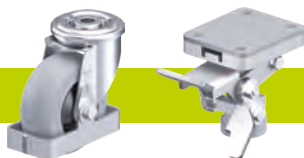

	teräksinen varvassuoja	vaunulukko
Tekninen kuvaus sivulla	116	114
Lisänimike	-FS	FF 100-1 / FF 125-1
Saatavuus	kysyttävä	pyörän Ø 100+125 mm

## POEV-sarja (pyörän Ø 60–125 mm)

### Raskaan sarjan elastiset "Blickle EasyRoll" -umpikumipyörät, polyamidikeskiö

120–250 kg

#### Juoksupinnan kovuus

65 Shore A

#### Lattiatästäväällisyys / käytön hiljaisuus

erittäin hyvä

#### Verintävastus

erittäin hyvä

#### Kulutuksen kesto

hyvä

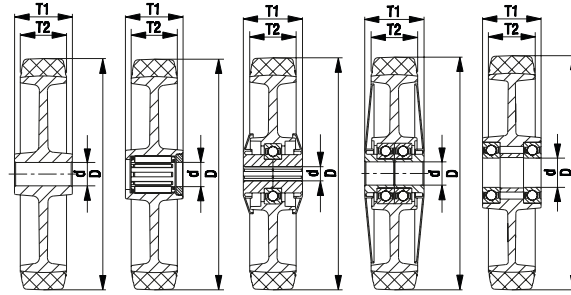

liukulaakeri neulalaakeri kuulalaakeri (C) lankasuoja KA kuulalaakeri (CC) lankasuoja KF kuulalaakeri



#### Rengas:

- korkealuokkainen elastinen vierintälaatuinen "Blickle EasyRoll" -umpikumipi, kovuus 65 Shore A
- erinomainen ajomukavuus
- erittäin lattiatästäväällinen, hiljainen kulku
- pieni vierintävastus
- väri musta
- vulkanoitu pyörän keskiöön

#### Keskiö:

- korkealuokkainen polyamidi 6, murtoluja
- väri musta

#### Muut ominaisuudet:

- KA-malli: muovinen pieni lankasuoja
- KF-malli: muovinen suuri lankasuoja
- erinomainen kemiallinen kestävyys aggressiivisia aineita, paitsi öljyjä vastaan
- lämpötilankesto: -20 – +80 °C, lyhytaikaisesti jopa +100 °C, rajoitettu kantavuus yli +35 °C lämpötilassa

#### Lisätietoja:

- pyöräsarja: sivu 63
- juoksupinta: sivu 53
- laakerointi: sivu 84–85
- kemiallinen kestävyys: sivu 51

#### Pyörät

Pyörät	Pyörän Ø (D) [mm]	Pyörän leveys (T2) [mm]	Kantavuus [kg]	Laakerointi	Akselireiän Ø (d) [mm]	Navan pituus (T1) [mm]
POEV 60/8KF	60	34	120	kuulalaakeri (CC)	8	36
POEV 80/12G	80	32	140	liukulaakeri	12	35
POEV 80/12R	80	32	140	neulalaakeri	12	35
POEV 80/8KF	80	32	140	kuulalaakeri (C)	8	36
POEV 82/8KF	80	40	170	kuulalaakeri (C)	8	46
POEV 82/10KF	80	40	170	kuulalaakeri (C)	10	46
POEV 100/12G	100	32	200	liukulaakeri	12	45
POEV 100/12R	100	32	200	neulalaakeri	12	45
POEV 100/15R	100	32	200	neulalaakeri	15	45
POEV 100/8KA	100	32	200	kuulalaakeri (C)	8	46
POEV 100/10KA	100	32	200	kuulalaakeri (C)	10	46
POEV 100/15K	100	32	200	kuulalaakeri	15	45
POEV 125/12G	125	37	250	liukulaakeri	12	45
POEV 125/12R	125	37	250	neulalaakeri	12	45
POEV 125/15R	125	37	250	neulalaakeri	15	45
POEV 125/8KA	125	37	250	kuulalaakeri (C)	8	46
POEV 125/10KA	125	37	250	kuulalaakeri (C)	10	46
POEV 125/15K	125	37	250	kuulalaakeri	15	45
POEV 125/20K	125	37	250	kuulalaakeri	20	45

Muut pyörän halkaisijat seuraavalla sivulla

#### Kuvia / vaihtoehtoja

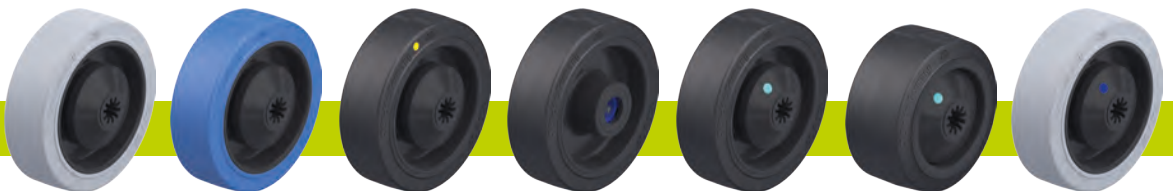

	harmaa jälkiä jättämätön rengas	sininen jälkiä jättämätön rengas	puolijohtava musta rengas	ruostumaton neulalaakeri pyörän navassa	pieni lankasuoja ja kuulalaakerin lisätiivistys	suuri lankasuoja ja kuulalaakerin lisätiivistys	ruostumaton kuulalaakeri ja lankasuoja
Tekninen kuvaus sivulla	52	53	50	84	85	85	84–85
Lisänimike	-SG	-SB	-EL	-XR	-KAD	-KFD	-XKA / -XKF
Saataavuus	kaikki	pyörän Ø 80x32, 100, 125 mm	kuulalaakeroitu malli kysyttävä	kaikki	kaikki KA-mallit	kaikki KF-mallit	kaikki -SG-vaihtoehdon KA- ja KF-versiot*

\* Paitsi pyörän Ø 60 mm

## POEV-sarja (pyörän Ø 160–300 mm)

### Raskaan sarjan elastiset "Blickle EasyRoll" -umpikumipyörät, polyamidikeskiö

320–650 kg

#### Juoksupinnan kovuus

65 Shore A

#### Lattiatästävyys / käytön hiljaisuus

erittäin hyvä

#### Verintävastus

erittäin hyvä

#### Kulutuksen kesto

hyvä

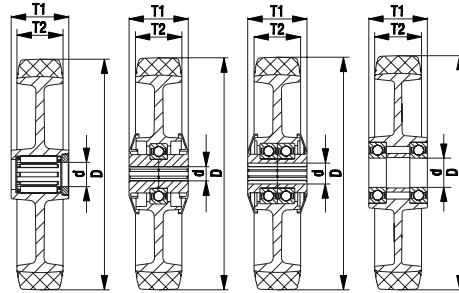

neulalaakeri kuulalaakeri (C) lankasuoja KA kuulalaakeri (CC) lankasuoja KA kuulalaakeri



3

#### Rengas:

- korkealuokkainen elastinen vierintälaatuinen "Blickle EasyRoll" -umpikumipi, kovuus 65 Shore A
- erinomainen ajomukavuus
- erittäin lattiatästävällinen, hiljainen kulku
- pieni vierintävastus
- väri musta
- vulkanoitu pyörän keskiöön

#### Keskiö:

- korkealuokkainen polyamidi 6, murtoluja
- väri musta

#### Muut ominaisuudet:

- KA-malli: muovinen pieni lankasuoja
- erinomainen kemiallinen kestävyys aggressiivisia aineita, paitsi öljyä vastaan
- lämpötilankesto: -20 – +80 °C, lyhytaikaisesti jopa +100 °C, rajoitettu kantavuus yli +35 °C lämpötilassa

#### Lisätietoja:

- pyöräsarja: sivu 63
- juoksupinta: sivu 53
- laakerointi: sivu 84–85
- kemiallinen kestävyys: sivu 51

Pyörät	Pyörän Ø	Pyörän leveys	Kantavuus	Laakerointi	Akselireiän Ø	Navan pituus
	(D) [mm]	(T2) [mm]			(d) [mm]	(T1) [mm]
POEV 161/20R	160	40	320	neulalaakeri	20	60
POEV 161/12KA	160	40	320	kuulalaakeri (C)	12	62
POEV 161/20KA	160	40	320	kuulalaakeri (C)	20	60
POEV 160/20R	160	50	400	neulalaakeri	20	60
POEV 160/12KA	160	50	400	kuulalaakeri (CC)	12	62
POEV 160/20K	160	50	400	kuulalaakeri	20	60
POEV 201/20R	200	40	400	neulalaakeri	20	60
POEV 201/12KA	200	40	400	kuulalaakeri (C)	12	62
POEV 201/20KA	200	40	400	kuulalaakeri (C)	20	60
POEV 200/20R	200	50	500	neulalaakeri	20	60
POEV 200/12KA	200	50	500	kuulalaakeri (CC)	12	62
POEV 200/20K	200	50	500	kuulalaakeri	20	60
POEV 200/25K	200	50	500	kuulalaakeri	25	60
POEV 250/25R	250	50	600	neulalaakeri	25	60
POEV 250/20K	250	50	600	kuulalaakeri	20	60
POEV 250/25K	250	50	600	kuulalaakeri	25	60
POEV 300/30K	300	60	650	kuulalaakeri	30	70

#### Kuvia / vaihtoehtoja



	harmaa jälkiä jättämätön rengas	sininen jälkiä jättämätön rengas	puolihohtava musta rengas	ruostumaton neulalaakeri pyörän navassa	pieni lankasuoja ja kuulalaakerin lisätiivisyys	ruostumaton kuulalaakeri ja pieni lankasuoja
Tekninen kuvaus sivulla	52	53	50	84	85	85
Lisänimike	<b>-SG</b>	<b>-SB</b>	<b>-EL</b>	<b>-XR</b>	<b>-KAD</b>	<b>-XKA</b>
Saataavuus	pyörän Ø 160–200, 250 mm (kuulalaakeroidut mallit)	pyörän Ø 160x50, 200x50, 250 mm (kuulalaakeroidut mallit)	kuulalaakeroitu malli kysyttävä	kaikki	kaikki KA-mallit	kaikki -SG-vaihtoehdon KA-versiot sekä POEV 160/12KA ja POEV 200/12KA

## LE-POEV, B-POEV-sarja

### Levykiinnitteiset kääntö- ja kiintopyörät, elastinen "Blickle EasyRoll" -umpikumipyörä

120–300 kg

**Runko:** LE/B-sarja

- teräslevy, sähkösinkitty ja sinipassivoitu, Cr6-vapaa

**Kääntörunko:**

- kääntökehässä kaksinkertainen kuulalaakerointi
- kääntökehä tiivistetty
- dynaamisen muokauslujituksen ansiosta erittäin pieni kääntökehän väly, herkkäliikkeiden ja pitkäikäinen

**Pyörä:** POEV-sarja

- rengas: korkealuokkainen elastinen vierintälaatuinen "Blickle EasyRoll" -umpikumi, kovuus 65 Shore A, väri musta
- keskiö: korkealuokkainen polyamidi 6, murtoluja, väri musta

**Lisätietoja:**

- runkosarja: sivu 90
- lukitus: sivu 112–113
- pyöräsarja: sivu 212–213
- laakerointi: sivu 84–85



3

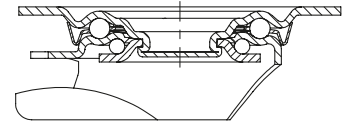

Kääntöpyörät	Kiintopyörät	Kääntöpyörät "stop-fix"-lukituksella	Pyörän Ø [mm]	Pyörän leveys [mm]	Kantavuus [kg]	Laakerointi	Rakennekorkeus [mm]	Levyn koko [mm]	Reikäväli [mm]	Reiän Ø [mm]	Kääntöpyörän poikkeama [mm]
LE-POEV 60KF	B-POEV 60KF	LE-POEV 60KF-RA *	60	34	120	kuulalaakeri (CC)	80	100 x 85	80 x 60	9	35
LE-POEV 80G	B-POEV 80G	LE-POEV 80G-FI	80	32	140	liukulaakeri	102	100 x 85	80 x 60	9	38
LE-POEV 80R	B-POEV 80R	LE-POEV 80R-FI	80	32	140	neulalaakeri	102	100 x 85	80 x 60	9	38
LE-POEV 80KF	B-POEV 80KF	LE-POEV 80KF-FI	80	32	140	kuulalaakeri (C)	102	100 x 85	80 x 60	9	38
LE-POEV 100G	B-POEV 100G	LE-POEV 100G-FI	100	32	150	liukulaakeri	125	100 x 85	80 x 60	9	36
LE-POEV 100R	B-POEV 100R	LE-POEV 100R-FI	100	32	150	neulalaakeri	125	100 x 85	80 x 60	9	36
LE-POEV 100KA	B-POEV 100KA	LE-POEV 100KA-FI	100	32	150	kuulalaakeri (C)	125	100 x 85	80 x 60	9	36
LE-POEV 125G	B-POEV 125G	LE-POEV 125G-FI	125	37	150	liukulaakeri	150	100 x 85	80 x 60	9	38
LE-POEV 125R	B-POEV 125R	LE-POEV 125R-FI	125	37	150	neulalaakeri	150	100 x 85	80 x 60	9	38
LE-POEV 125KA	B-POEV 125KA	LE-POEV 125KA-FI	125	37	150	kuulalaakeri (C)	150	100 x 85	80 x 60	9	38
LE-POEV 161R	B-POEV 161R	LE-POEV 161R-FI	160	40	300	neulalaakeri	195	140 x 110	105 x 75–80	11	54
LE-POEV 161KA	B-POEV 161KA	LE-POEV 161KA-FI	160	40	300	kuulalaakeri (C)	195	140 x 110	105 x 75–80	11	54
LE-POEV 160R	B-POEV 160R	LE-POEV 160R-FI	160	50	300	neulalaakeri	195	140 x 110	105 x 75–80	11	54
LE-POEV 160KA	B-POEV 160KA	LE-POEV 160KA-FI	160	50	300	kuulalaakeri (CC)	195	140 x 110	105 x 75–80	11	54
LE-POEV 201R	B-POEV 201R	LE-POEV 201R-FI	200	40	300	neulalaakeri	235	140 x 110	105 x 75–80	11	54
LE-POEV 201KA	B-POEV 201KA	LE-POEV 201KA-FI	200	40	300	kuulalaakeri (C)	235	140 x 110	105 x 75–80	11	54
LE-POEV 200R	B-POEV 200R	LE-POEV 200R-FI	200	50	300	neulalaakeri	235	140 x 110	105 x 75–80	11	54
LE-POEV 200KA	B-POEV 200KA	LE-POEV 200KA-FI	200	50	300	kuulalaakeri (CC)	235	140 x 110	105 x 75–80	11	54

\* Lukitusvaihtoehto "Radstop"

Ruostumattomat mallit sivulla 403

#### Kuvia / vaihtoehtoja\*\*



	"Radstop"-pyörälukitus	harmaa jälkiä jättämätön rengas	sininen jälkiä jättämätön rengas	puolijohtava musta rengas	teräksinen sinkitty lankasuoja	"stop-top"-lukitus	"central-stop"-keskuslukitus
Tekninen kuvaus sivulla		52	53	50	116	112	113
Lisänimike		-SG	-SB	-EL	-FA	-ST	-CS11
Saatavuus	LE-POEV 60KF	kaikki	pyörän Ø 80-125, 160x50, 200x50 mm	kuulalaakeroitu malli kysyttävä	kaikki, paitsi KF-mallit ja 40 mm pyörän leveydet	pyörän Ø 160–200 mm	pyörän Ø 160–200 mm

\*\* Muut lisävarusteet: 1. Suuntalukitus (irto) 1 x 360°: RI-03.01, pyörän Ø 100–125 mm, RI-03.03, pyörän Ø 160–200 mm (vain kääntöpyöriin, joissa ei lukitusta, tai kysyttävä kääntöpyöriin, joissa stop-top- ja central-stop-lukitus) 2. Ruostumaton pyörän laakerointi tai kuulalaakerin suojaus: Katso kuvia/vaihtoehtoja sivuilta 212–213 3. Teräksinen varvassuoja kysyttävä (-FS)



## LER-POEV-sarja

### Keskiöreikäkiinnitteiset kääntöpyörät, elastinen "Blickle EasyRoll" -umpikumipyörä



120–300 kg

#### Runko: LER-sarja

- teräslevy, sähkösinkitty ja sinipassivoitu, Cr6-vapaa
- kääntökehässä kaksinkertainen kuulalaakerointi
- tukeva holkkiniittirakenne
- dynaamisen muokauslujuituksen ansiosta erittäin pieni kääntökehän väly, herkkäliikkeinen ja pitkäikäinen

#### Pyörä: POEV-sarja

- rengas: korkealuokkainen elastinen vierintälaatuinen "Blickle EasyRoll" -umpikumi, kovuus 65 Shore A, väri musta
- keskiö: korkealuokkainen polyamidi 6, murtoluja, väri musta

#### Lisätietoja:

- runkosarja: sivu 91
- lukitus: sivu 112–113
- pyöräsarja: sivu 212–213
- laakerointi: sivu 84–85

Blickle EasyRoll

3

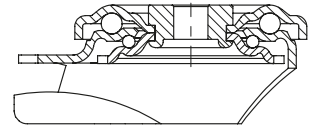

Kääntöpyörät	Kääntöpyörät "stop-fix"-lukituksella	Pyörän Ø [mm]	Pyörän leveys [mm]	Kantavuus [kg]	Laakerointi	Rakennekorkeus [mm]	Levyn Ø [mm]	Keskiöreiän Ø [mm]	Kääntöpyörän poikkeama [mm]
LER-POEV 60KF	LER-POEV 60KF-RA *	60	34	120	kuulalaakeri (CC)	80	70	13	35
LER-POEV 80G	LER-POEV 80G-FI	80	32	140	liukulaakeri	102	70	13	38
LER-POEV 80R	LER-POEV 80R-FI	80	32	140	neulalaakeri	102	70	13	38
LER-POEV 80KF	LER-POEV 80KF-FI	80	32	140	kuulalaakeri (C)	102	70	13	38
LER-POEV 100G	LER-POEV 100G-FI	100	32	150	liukulaakeri	125	70	13	36
LER-POEV 100R	LER-POEV 100R-FI	100	32	150	neulalaakeri	125	70	13	36
LER-POEV 100KA	LER-POEV 100KA-FI	100	32	150	kuulalaakeri (C)	125	70	13	36
LER-POEV 125G	LER-POEV 125G-FI	125	37	150	liukulaakeri	150	70	13	38
LER-POEV 125R	LER-POEV 125R-FI	125	37	150	neulalaakeri	150	70	13	38
LER-POEV 125KA	LER-POEV 125KA-FI	125	37	150	kuulalaakeri (C)	150	70	13	38
LER-POEV 161R	LER-POEV 161R-FI	160	40	300	neulalaakeri	195	88	13	54
LER-POEV 161KA	LER-POEV 161KA-FI	160	40	300	kuulalaakeri (C)	195	88	13	54
LER-POEV 160R	LER-POEV 160R-FI	160	50	300	neulalaakeri	195	88	13	54
LER-POEV 160KA	LER-POEV 160KA-FI	160	50	300	kuulalaakeri (CC)	195	88	13	54
LER-POEV 201R	LER-POEV 201R-FI	200	40	300	neulalaakeri	235	88	13	54
LER-POEV 201KA	LER-POEV 201KA-FI	200	40	300	kuulalaakeri (C)	235	88	13	54
LER-POEV 200R	LER-POEV 200R-FI	200	50	300	neulalaakeri	235	88	13	54
LER-POEV 200KA	LER-POEV 200KA-FI	200	50	300	kuulalaakeri (CC)	235	88	13	54

\* Lukitusvaihtoehto "Radstop"

Ruostumattomat mallit sivulla 404

#### Kuvia / vaihtoehtoja



	harmaa jälkiä jättämätön rengas	sininen jälkiä jättämätön rengas	puolijohtava musta rengas	teräksinen sinkitty lankasuoja	ruostumaton neulalaakeri/kuulalaakeri	teräksinen varvassuoja	vaunulukko
Tekninen kuvaus sivulla	52	53	50	116	84 / 85	116	114
Lisänimike	-SG	-SB	-EL	-FA	-XR / -XKA / -XKF	-FS	FF 100-1 / FF 125-1
Saatavuus	kaikki	pyörän Ø 80–125, 160x50, 200x50 mm	kuulalaakeroitu malli kysyttävä	kaikki, paitsi KF-mallit ja 40 mm pyörän leveydet	katso kuvia / vaihtoehtoja sivulta 212–213	kysyttävä	pyörän Ø 100+125 mm

## L-POEV, B-POEV, BH-POEV-sarja

**Levykiinnitteiset kääntö- ja kiintopyörät, keskiraskas runko, elastinen "Blickle EasyRoll" -umpikumipyörä**

140–500 kg

**Runko:** L/B/BH-sarja

- teräslevy, sähkösinkitty ja sinipassivoitu, Cr6-vapaa

**Kääntörunko:**

- kääntökehässä kaksinkertainen kuulalaakerointi
- tukeva halkiniittirakenne (alkaen pyörän Ø 150 mm)
- kääntökehä tiivistetty
- dynaamisen muokauslujituksen ansiosta erittäin pieni kääntökehän väly, herkkäliikkeinen ja pitkäikäinen

**Pyörä:** POEV-sarja

- renkas: korkealuokkainen elastinen vierintälaatuinen "Blickle EasyRoll" -umpikumi, kovuus 65 Shore A, väri musta
- keskiö: korkealuokkainen polyamidi 6, murtoluja, väri musta

**Lisätietoja:**

- runkosarja: sivu 91
- lukitus: sivu 112–113
- pyöräsarja: sivu 212–213
- laakerointi: sivu 84–85



3

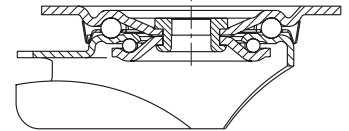

Kääntöpyörät	Kiintopyörät	Kääntöpyörät "stop-fix"-lukituksella	Pyörän Ø	Pyörän leveys	Kantavuus	Laakerointi	Rakennekorkeus	Levyn koko	Reikäväli	Reiän Ø	Kääntöpyörän poikkeama
			[mm]	[mm]	[kg]		[mm]	[mm]	[mm]	[mm]	[mm]
L-POEV 80G	B-POEV 80G	L-POEV 80G-FI	80	32	140	liukulaakeri	102	100 x 85	80 x 60	9	38
L-POEV 80R	B-POEV 80R	L-POEV 80R-FI	80	32	140	neulalaakeri	102	100 x 85	80 x 60	9	38
L-POEV 80KF	B-POEV 80KF	L-POEV 80KF-FI	80	32	140	kuulalaakeri (C)	102	100 x 85	80 x 60	9	38
L-POEV 100G	B-POEV 100G	L-POEV 100G-FI	100	32	200	liukulaakeri	125	100 x 85	80 x 60	9	36
L-POEV 100R	B-POEV 100R	L-POEV 100R-FI	100	32	200	neulalaakeri	125	100 x 85	80 x 60	9	36
L-POEV 100KA	B-POEV 100KA	L-POEV 100KA-FI	100	32	200	kuulalaakeri (C)	125	100 x 85	80 x 60	9	36
L-POEV 125G	B-POEV 125G	L-POEV 125G-FI	125	37	250	liukulaakeri	150	100 x 85	80 x 60	9	38
L-POEV 125R	B-POEV 125R	L-POEV 125R-FI	125	37	250	neulalaakeri	150	100 x 85	80 x 60	9	38
L-POEV 125KA	B-POEV 125KA	L-POEV 125KA-FI	125	37	250	kuulalaakeri (C)	150	100 x 85	80 x 60	9	38
L-POEV 161R	B-POEV 161R	L-POEV 161R-FI	160	40	320	neulalaakeri	195	140 x 110	105 x 75–80	11	60
L-POEV 161KA	B-POEV 161KA	L-POEV 161KA-FI	160	40	320	kuulalaakeri (C)	195	140 x 110	105 x 75–80	11	60
L-POEV 160R	B-POEV 160R	L-POEV 160R-FI	160	50	400	neulalaakeri	195	140 x 110	105 x 75–80	11	60
L-POEV 160KA	B-POEV 160KA	L-POEV 160KA-FI	160	50	400	kuulalaakeri (CC)	195	140 x 110	105 x 75–80	11	60
L-POEV 201R	B-POEV 201R	L-POEV 201R-FI	200	40	400	neulalaakeri	235	140 x 110	105 x 75–80	11	65
L-POEV 201KA	B-POEV 201KA	L-POEV 201KA-FI	200	40	400	kuulalaakeri (C)	235	140 x 110	105 x 75–80	11	65
L-POEV 200R	B-POEV 200R	L-POEV 200R-FI	200	50	400	neulalaakeri	235	140 x 110	105 x 75–80	11	65
L-POEV 200KA	B-POEV 200KA	L-POEV 200KA-FI	200	50	400	kuulalaakeri (CC)	235	140 x 110	105 x 75–80	11	65
L-POEV 250R-3	BH-POEV 250R	*	250	50	500	neulalaakeri	295	140 x 110	105 x 75–80	11	77
L-POEV 250K-3	BH-POEV 250K	*	250	50	500	kuulalaakeri	295	140 x 110	105 x 75–80	11	77

\* Lukitusvaihtoehto "stop-top", katso kuvia / vaihtoehtoja

Ruostumattomat mallit sivulla 405

**Kuvia / vaihtoehtoja\*\***



	harmaa jälkiä jättämätön rengas	sininen jälkiä jättämätön rengas	puolijohtava musta rengas	teräksinen sinkitty lankasuojia	"stop-top"-lukitus	"central-stop"-keskuslukitus	teräksinen varvassuoja
Tekninen kuvaus sivulla	52	53	50	116	112	113	116
Lisänimike	-SG	-SB	-EL	-FA	-ST	-CS11	-FS
Saatavuus	kaikki pyörän Ø 80–200 mm Ø 250 vain kuulalaakeri	pyörän Ø 80–125, 160x50, 200x50 mm	kuulalaakeroitu malli kysyttävä	kaikki, paitsi KF-mallit ja 40 mm pyörän leveydet	pyörän Ø 80–250 mm	pyörän Ø 160+200 mm	pyörän Ø 100–250 mm kysyttävä

\*\* Muut lisävarusteet: 1. Suuntalukitus (rito) 1 x 360°: RI-03.01, pyörän Ø 100–125 mm, RI-05.03, pyörän Ø 160–200 mm (vain kääntöpyöriin, joissa ei lukitusta, tai kysyttävä kääntöpyöriin, joissa "stop-top" - ja "central-stop"-lukitus) 2. Ruostumaton pyörän laakerointi tai kuulalaakerin suojaus: katso kuvia / vaihtoehtoja sivuilta 212–213

# LK-POEV, BK-POEV, BH-POEV-sarja

## Levykiinnitteiset kääntö- ja kiintopyörät, raskas runko, elastinen "Blickle EasyRoll" -umpikumipyörä

170–500 kg

### Runko: LK/BK/BH-sarja

- vahva teräslevy, sähkösinkitty ja sinipassivoitu, Cr6-vapaa

### Kääntörunko:

- kääntökehässä kaksinkertainen kuulalaakerointi
- tukeva holkkiniittirakenne (alkaen pyörän Ø 125x50 mm)
- kääntökehä tiivistetty
- dynaamisen muokkauslujituksen ansiosta erittäin pieni kääntökehan välys, herkkäliikkeinen ja pitkäikäinen

### Pyörä: POEV-sarja

- rengas: korkealuokkainen elastinen vierintälaatuinen "Blickle EasyRoll" -umpikumi, kovuus 65 Shore A, väri musta
- keskiö: korkealuokkainen polyamidi 6, murtoluja, väri musta

### Lisätietoja:

- runkosarja: sivu 92
- lukitus: sivu 112–113
- pyöräsarja: sivu 212–213
- laakerointi: sivu 84–85



3

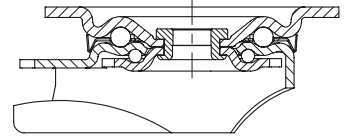

Kääntöpyörät	Kiintopyörät	Kääntöpyörät "stop-fix"-lukituksella	Pyörän Ø [mm]	Pyörän leveys [mm]	Kantavuus [kg]	Laakerointi	Rakennekorkeus [mm]	Levyn koko [mm]	Reikäväli [mm]	Reiän Ø [mm]	Kääntöpyörän poikkeama [mm]
LK-POEV 82KF	BK-POEV 82KF	LK-POEV 82KF-FI	80	40	170	kuulalaakeri (C)	110	100 x 85	80 x 60	9	40
LK-POEV 100R-1	BK-POEV 100R-1	LK-POEV 100R-1-FI	100	32	200	neulalaakeri	130	100 x 85	80 x 60	9	45
LK-POEV 100KA-1	BK-POEV 100KA-1	LK-POEV 100KA-1-FI	100	32	200	kuulalaakeri (C)	130	100 x 85	80 x 60	9	45
LK-POEV 100R-3	BK-POEV 100R-3	LK-POEV 100R-3-FI	100	32	200	neulalaakeri	130	140 x 110	105 x 75–80	11	45
LK-POEV 100KA-3	BK-POEV 100KA-3	LK-POEV 100KA-3-FI	100	32	200	kuulalaakeri (C)	130	140 x 110	105 x 75–80	11	45
LK-POEV 125R-1	BK-POEV 125R-1	LK-POEV 125R-1-FI	125	37	250	neulalaakeri	155	100 x 85	80 x 60	9	48
LK-POEV 125KA-1	BK-POEV 125KA-1	LK-POEV 125KA-1-FI	125	37	250	kuulalaakeri (C)	155	100 x 85	80 x 60	9	48
LK-POEV 125R-3	BK-POEV 125R-3	LK-POEV 125R-3-FI	125	37	250	neulalaakeri	155	140 x 110	105 x 75–80	11	48
LK-POEV 125KA-3	BK-POEV 125KA-3	LK-POEV 125KA-3-FI	125	37	250	kuulalaakeri (C)	155	140 x 110	105 x 75–80	11	48
LK-POEV 160R	BH-POEV 160R	LK-POEV 160R-FI	160	50	400	neulalaakeri	202	140 x 110	105 x 75–80	11	60
LK-POEV 160KA	BH-POEV 160KA	LK-POEV 160KA-FI	160	50	400	kuulalaakeri (CC)	202	140 x 110	105 x 75–80	11	60
LK-POEV 200R	BH-POEV 200R	LK-POEV 200R-FI	200	50	500	neulalaakeri	245	140 x 110	105 x 75–80	11	62
LK-POEV 200KA	BH-POEV 200KA	LK-POEV 200KA-FI	200	50	500	kuulalaakeri (CC)	245	140 x 110	105 x 75–80	11	62

Ruostumattomat mallit sivulla 406

### Kuvia / vaihtoehtoja \*



	harmaa jälkiä jättämätön rengas	sininen jälkiä jättämätön rengas	puolijohtava musta rengas	"stop-top"-lukitus	"central-stop"-keskuslukitus	"ideal-stop"-lukitus, rakennekorkeus +17 mm	teräksinen varvassuoja
Tekninen kuvaus sivulla	52	53	50	112	113	112	116
Lisänimike	-SG	-SB	-EL	-ST	-CS11	-IS	-FS
Saatavuus	kaikki	pyörän Ø 100–200 mm	kuulalaakeroitu malli kysyttävä	kaikki	pyörän Ø 100–125 mm	pyörän Ø 100–200 mm, kun levy 140x110 mm**	pyörän Ø 100–200 mm kysyttävä

\* Muut lisävarusteet: 1. Teräksinen sinkitty lankasuoja (-FA), saatavana pyörän Ø 100–200 mm; 2. ruostumaton pyörän laakerointi tai kuulalaakerin suojaus: katso kuvia/vaihtoehtoja sivuilta 212–213

3. Suuntalukitus (irto) 1 x 360°: RI-05.01, pyörän Ø 80–125 mm, kun levy 100 x 85 mm, RI-03.03, pyörän Ø 100–125 mm, kun levy 140 x 110 mm, RI-05.03, pyörän Ø 160–200 mm (vain kääntöpyöriin, joissa ei lukitusta, tai kysyttävä kääntöpyöriin, joissa "stop-top"- ja "central-stop"-lukitus)

\*\* Saatavana muovisia sovitinlevyjä, joilla "ideal-stop"-lukituksella varustamattomat pyörät korotetaan samaan rakennekorkeuteen: Nimike AP3-17

## LKR-POEV-sarja

**Keskiöreikäkiinnitteiset kääntöpyörät, raskas runko, elastinen "Blickle EasyRoll" -umpikumipyörä**



170–250 kg

**Runko:** LKR-sarja

- vahva teräslevy, sähkösinkitty ja sinipassivoitu, Cr6-vapaa
- kääntökehässä kaksinkertainen kuulalaakerointi
- tukeva holkkiniittirakenne
- dynaamisen muokauslujituksen ansiosta erittäin pieni kääntökehän vällys, herkkäliikkeinen ja pitkäikäinen

**Pyörä:** POEV-sarja

- rengas: korkealuokkainen elastinen vierintälaatuinen "Blickle EasyRoll" -umpikumi, kovuus 65 Shore A, väri musta
- keskiö: korkealuokkainen polyamidi 6, murtolujia, väri musta

**Lisätietoja:**

- runkosarja: sivu 92
- lukitus: sivu 112–113
- pyöräsarja: sivu 212–213
- laakerointi: sivu 84–85



3

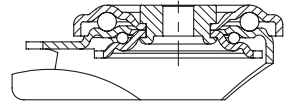

Kääntöpyörät	Kääntöpyörät "stop-fix"-lukituksella	Pyörän Ø [mm]	Pyörän leveys [mm]	Kantavuus [kg]	Laakerointi	Rakennekorkeus [mm]	Levyn Ø [mm]	Keskiöreiän Ø [mm]	Kääntöpyörän poikkeama [mm]
LKR-POEV 82KF	LKR-POEV 82KF-FI	80	40	170	kuulalaakeri (C)	110	88	13	40
LKR-POEV 100R	LKR-POEV 100R-FI	100	32	200	neulalaakeri	130	88	13	45
LKR-POEV 100KA	LKR-POEV 100KA-FI	100	32	200	kuulalaakeri (C)	130	88	13	45
LKR-POEV 125R	LKR-POEV 125R-FI	125	37	250	neulalaakeri	155	88	13	48
LKR-POEV 125KA	LKR-POEV 125KA-FI	125	37	250	kuulalaakeri (C)	155	88	13	48

**Kuvia / vaihtoehtoja**



	harmaa jälkiä jättämätön rengas	sininen jälkiä jättämätön rengas	puolijohtava musta rengas	teräksinen sinkitty lankasuoja	ruostumaton neulalaakeri/kuulalaakeri	pieni lankasuoja ja kuulalaakerin lisätiivistys	vaunulukko
Tekninen kuvaus sivulla	52	53	50	116	84 / 85	85	114
<b>Lisänimike</b>	<b>-SG</b>	<b>-SB</b>	<b>-EL</b>	<b>-FA</b>	<b>-XR / -XKA / -XKF</b>	<b>-KAD</b>	<b>FF 100-1 / FF 125-1</b>
Saatavuus	kaikki	pyörän Ø 100–125 mm	kuulalaakeroitu malli kysyttävä	kaikki paitsi pyörän Ø 80 mm	katso kuvia / vaihtoehtoja sivulta 212	kuulalaakeroidut mallit	pyörän Ø 100+125 mm



## LH-POEV, BH-POEV-sarja

Levykiinnitteiset kääntö- ja kiintopyörät,  
raskas runko,  
elastinen "Blickle EasyRoll" -umpikumipyörä

170–600 kg

### Runko: LH/BH-sarja

- vahva teräslevy, sähkösinkitty ja sinipassivoitu, Cr6-vapaa
- paksu haarukka ja runkolevy

### Kääntörunko:

- kääntökehässä kaksinkertainen kuulalaakerointi
- erittäin vankassa keskitapissa lukittu pulttiliitos
- neljä erityismuotoiltua karkaistua laakerikehää** tekee pyörästä erittäin iskunkestävän

### Pyörä: POEV-sarja

- rengas: korkealuokkainen elastinen vierintälaatuinen "Blickle EasyRoll" -umpikumi, kovuus 65 Shore A, väri musta
- keskiö: korkealuokkainen polyamidi 6, murtoluja, väri musta

### Lisätietoja:

- runkosarja: sivu 92
- lukitus: sivu 112–113
- pyöräsarja: sivu 212–213
- laakerointi: sivu 84–85



Blickle  
EasyRoll

3

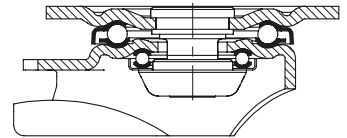

Kääntöpyörät	Kiintopyörät	Kääntöpyörät "stop-fix"-lukituksella	Pyörän Ø [mm]	Pyörän leveys [mm]	Kantavuus [kg]	Laakerointi	Rakennekorkeus [mm]	Levyn koko [mm]	Reikäväli [mm]	Reiän Ø [mm]	Kääntöpyörän poikkeama [mm]
LH-POEV 82KF	BH-POEV 82KF	LH-POEV 82KF-FI	80	40	170	kuulalaakeri (C)	120	100 x 85	80 x 60	9	45
LH-POEV 100R-1	BH-POEV 100R-1	LH-POEV 100R-1-FI	100	32	200	neulalaakeri	140	100 x 85	80 x 60	9	45
LH-POEV 100K-1	BH-POEV 100K-1	LH-POEV 100K-1-FI	100	32	200	kuulalaakeri	140	100 x 85	80 x 60	9	45
LH-POEV 100R-3	BH-POEV 100R-3	LH-POEV 100R-3-FI	100	32	200	neulalaakeri	140	140 x 110	105 x 75–80	11	45
LH-POEV 100K-3	BH-POEV 100K-3	LH-POEV 100K-3-FI	100	32	200	kuulalaakeri	140	140 x 110	105 x 75–80	11	45
LH-POEV 125R-1	BH-POEV 125R-1	LH-POEV 125R-1-FI	125	37	250	neulalaakeri	165	100 x 85	80 x 60	9	45
LH-POEV 125K-1	BH-POEV 125K-1	LH-POEV 125K-1-FI	125	37	250	kuulalaakeri	165	100 x 85	80 x 60	9	45
LH-POEV 125R-3	BH-POEV 125R-3	LH-POEV 125R-3-FI	125	37	250	neulalaakeri	165	140 x 110	105 x 75–80	11	45
LH-POEV 125K-3	BH-POEV 125K-3	LH-POEV 125K-3-FI	125	37	250	kuulalaakeri	165	140 x 110	105 x 75–80	11	45
LH-POEV 160R	BH-POEV 160R	LH-POEV 160R-FI	160	50	400	neulalaakeri	202	140 x 110	105 x 75–80	11	65
LH-POEV 160KA	BH-POEV 160KA	LH-POEV 160KA-FI	160	50	400	kuulalaakeri (CC)	202	140 x 110	105 x 75–80	11	65
LH-POEV 200R	BH-POEV 200R	LH-POEV 200R-FI	200	50	500	neulalaakeri	245	140 x 110	105 x 75–80	11	70
LH-POEV 200KA	BH-POEV 200KA	LH-POEV 200KA-FI	200	50	500	kuulalaakeri (CC)	245	140 x 110	105 x 75–80	11	70
LH-POEV 250R	BH-POEV 250R	*	250	50	600	neulalaakeri	295	140 x 110	105 x 75–80	11	82
LH-POEV 250K	BH-POEV 250K	*	250	50	600	kuulalaakeri	295	140 x 110	105 x 75–80	11	82

\* Lukitusvaihtoehto "stop-top", katso kuvia / vaihtoehtoja

### Kuvia / vaihtoehtoja\*\*



	harmaa jälkiä jättämätön rengas	sininen jälkiä jättämätön rengas	puolijohtava musta rengas	"stop-top"-lukitus	"central-stop"-keskuslukitus	"ideal-stop"-lukitus, rakennekorkeus +17 mm	teräksinen varvassuoja
Tekninen kuvaus sivulla	52	53	50	112	113	112	116
Lisänimike	-SG	-SB	-EL	-ST	-CS13	-IS	-FS
Saataavuus	kaikki pyörän Ø 80–200 mm Ø 250 vain kuulalaakeri	pyörän Ø 100–200 mm	kuulalaakeroitu malli kysyttävä	kaikki	pyörän Ø 160–200 mm	pyörän Ø 160–200 mm***	kysyttävä

\*\* Muut lisävarusteet: 1. Teräksinen sinkitty lankasuoja (-FA), kysyttävä pyörän Ø 100–250 mm 2. Ruostumaton pyörän laakerointi tai kuulalaakerin suojaus: katso kuvia / vaihtoehtoja sivuilta 212–213

3. Suuntalukitus (irto) 1 x 360°: RI-04.01, pyörän Ø 80–125 mm, kun levy 100 x 85 mm, RI-05.03, pyörän Ø 160–200 mm (vain kääntöpyöriin, joissa ei lukitusta, tai kysyttävä kääntöpyöriin, joissa "stop-top" ja "central-stop" -lukitus)

\*\*\* Saataavana muovisia sovitinlevyjä, joilla "ideal-stop" -lukituksella varustamattomat pyörät korotetaan samaan rakennekorkeuteen: Nimike AP3-17



## LUH-POEV, BH-POEV-sarja

Levykiinnitteiset kääntö- ja kiintopyörät, suljettu kääntökehärakenne, raskas runko, elastinen "Blickle EasyRoll" -umpikumipyörä



400–500 kg

**Runko:** LUH/BH-sarja

- vahva teräslevy, sähkösinkitty ja sinipassivoitu, Cr6-vapaa

**Kääntörunko:**

- nelipistekuulalaakerointi raskaimmille kuormille
- suljettu ja tiivistetty kääntökehä
- erityismuotoiltu karkaistu laakerikehä** tekee pyörästä erittäin iskunkestävän

**Pyörä:** POEV-sarja

- renkas: korkealuokkainen elastinen vierintälaatuinen "Blickle EasyRoll" -umpikumi, kovuus 65 Shore A, väri musta
- keskiö: korkealuokkainen polyamidi 6, murtoluja, väri musta

**Lisätietoja:**

- runkosarja: sivu 93
- lukitus: sivu 112–113
- pyöräsarja: sivu 212–213
- laakerointi: sivu 84–85



3

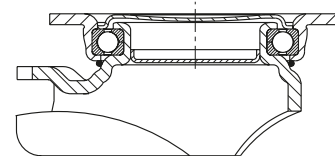

Kääntöpyörät	Kiintopyörät	Kääntöpyörät "stop-fix"-lukituksella	Pyörän Ø [mm]	Pyörän leveys [mm]	Kantavuus [kg]	Laakerointi	Rakennekorkeus [mm]	Levyn koko [mm]	Reikäväli [mm]	Reiän Ø [mm]	Kääntöpyörän poikkeama [mm]
LUH-POEV 160R	BH-POEV 160R	LUH-POEV 160R-FI	160	50	400	neulalaakeri	202	140 x 110	105 x 75–80	11	61
LUH-POEV 160KA	BH-POEV 160KA	LUH-POEV 160KA-FI	160	50	400	kuulalaakeri (CC)	202	140 x 110	105 x 75–80	11	61
LUH-POEV 200R	BH-POEV 200R	LUH-POEV 200R-FI	200	50	500	neulalaakeri	245	140 x 110	105 x 75–80	11	63
LUH-POEV 200KA	BH-POEV 200KA	LUH-POEV 200KA-FI	200	50	500	kuulalaakeri (CC)	245	140 x 110	105 x 75–80	11	63

**Kuvia / vaihtoehtoja \***



	harmaa jälkiä jättämätön rengas	sininen jälkiä jättämätön rengas	puolijohtava musta rengas	teräksinen sinkitty lankasuoja	suuntalukitus (irto) 1 x 360°	ruostumaton neulalaakeri pyörän navassa	teräksinen varvasuoja
Tekninen kuvaus sivulla	52	53	50	116	115	84	116
<b>Lisänimike</b>	<b>-SG</b>	<b>-SB</b>	<b>-EL</b>	<b>-FA</b>	<b>RI-05.03</b>	<b>-XR</b>	<b>-FS</b>
Saatavuus	kaikki	kaikki	kuulalaakeroitu malli kysyttävä	kaikki	kaikki**	kaikki	kysyttävä

\* **Muut lisävarusteet: 1.** Kuulalaakerin lisätiivisyys (-KAD), saatavana kaikkiin malleihin (tekniset tiedot sivulla 84)

**2.** Ruostumaton kuulalaakeri ja pieni lankasuoja (-XKA), saatavana kaikkiin -SG-mallin KA-versioihin, jälkiä jättämätön harmaa (tekniset tiedot sivulla 84)

\*\* Vain kääntöpyöriin, joissa ei ole lukitusta

## ALEV-sarja

### Raskaan sarjan elastiset "Blickle EasyRoll" -umpikumipyörät, alumiinikeskiö

200–650 kg

#### Juoksupinnan kovuus

65 Shore A

#### Lattiatäivällisyys / käytön hiljaisuus

erittäin hyvä

#### Vierintävastus

erittäin hyvä

#### Kulutuksen kesto

hyvä



3

#### Rengas:

- korkealuokkainen elastinen vierintäalaatuinen "Blickle EasyRoll" -umpikumi, kovuus 65 Shore A
- erinomainen ajomukavuus
- erittäin lattiatäivällinen, hiljainen kulku
- pieni vierintävastus
- väri musta
- vulkanoitu pyörän keskiöön

#### Keskiö:

- alumiinipainevalu

#### Muut ominaisuudet:

- erinomainen kemiallinen kestävyys aggressiivisia aineita, paitsi öljyä vastaan
- lämpötilankesto: -20 – +80 °C, lyhytaikaisesti jopa +100 °C, rajoitettu kantavuus yli +60 °C lämpötilassa

#### Lisätietoja:

- pyöräsarja: sivu 63
- juoksupinta: sivu 53
- laakerointi: sivu 84–85
- kemiallinen kestävyys: sivu 51

Pyörät	Pyörän Ø	Pyörän leveys	Kantavuus	Kantavuus	Laakerointi	Akselireiän Ø	Navan pituus
	(D) [mm]	(T2) [mm]	4 km/h [kg]	10 km/h [kg]		(d) [mm]	(T1) [mm]
ALEV 100/15K	100	40	200	–	kuulalaakeri	15	40
ALEV 125/15K	125	40	250	–	kuulalaakeri	15	45
ALEV 127/20K	125	50	300	150	kuulalaakeri	20	60
ALEV 140/20K	140	40	300	150	kuulalaakeri	20	60
ALEV 150/20K	150	50	400	200	kuulalaakeri	20	60
ALEV 161/15K	160	40	300	150	kuulalaakeri	15	60
ALEV 160/20K	160	50	400	200	kuulalaakeri	20	60
ALEV 160/25K	160	50	400	200	kuulalaakeri	25	60
ALEV 180/20K	180	50	450	220	kuulalaakeri	20	60
ALEV 180/25K	180	50	450	220	kuulalaakeri	25	60
ALEV 200/20K	200	50	500	250	kuulalaakeri	20	60
ALEV 200/25K	200	50	500	250	kuulalaakeri	25	60
ALEV 250/20K	250	50	650	320	kuulalaakeri	20	60
ALEV 250/25K	250	50	650	320	kuulalaakeri	25	60

#### Kuvia / vaihtoehtoja



	harmaa jälkiä jättämätön rengas	antistaattinen harmaa rengas	puolijohtava musta rengas
Tekninen kuvaus sivulla	52	53	50
Lisänimike	-SG	-SG-AS	-EL
Saataavuus	kaikki	pyörän Ø 100, 125x40, 160x50, 200, 250 mm	pyörän Ø 100, 125x40, 160, 200, 250 mm

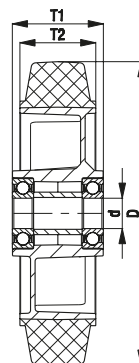

## L-ALEV, B-ALEV, BH-ALEV-sarja

Levykiinnitteiset kääntö- ja kiintopyörät,  
keskiraskas runko,  
elastinen "Blickle EasyRoll" -umpikumipyörä

200–500 kg

### Runko: L/B/BH-sarja

- teräslevy, sähkösinkitty ja sinipassivoitu, Cr6-vapaa

### Kääntörunko:

- kääntökehässä kaksinkertainen kuulalaakerointi
- tukeva holkkiniittirakenne (alkaen pyörän Ø 150 mm)
- kääntökehä tiivistetty
- dynaamisen muokkauslujituksen ansiosta erittäin pieni kääntökehän välys, herkkäliikkeen ja pitkäikäinen

### Pyörä: ALEV-sarja

- rengas: korkealuokkainen elastinen vierintälaatuinen "Blickle EasyRoll" -umpikumi, kovuus 65 Shore A, väri musta
- keskiö: alumiinipainevalu

### Lisätietoja:

- runkosarja: sivu 91
- lukitus: sivu 112–113
- pyöräsarja: sivu 221
- laakerointi: sivu 84–85



3

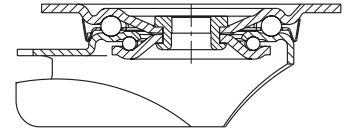

Kääntöpyörät	Kiintopyörät	Kääntöpyörät "stop-fix"-lukituksella	Pyörän Ø	Pyörän leveys	Kantavuus	Laakerointi	Rakennekorkeus	Levyn koko	Reikäväli	Reiän Ø	Kääntöpyörän poikkeama
			[mm]	[mm]	[kg]		[mm]	[mm]	[mm]	[mm]	[mm]
L-ALEV 100K	B-ALEV 100K	L-ALEV 100K-FI	100	40	200	kuulalaakeri	125	100 x 85	80 x 60	9	36
L-ALEV 125K	B-ALEV 125K	L-ALEV 125K-FI	125	40	250	kuulalaakeri	150	100 x 85	80 x 60	9	38
L-ALEV 150K	B-ALEV 150K	L-ALEV 150K-FI	150	50	400	kuulalaakeri	190	140 x 110	105 x 75–80	11	60
L-ALEV 161K	B-ALEV 161K	L-ALEV 161K-FI	160	40	300	kuulalaakeri	195	140 x 110	105 x 75–80	11	60
L-ALEV 160K	B-ALEV 160K	L-ALEV 160K-FI	160	50	400	kuulalaakeri	195	140 x 110	105 x 75–80	11	60
L-ALEV 180K	B-ALEV 180K	L-ALEV 180K-FI	180	50	400	kuulalaakeri	215	140 x 110	105 x 75–80	11	60
L-ALEV 200K	B-ALEV 200K	L-ALEV 200K-FI	200	50	400	kuulalaakeri	235	140 x 110	105 x 75–80	11	65
L-ALEV 250K-3	BH-ALEV 250K	*	250	50	500	kuulalaakeri	295	140 x 110	105 x 75–80	11	77

\* Lukitusvaihtoehto "stop-top", katso kuvia / vaihtoehtoja

### Kuvia / vaihtoehtoja



	harmaa jäikää jättämätön rengas	antistaattinen harmaa rengas	puolijohtava musta rengas	"stop-top"-lukitus	"central-stop"-keskuslukitus	suuntalukitus (irto) 1x 360°	teräksinen varvassuoja
Tekninen kuvaus sivulla	52	53	50	112	113	115	116
Lisänimike	-SG	-SG-AS	-EL	-ST	-CS11	katso **	-FS
Saataavuus	kaikki	pyörän Ø 100, 125x40, 160x50, 200, 250 mm	pyörän Ø 100, 125, 160, 200, 250 mm	kaikki	pyörän Ø 160+200 mm	katso pyörän Ø ja levyn mitat kohdasta**	kaikki

\*\* RI-03.01, pyörän Ø 100–125 mm, RI-05.03, pyörän Ø 150–200 mm (vain kääntöpyöriin, joissa ei lukitusta, tai kysyttävä kääntöpyöriin, joissa "stop-top"- ja "central-stop"-lukitus)

# LK-ALEV, BK-ALEV, BH-ALEV-sarja

## Levykiinnitteiset kääntö- ja kiintopyörät, raskas runko, elastinen "Blickle EasyRoll" -umpikumipyörä

200–500 kg

### Runko: LK/BK/BH-sarja

- vahva teräslevy, sähkösinkitty ja sinipassivoitu, Cr6-vapaa

### Kääntörunko:

- kääntökehässä kaksinkertainen kuulalaakerointi
- tukeva holkkiinittirakenne (alkaen pyörän Ø 125x50 mm)
- kääntökehä tiivistetty
- dynaamisen muokkauslujituksen ansiosta erittäin pieni kääntökehän välys, herkkäliikkeen ja pitkäikäinen

### Pyörä: ALEV-sarja

- renkas: korkealuokkainen elastinen vierintälaatuinen "Blickle EasyRoll" -umpikumi, kovuus 65 Shore A, väri musta
- keskiö: alumiinipainevalu

### Lisätietoja:

- runkosarja: sivu 92
- lukitus: sivu 112–113
- pyöräsarja: sivu 221
- laakerointi: sivu 84–85



Blickle EasyRoll

3

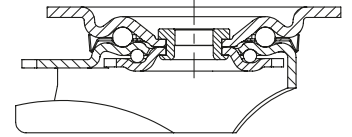

Kääntöpyörät	Kiintopyörät	Kääntöpyörät "stop-fix"-lukituksella	Pyörän Ø [mm]	Pyörän leveys [mm]	Kantavuus [kg]	Laakerointi	Rakennekorkeus [mm]	Levyn koko [mm]	Reikäväli [mm]	Reiän Ø [mm]	Kääntöpyörän poikkeama [mm]
LK-ALEV 100K-1	BK-ALEV 100K-1	LK-ALEV 100K-1-FI	100	40	200	kuulalaakeri	130	100 x 85	80 x 60	9	45
LK-ALEV 100K-3	BK-ALEV 100K-3	LK-ALEV 100K-3-FI	100	40	200	kuulalaakeri	130	140 x 110	105 x 75–80	11	45
LK-ALEV 125K-1	BK-ALEV 125K-1	LK-ALEV 125K-1-FI	125	40	250	kuulalaakeri	155	100 x 85	80 x 60	9	48
LK-ALEV 125K-3	BK-ALEV 125K-3	LK-ALEV 125K-3-FI	125	40	250	kuulalaakeri	155	140 x 110	105 x 75–80	11	48
LK-ALEV 127K	BH-ALEV 127K	LK-ALEV 127K-FI	125	50	300	kuulalaakeri	170	140 x 110	105 x 75–80	11	55
LK-ALEV 150K	BH-ALEV 150K	LK-ALEV 150K-FI	150	50	400	kuulalaakeri	197	140 x 110	105 x 75–80	11	60
LK-ALEV 160K	BH-ALEV 160K	LK-ALEV 160K-FI	160	50	400	kuulalaakeri	202	140 x 110	105 x 75–80	11	60
LK-ALEV 180K	BH-ALEV 180K	LK-ALEV 180K-FI	180	50	450	kuulalaakeri	223	140 x 110	105 x 75–80	11	65
LK-ALEV 200K	BH-ALEV 200K	LK-ALEV 200K-FI	200	50	500	kuulalaakeri	245	140 x 110	105 x 75–80	11	62

### Kuvia / vaihtoehtoja \*



	harmaa jälkiä jättämätön rengas	antistaattinen harmaa rengas	puolijohtava musta rengas	"stop-top"-lukitus	"central-stop"-keskuslukitus	"ideal-stop"-lukitus, rakennekorkeus +17 mm	suuntalukitus (irto) 1x 360°
Tekninen kuvaus sivulla	52	53	50	112	113	112	115
Lisänimike	-SG	-SG-AS	-EL	-ST	-CS11	-IS	katso ***
Saatavuus	kaikki	pyörän Ø 100, 125x40, 160, 200, 250 mm	pyörän Ø 100, 125x40, 160, 200 mm	kaikki	pyörän Ø 100–125x40 mm	pyörän Ø 100, 125, 160, 200 mm, kun levy 140x110 mm**	katso pyörän Ø ja levyn mitat kohdasta***

\* Muut lisävarusteet: teräksinen varvassuoja (-FS), saatavana kysyttyäessä

\*\* Saatavana muovisia sovitinlevyjä, joilla "ideal-stop" -lukituksella varustamattomat pyörät korotetaan samaan rakennekorkeuteen: Nimike AP3-17

\*\*\* RI-05.01 pyörän Ø 100–125 mm, joissa 100x85 mm levy, RI-03.03 pyörän Ø 100–125x40 mm, joissa 140x110 mm levy, RI-05.03 pyörän Ø 125x50–200 mm (vain kääntöpyöriin, joissa ei lukitusta, tai kysyttävää kääntöpyöriin, joissa "stop-top"- ja "central-stop"-lukitus)



## LH-ALEV, BH-ALEV-sarja

Levykiinnitteiset kääntö- ja kiintopyörät,  
raskas runko,  
elastinen "Blickle EasyRoll" -umpikumipyörä

200–650 kg

### Runko: LH/BH-sarja

- vahva teräslevy, sähkösinkitty ja sinipassivoitu, Cr6-vapaa
- paksu haarukka ja runkolevy

### Kääntörunko:

- kääntökehässä kaksinkertainen kuulalaakerointi
- erittäin vankassa keskitapissa lukittu pulttiliitos
- neljä erityismuotoiltua karkaistua laakerikehää** tekee pyörästä erittäin iskunkestävän

### Pyörä: ALEV-sarja

- renkas: korkealuokkainen elastinen vierintälaatuinen "Blickle EasyRoll" -umpikumi, kovuus 65 Shore A, väri musta
- keskiö: alumiinipainevalu

### Lisätietoja:

- runkosarja: sivu 92
- lukitus: sivu 112–113
- pyöräsarja: sivu 221
- laakerointi: sivu 84–85



3

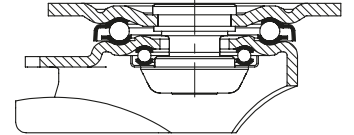

Kääntöpyörät	Kiintopyörät	Kääntöpyörät "stop-fix"-lukituksella	Pyörän Ø [mm]	Pyörän leveys [mm]	Kantavuus [kg]	Laakerointi	Rakennekorkeus [mm]	Levyn koko [mm]	Reikäväli [mm]	Reiän Ø [mm]	Kääntöpyörän poikkeama [mm]
LH-ALEV 100K-1	BH-ALEV 100K-1	LH-ALEV 100K-1-FI	100	40	200	kuulalaakeri	140	100 x 85	80 x 60	9	45
LH-ALEV 100K-3	BH-ALEV 100K-3	LH-ALEV 100K-3-FI	100	40	200	kuulalaakeri	140	140 x 110	105 x 75–80	11	45
LH-ALEV 125K-1	BH-ALEV 125K-1	LH-ALEV 125K-1-FI	125	40	250	kuulalaakeri	165	100 x 85	80 x 60	9	45
LH-ALEV 125K-3	BH-ALEV 125K-3	LH-ALEV 125K-3-FI	125	40	250	kuulalaakeri	165	140 x 110	105 x 75–80	11	45
LH-ALEV 127K	BH-ALEV 127K	LH-ALEV 127K-FI	125	50	300	kuulalaakeri	170	140 x 110	105 x 75–80	11	55
LH-ALEV 150K	BH-ALEV 150K	LH-ALEV 150K-FI	150	50	400	kuulalaakeri	197	140 x 110	105 x 75–80	11	65
LH-ALEV 160K	BH-ALEV 160K	LH-ALEV 160K-FI	160	50	400	kuulalaakeri	202	140 x 110	105 x 75–80	11	65
LH-ALEV 180K	BH-ALEV 180K	LH-ALEV 180K-FI	180	50	450	kuulalaakeri	223	140 x 110	105 x 75–80	11	67
LH-ALEV 200K	BH-ALEV 200K	LH-ALEV 200K-FI	200	50	500	kuulalaakeri	245	140 x 110	105 x 75–80	11	70
LH-ALEV 250K	BH-ALEV 250K	*	250	50	650	kuulalaakeri	295	140 x 110	105 x 75–80	11	82

\* Lukitusvaihtoehto "stop-top", katso kuvia / vaihtoehtoja

### Kuvia / vaihtoehtoja\*\*



	harmaa jalkiä jättämätön rengas	antistaattinen harmaa rengas	puolihohtava musta rengas	"stop-top"-lukitus	"central-stop"-keskuslukitus	"ideal-stop"-lukitus, rakennekorkeus +17 mm	suuntalukitus (irto) 1x 360°
Tekninen kuvaus sivulla	52	53	50	112	113	112	115
Lisänimike	-SG	-SG-AS	-EL	-ST	-CS13	-IS	katso ****
Saatavuus	kaikki	pyörän Ø 100, 125x40, 160, 200, 250 mm	pyörän Ø 100, 125x40, 160, 200, 250 mm	kaikki	pyörän Ø 160+200 mm	pyörän Ø 160+200 mm***	katso pyörän Ø ja levyn mitat kohdasta****

\*\* Muut lisävarusteet: teräksinen varvassuoja (-FS), saatavana kaikkiin

\*\*\* Saatavana muovisia sovitinlevyjä, joilla "ideal-stop" -lukituksella varustamattomat pyörät korotetaan samaan rakennekorkeuteen: Nimike AP3-17

\*\*\*\* RI-04.01 pyörän Ø 100–125x40 mm, joissa 100x85 mm levy, RI-04.03 pyörän Ø 100–125x40 mm, joissa 140x110 mm levy, RI-05.03 pyörän Ø 125x50–200 mm (vain kääntöpyöriin, joissa ei lukitusta, tai kysyttävää kääntöpyöriin, joissa "stop-top" - ja "central-stop" -lukitus)



## LUH-ALEV, BH-ALEV-sarja

Levykiinnitteiset kääntö- ja kiintopyörät, suljettu kääntökehärakenne, raskas runko, elastinen "Blickle EasyRoll" -umpikumipyörä

300–500 kg

### Runko: LUH/BH-sarja

- vahva teräslevy, sähkösinkitty ja sinipassivoitu, Cr6-vapaa

### Kääntörunko:

- nelipistekuulalaakerointi raskaimmille kuormille
- suljettu ja tiivistetty kääntökehä
- erityismuotoiltu karkaistu laakerikehä tekee pyörästä erittäin iskunkestävän

### Pyörä: ALEV-sarja

- rengas: korkealuokkainen elastinen vierintälaatuinen "Blickle EasyRoll" -umpikumi, kovuus 65 Shore A, väri musta
- keskiö: alumiinipainevalu

### Lisätietoja:

- runkosarja: sivu 93
- lukitus: sivu 112–113
- pyöräsarja: sivu 221
- laakerointi: sivu 84–85



Blickle EasyRoll

3

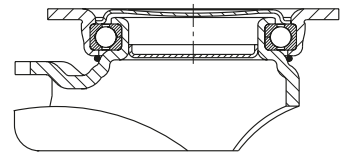

Kääntöpyörät	Kiintopyörät	Kääntöpyörät "stop-fix"-lukituksella	Pyörän Ø [mm]	Pyörän leveys [mm]	Kantavuus [kg]	Laakerointi	Rakennekorkeus [mm]	Levyn koko [mm]	Reikäväli [mm]	Reiän Ø [mm]	Kääntöpyörän poikkeama [mm]
LUH-ALEV 127K	BH-ALEV 127K	LUH-ALEV 127K-FI	125	50	300	kuulalaakeri	170	140 x 110	105 x 75–80	11	55
LUH-ALEV 150K	BH-ALEV 150K	LUH-ALEV 150K-FI	150	50	400	kuulalaakeri	197	140 x 110	105 x 75–80	11	61
LUH-ALEV 160K	BH-ALEV 160K	LUH-ALEV 160K-FI	160	50	400	kuulalaakeri	202	140 x 110	105 x 75–80	11	61
LUH-ALEV 200K	BH-ALEV 200K	LUH-ALEV 200K-FI	200	50	500	kuulalaakeri	245	140 x 110	105 x 75–80	11	63

### Kuvia / vaihtoehtoja



	harmaa jäikää jättämätön rengas	antistaattinen harmaa rengas	puolijohtava musta rengas	suuntalukitus (irta) 1 x 360°	teräksinen varvassuoja
Tekninen kuvaus sivulla	52	53	50	115	116
Lisänimike	-SG	-SG-AS	-EL	RI-05.03	-FS
Saatavuus	kaikki	pyörän Ø 160–200 mm	pyörän Ø 160–200 mm	kaikki*	kysyttävä

\* Vain kääntöpyöriin, joissa ei ole lukitusta

## LO-ALEV, BO-ALEV-sarja

### Hitsatut raskaan sarjan levykiinnitteiset kääntö- ja kiintopyörät, elastinen "Blickle EasyRoll" -umpikumipyörä

300–650 kg

#### Runko: LO/BO-sarja

- vankka hitsattu teräs rakenne, sähkösinkitty ja sinipassivoitu, Cr6-vapaa

#### Kääntörunko:

- kääntökehässä kaksinkertainen kuulalaakerointi
- erittäin kestävä neljän erityismuotoillun, karkaistun laakerikehän ansiosta
- erittäin vankassa hitsatussa keskitapissa lukittu pulttiliitos
- kääntökehä tiivistetty labyrinttirakenteella
- rasvanippa

#### Pyörä: ALEV-sarja

- renkas: korkealuokkainen elastinen vierintälaatuinen "Blickle EasyRoll" -umpikumi, kovuus 65 Shore A, väri musta
- keskiö: alumiinipainevalu

#### Lisätietoja:

- runkosarja: sivu 93
- lukitus: sivu 112–113
- pyöräsarja: sivu 221
- laakerointi: sivu 84–85



Blickle EasyRoll

3

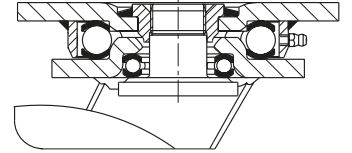

Kääntöpyörät	Kiintopyörät	Kääntöpyörät "stop-top"-lukituksella	Pyörän Ø [mm]	Pyörän leveys [mm]	Kantavuus [kg]	Laakerointi	Rakennekorkeus [mm]	Levyn koko [mm]	Reikäväli [mm]	Reiän Ø [mm]	Kääntöpyörän poikkeama [mm]
LO-ALEV 127K	BO-ALEV 127K	LO-ALEV 127K-ST	125	50	300	kuulalaakeri	170	140 x 110	105 x 75–80	11	50
LO-ALEV 150K	BO-ALEV 150K	LO-ALEV 150K-ST	150	50	400	kuulalaakeri	200	140 x 110	105 x 75–80	11	55
LO-ALEV 160K	BO-ALEV 160K	LO-ALEV 160K-ST	160	50	400	kuulalaakeri	205	140 x 110	105 x 75–80	11	55
LO-ALEV 200K	BO-ALEV 200K	LO-ALEV 200K-ST	200	50	500	kuulalaakeri	245	140 x 110	105 x 75–80	11	60
LO-ALEV 250K	BO-ALEV 250K	LO-ALEV 250K-ST	250	50	650	kuulalaakeri	295	140 x 110	105 x 75–80	11	70

#### Kuvia / vaihtoehtoja



	harmaa jälkiä jättämätön rengas	antistaattinen harmaa rengas	puolijohtava musta rengas	suuntalukitus 4 x 90°	teräksinen varvassuoja	vaunulukko
Tekninen kuvaus sivulla	52	53	50	115	116	114
Lisänimike	-SG	-SG-AS	-EL	-RI4	-FS	FF 125 / 150 / 160 / 200
Saatavuus	kaikki	pyörän Ø 160–250 mm	pyörän Ø 160–250 mm	pyörän Ø 125–200 mm	kysyttävä	pyörän Ø 125–200 mm

## LHD-SE, BOD-SE, LHD-ALEV, BOD-ALEV-sarja

### Raskaan sarjan kaksoiskääntö- ja kiintopyörät, elastinen "Blickle EasyRoll" -umpikumipyörä

360–500 kg

#### Runko: LHD/BOD-sarja

- vahva teräslevy, sähkösinkitty ja sinipassivoitu, Cr6-vapaa (kiintorunko: vankka hitsattu teräs rakenne)

- paksu haarukka ja runkolevy

#### Kääntörunko:

- kääntökehässä kaksinkertainen kuulalaakerointi
- erittäin vankassa keskitapissa lukittu pulttiliitos

- neljä erityismuotoitua karkaistua laakerikehää** tekee pyörästä erittäin iskunkestävän

#### Pyörä: ALEV/SE-sarja

- renkas: korkealuokkainen elastinen vierintälaatuinen "Blickle EasyRoll" -umpikumi, kovuus 65 Shore A, väri musta

- keskiö: ALEV-sarja: alumiinipainevalu SE-sarja: korkealuokkainen polyamidi 6, murtoluja, musta

#### Lisätietoja:

- runkosarja: sivu 93
- pyöräsarja: sivu 221, 228
- laakerointi: sivu 84–85



Blickle  
EasyRoll

3

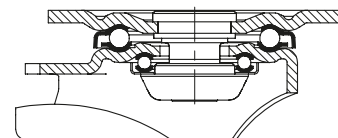

Kääntöpyörät	Kiintopyörät	Pyörän Ø	Pyörän leveys	Kantavuus	Laakerointi	Rakennekorkeus	Levyn koko	Reikäväli	Reiän Ø	Kääntöpyörän poikkeama
		[mm]	[mm]	[kg]		[mm]	[mm]	[mm]	[mm]	[mm]
LHD-SE 80K	BOD-SE 80K	80	2 x 45	360	kuulalaakeri	115	140 x 110	105 x 75–80	11	45
LHD-ALEV 100K	BOD-ALEV 100K	100	2 x 40	400	kuulalaakeri	145	140 x 110	105 x 75–80	11	45
LHD-ALEV 125K	BOD-ALEV 125K	125	2 x 40	500	kuulalaakeri	170	140 x 110	105 x 75–80	11	50

Kiintopyörän levyn pitkä sivu pyörän akselin suuntainen

#### Kuvia / vaihtoehtoja



	harmaa jälkiä jättämätön rengas	antistaattinen harmaa rengas	puolijohtava musta rengas
Tekninen kuvaus sivulla	52	53	50
Lisänimike	-SG	-SG-AS	-EL
Saatavuus	pyörän Ø 100–125 mm	pyörän Ø 100–125 mm	pyörän Ø 100–125 mm

## SE-sarja

Raskaan sarjan elastiset "Blickle EasyRoll" -umpikumipyörät, hitsattu teräskeskio tai polyamidikeskiö



200–1 150 kg

### Juoksupinnan kovuus

65 Shore A

### Lattiatästävyys / käytön hiljaisuus

erittäin hyvä

### Vierintävastus

erittäin hyvä

### Kulutuksen kesto

hyvä



### Rengas:

- korkealuokkainen elastinen vierintälaatuinen "Blickle EasyRoll" -umpikumi, kovuus 65 Shore A
- erinomainen ajomukavuus
- erittäin lattiatästävä, hiljainen kulku
- pieni vierintävastus
- väri musta
- vulkanoitu pyörän keskiöön, tai nimike ...-Z: teräslangoin vahvistettu ja puristettu paikalleen

### Keskiö:

- paksu teräslevy, teräsputkinapa, kolminkertainen hitsaus
- kestää hyvin likaa ja iskuja
- maalattu, väri mustanharmaa
- pyörän Ø 80–125 mm: korkealaatuinen polyamidi 6, murtoluja, musta

### Muut ominaisuudet:

- kemiallisesti kestävä aggressiivisia aineita, paitsi öljyjä, vastaan
- lämpötilankesto: -20 – +80 °C, lyhytaikaisesti jopa +100 °C, rajoitettu kantavuus yli +60 °C lämpötilassa

### Lisätietoja:

- pyöräsarja: sivu 63
- juoksupinta: sivu 53
- laakerointi: sivu 84–85
- kemiallinen kestävyys: sivu 51

Pyörät	Pyörän Ø	Pyörän leveys	Kantavuus	Kantavuus	Laakerointi	Akselireiän Ø	Navan pituus
	(D) [mm]	(T2) [mm]	4 km/h [kg]	10 km/h [kg]		(d) [mm]	(T1) [mm]
SE 80/20K	80	45	200	–	kuulalaakeri	20	45
SE 100/20K	100	45	270	–	kuulalaakeri	20	45
SE 125/20K	125	53	320	180	kuulalaakeri	20	60
SE 160/20K	160	50	450	250	kuulalaakeri	20	60
SE 200/20K	200	50	600	350	kuulalaakeri	20	60
SE 200/25K	200	50	600	350	kuulalaakeri	25	60
SE 202/25K	200	80	850	500	kuulalaakeri	25	90
SE 250/25K	250	60	850	500	kuulalaakeri	25	70
SE 252/25K	250	80	1 000	600	kuulalaakeri	25	90
SE 252/30K	250	80	1 000	600	kuulalaakeri	30	90
SE 300/30K	300	75	1 000	650	kuulalaakeri	30	85
SE 360/30K-Z	360	75	950	760	kuulalaakeri	30	90
SE 400/35K-Z	400	65	900	720	kuulalaakeri	35	75
SE 415/35K-Z	415	90	1 150	920	kuulalaakeri	35	100

Katso lisää mitoituksia GEV-pyöräsarjan sivulta 234

### Kuvia / vaihtoehtoja



	harmaa jälkiä jättämätön rengas	rasvanippa
Tekninen kuvaus sivulla	52	
Lisänimike	-SG	-NI
Saataavuus	pyörän Ø 125–200 mm, muut kysyttävä	pyörän Ø 200–415 mm kysyttävä

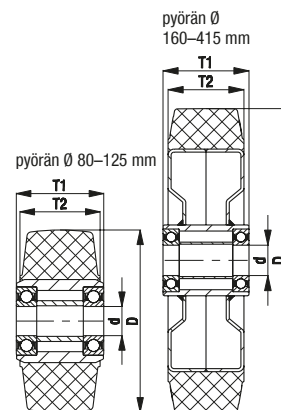

## LK-SE, BK-SE, BH-SE-sarja

**Levykiinnitteiset kääntö- ja kiintopyörät, raskas runko, elastinen "Blickle EasyRoll" -umpikumipyörä**

200–600 kg

**Runko:** LK/BK/BH-sarja

- vahva teräslevy, sähkösinkitty ja sinipassivoitu, Cr6-vapaa

**Kääntörunko:**

- kääntökehässä kaksinkertainen kuulalaakerointi
- tukeva holkkiiniitirakenne (alkaen pyörän Ø 125x50 mm)
- kääntökehä tiivistetty
- dynaamisen muokkauslujituksen ansiosta erittäin pieni kääntökehän välys, herkkäliikkeinen ja pitkäikäinen

**Pyörä:** SE-sarja

- rengas: korkealuokkainen elastinen vierintäalaatui- nen "Blickle EasyRoll" -umpikumi, kovuus 65 Shore A, väri musta
- keskiö: paksu teräslevy, teräsputkinapa, maalattu, väri mustanharmaa, pyörän Ø 80–125 mm: korkealaatuinen polyamidi 6, murtoluja, musta

**Lisätietoja:**

- runkosarja: sivu 92
- lukitus: sivu 112–113
- pyöräsarja: sivu 228
- laakerointi: sivu 84–85



**Blickle EasyRoll**

3

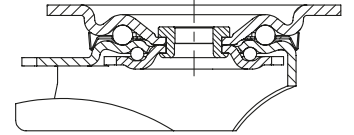

Kääntöpyörät	Kiintopyörät	Kääntöpyörät "stop-fix"-lukituksella	Pyörän Ø [mm]	Pyörän leveys [mm]	Kantavuus [kg]	Laakerointi	Rakennekorkeus [mm]	Levyn koko [mm]	Reikäväli [mm]	Reiän Ø [mm]	Kääntöpyörän poikkeama [mm]
LK-SE 80K	BK-SE 80K	LK-SE 80K-FI	80	45	200	kuulalaakeri	110	100 x 85	80 x 60	9	40
LK-SE 100K-1	BK-SE 100K-1	LK-SE 100K-1-FI	100	45	270	kuulalaakeri	130	100 x 85	80 x 60	9	45
LK-SE 100K-3	BK-SE 100K-3	LK-SE 100K-3-FI	100	45	270	kuulalaakeri	130	140 x 110	105 x 75–80	11	45
LK-SE 125K	BH-SE 125K	LK-SE 125K-FI	125	53	320	kuulalaakeri	170	140 x 110	105 x 75–80	11	55
LK-SE 160K	BH-SE 160K	LK-SE 160K-FI	160	50	450	kuulalaakeri	202	140 x 110	105 x 75–80	11	60
LK-SE 200K	BH-SE 200K	LK-SE 200K-FI	200	50	600	kuulalaakeri	245	140 x 110	105 x 75–80	11	62

**Kuvia / vaihtoehtoja**



	harmaa jäikää jättämätön rengas	"stop-top"-lukitus	suuntalukitus (irto) 1 x 360°	suuntalukitus (irto) 1 x 360°	suuntalukitus (irto) 1 x 360°	teräksinen varvassuoja
Tekninen kuvaus sivulla	52	112	115	115	115	116
Lisänimike	-SG	-ST	RI-05.01	RI-03.03	RI-05.03	-FS
Saatavuus	pyörän Ø 125–200 mm, muut kysyttävä	kaikki	pyörän Ø 80–100 mm, kun levy 100x85 mm*	pyörän Ø 100 mm, kun levy 140x110 mm*	pyörän Ø 125–200 mm*	kysyttävä

\* Vain kääntöpyöriin, joissa ei lukitusta, tai kysyttävä kääntöpyöriin, joissa "stop-top"-lukitus



## LH-SE, BH-SE-sarja

### Levykiinnitteiset kääntö- ja kiintopyörät, raskas runko, elastinen "Blickle EasyRoll" -umpikumipyörä

200–850 kg

#### Runko: LH/BH-sarja

- vahva teräslevy, sähkösinkitty ja sinipassivoitu, Cr6-vapaa
- paksu haarukka ja runkolevy

#### Kääntörunko:

- kääntökehässä kaksinkertainen kuulalaakerointi
- erittäin vankassa keskitapissa lukittu pulttiliitos
- neljä erityismuotoitua karkaistua laakerikehää** tekee pyörästä erittäin iskunkestävän

#### Pyörä: SE-sarja

- renkas: korkealuokkainen elastinen vierintälaatuinen "Blickle EasyRoll" -umpikumi, kovuus 65 Shore A, väri musta
- keskiö: paksu teräslevy, teräsputkinapa, maalattu, väri mustanharmaa. pyörän Ø 80–125 mm: korkealaatuinen polyamidi 6, murtoluja, musta

#### Lisätietoja:

- runkosarja: sivu 92
- lukitus: sivu 112–113
- pyöräsarja: sivu 228
- laakerointi: sivu 84–85



3

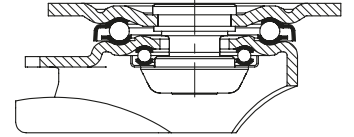

Kääntöpyörät	Kiintopyörät	Kääntöpyörät "stop-fix"-lukituksella	Pyörän Ø [mm]	Pyörän leveys [mm]	Kantavuus [kg]	Laakerointi	Rakennekorkeus [mm]	Levyn koko [mm]	Reikäväli [mm]	Reiän Ø [mm]	Kääntöpyörän poikkeama [mm]
LH-SE 80K	BH-SE 80K	LH-SE 80K-FI	80	45	200	kuulalaakeri	120	100 x 85	80 x 60	9	45
LH-SE 100K-1	BH-SE 100K-1	LH-SE 100K-1-FI	100	45	270	kuulalaakeri	140	100 x 85	80 x 60	9	45
LH-SE 100K-3	BH-SE 100K-3	LH-SE 100K-3-FI	100	45	270	kuulalaakeri	140	140 x 110	105 x 75–80	11	45
LH-SE 125K	BH-SE 125K	LH-SE 125K-FI	125	53	320	kuulalaakeri	170	140 x 110	105 x 75–80	11	55
LH-SE 160K	BH-SE 160K	LH-SE 160K-FI	160	50	450	kuulalaakeri	202	140 x 110	105 x 75–80	11	65
LH-SE 200K	BH-SE 200K	LH-SE 200K-FI	200	50	600	kuulalaakeri	245	140 x 110	105 x 75–80	11	70
LH-SE 202K	BO-SE 202K *	**	200	80	800	kuulalaakeri	245	140 x 110	105 x 75–80	11	70
LH-SE 250K	BH-SE 250K	**	250	60	850	kuulalaakeri	295	140 x 110	105 x 75–80	11	82

\* Hitsattu teräs rakenne

\*\* Lukitusvaihtoehto "stop-top", katso kuvia / vaihtoehtoja

#### Kuvia / vaihtoehtoja



	harmaa jälkiä jättämätön rengas	"stop-top"-lukitus	"central-stop"-keskuslukitus	"ideal-stop"-lukitus, rakennekorkeus +17 mm	suuntalukitus (irto) 1x 360°	teräksinen varvassuoja	vaunulukko
Tekninen kuvaus sivulla	52	112	113	112	115	116	114
Lisänimike	-SG	-ST	-CS13	-IS	katso ****	-FS	FF 125 / 160 / 200
Saatavuus	pyörän Ø 125–200 mm, muut kysyttävä	kaikki	pyörän Ø 160–200x50 mm	pyörän Ø 160–200 mm***	katso pyörän Ø ja levyn mitat kohdasta****	pyörän Ø 100–250 mm	pyörän Ø 125–200 mm

\*\*\* Saatavana muovisia sovitinlevyjä, joilla "ideal-stop" -lukituksella varustamattomat pyörät korotetaan samaan rakennekorkeuteen: Nimike AP3-17

\*\*\*\* RI-04.01 pyörän Ø 80–100 mm, joissa 100x85 mm levy, RI-04.03 pyörän Ø 100 mm, joissa 140x110 mm levy, RI-05.03 pyörän Ø 125–200x50 mm (vain kääntöpyöriin, joissa ei lukitusta, tai kysyttävä kääntöpyöriin, joissa "stop-top"- ja "central-stop"-lukitus)

## LO-SE, BO-SE-sarja

### Hitsatut raskaan sarjan levykiinnitteiset kääntö- ja kiintopyörät, elastinen "Blickle EasyRoll" -umpikumipyörä

320–850 kg

#### Runko: LO/BO-sarja

- vankka hitsattu teräs rakenne, sähkösinkitty ja sinipassivoitu, Cr6-vapaa

#### Kääntörunko:

- kääntökehässä kaksinkertainen kuulalaakerointi
- erittäin kestävä neljän erityismuotoillun, karkaistun laakerikehän ansiosta
- erittäin vankassa hitsatussa keskitapissa lukittu pulttiliitos
- kääntökehä tiivistetty labyrinttirakenteella
- rasvanippa

#### Pyörä: SE-sarja

- renkas: korkealuokkainen elastinen vierintälaatuinen "Blickle EasyRoll" -umpikumi, kovuus 65 Shore A, väri musta
- keskiö: paksu teräslevy, teräsputkinapa, maalattu, väri musta, pyörän Ø 125 mm: korkealaatuinen polyamidi 6, murtoluja, musta

#### Lisätietoja:

- runkosarja: sivu 93
- lukitus: sivu 112–113
- pyöräsarja: sivu 228
- laakerointi: sivu 84–85



Blickle EasyRoll

3

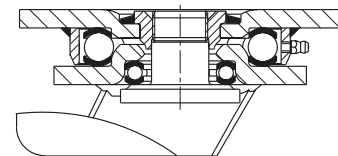

Kääntöpyörät	Kiintopyörät	Kääntöpyörät "stop-top"-lukituksella	Pyörän Ø [mm]	Pyörän leveys [mm]	Kantavuus [kg]	Laakerointi	Rakennekorkeus [mm]	Levyn koko [mm]	Reikäväli [mm]	Reiän Ø [mm]	Kääntöpyörän poikkeama [mm]
LO-SE 125K	BO-SE 125K	LO-SE 125K-ST	125	53	320	kuulalaakeri	170	140 x 110	105 x 75–80	11	50
LO-SE 160K	BO-SE 160K	LO-SE 160K-ST	160	50	450	kuulalaakeri	205	140 x 110	105 x 75–80	11	55
LO-SE 200K	BO-SE 200K	LO-SE 200K-ST	200	50	600	kuulalaakeri	245	140 x 110	105 x 75–80	11	60
LO-SE 202K	BO-SE 202K	LO-SE 202K-ST	200	80	850	kuulalaakeri	245	140 x 110	105 x 75–80	11	65
LO-SE 250K	BO-SE 250K	LO-SE 250K-ST	250	60	850	kuulalaakeri	295	140 x 110	105 x 75–80	11	70

#### Kuvia / vaihtoehtoja



	harmaa jälkiä jättämätön rengas	suuntalukitus 4 x 90°	teräksinen varvassuoja	vaunulukko
Tekninen kuvaus sivulla	52	115	116	114
Lisänimike	-SG	-RI4	-FS	FF 125 / 160 / 200
Saatavuus	pyörän Ø 125–200 mm, muut kysyttävä	pyörän Ø 125–200x50 mm	kysyttävä	pyörän Ø 125–200 mm

## LS-SE, BS-SE-sarja

### Hitsatut raskaan sarjan levykiinnitteiset kääntö- ja kiintopyörät, elastinen "Blickle EasyRoll" -umpikumipyörä

320–1 150 kg

#### Runko: LS/BS-sarja

- vankka hitsattu teräs rakenne, sähkösinkitty ja keltapassivoitu, Cr6-vapaa

#### Kääntörunko:

- kääntökehässä aksiaalinen urakuulalaakeri (ISO 104) ja kartiorullalaakeri (ISO 355)
- erittäin vankassa hitsatussa keskipäissä lukittu pulttiliitos
- suojattu pölyltä ja roiskevedeltä
- rasvanippa

#### Pyörä: SE-sarja

- renkas: korkealuokkainen elastinen vierintälaatuinen "Blickle EasyRoll" -umpikumi, kovuus 65 Shore A, väri musta
- keskiö: paksu teräslevy, maalattu, väri mustanharmaa. pyörän Ø 125 mm: korkealaatuinen polyamidi 6, murtoluja, musta

#### Lisätietoja:

- runkosarja: sivu 94
- lukitus: sivu 112–113
- pyöräsarja: sivu 228
- laakerointi: sivu 84–85



3

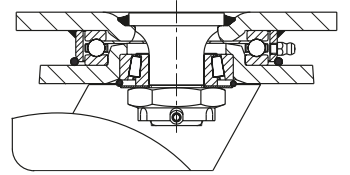

Kääntöpyörät	Kiintopyörät	Kääntöpyörät "stop-top"-lukituksella	Pyörän Ø [mm]	Pyörän leveys [mm]	Kantavuus [kg]	Laakerointi	Rakennekorkeus [mm]	Levyn koko [mm]	Reikäväli [mm]	Reiän Ø [mm]	Kääntöpyörän poikkeama [mm]
LS-SE 125K	BS-SE 125K	LS-SE 125K-ST	125	53	320	kuulalaakeri	170	140 x 110	105 x 75–80	11	50
LS-SE 160K	BS-SE 160K	LS-SE 160K-ST	160	50	450	kuulalaakeri	205	140 x 110	105 x 75–80	11	55
LS-SE 200K	BS-SE 200K	LS-SE 200K-ST	200	50	600	kuulalaakeri	245	140 x 110	105 x 75–80	11	60
LS-SE 202K	BS-SE 202K	LS-SE 202K-ST	200	80	850	kuulalaakeri	255	175 x 140	140 x 105	14	65
LS-SE 250K	BS-SE 250K	LS-SE 250K-ST	250	60	850	kuulalaakeri	305	175 x 140	140 x 105	14	75
LS-SE 252K	BS-SE 252K	LS-SE 252K-ST	250	80	1 000	kuulalaakeri	305	175 x 140	140 x 105	14	75
LS-SE 300K	BS-SE 300K	LS-SE 300K-ST	300	75	1 000	kuulalaakeri	355	175 x 140	140 x 105	14	85
LS-SE 360K-Z	BS-SE 360K-Z		360	75	950	kuulalaakeri	420	175 x 140	140 x 105	14	85
LS-SE 415K-Z	BS-SE 415K-Z		415	90	1 150	kuulalaakeri	478	200 x 160	160 x 120	14	100

#### Kuvia / vaihtoehtoja



	harmaa jälkiä jättämätön rengas	"Radstop"-pyörälukitus	suuntalukitus 4 x 90°	teräksinen varvassuoja	vaunulukko
Tekninen kuvaus sivulla	52	113	115	116	114
Lisänimike	-SG	-RA	-R14	-FS	FF 125 / 160 / 200
Saatavuus	pyörän Ø 125–200 mm, muut kysyttävä	pyörän Ø 360–415 mm kysyttävä	kaikki	pyörän Ø 250 mm asti	pyörän Ø 125–200x50 mm

## LSD-SE, BSD-SE-sarja

**Hitsatut järeät kaksoiskääntö- ja -kiintopyörät, erittäin tukeva kääntökehärakenne, elastinen "Blickle EasyRoll" -umpikumipyörä**



900–2 000 kg

**Runko:** LSD/BSD-sarja

- vankka hitsattu teräs rakenne, sähkösinkitty ja keltapassivoitu, Cr6-vapaa

**Kääntörunko:**

- kääntökehässä aksiaalinen urakuulalaakeri (ISO 104) ja kartiorullalaakeri (ISO 355)
- erittäin vankassa hitsatussa keskitapissa lukittu pulttiliitos
- suojattu pölyltä ja roiskevedeltä
- rasvanippa

**Pyörä:** SE-sarja

- rengas: korkealuokkainen elastinen vierintälaatuinen "Blickle EasyRoll" -umpikumi, kovuus 65 Shore A, väri musta
- keskiö: paksu teräslevy, teräsputkinapa, maalattu, väri mustanharmaa

**Lisätietoja:**

- runkosarja: sivu 94
- lukitus: sivu 112–113
- pyöräsarja: sivu 228
- laakerointi: sivu 84–85



3

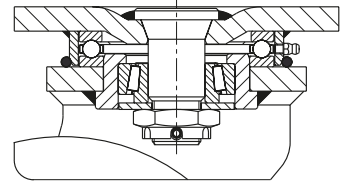

Kääntöpyörät	Kiintopyörät	Pyörän Ø	Pyörän leveys	Kantavuus	Laakerointi	Rakennekorkeus	Levyn koko	Reikäväli	Reiän Ø	Kääntöpyörän poikkeama
		[mm]	[mm]	[kg]		[mm]	[mm]	[mm]	[mm]	[mm]
LSD-SE 160K-35	BSD-SE 160K-35	160	2 x 50	900	kuulalaakeri	220	175 x 140	140 x 105	14	55
LSD-SE 200K-35	BSD-SE 200K-35	200	2 x 50	1 200	kuulalaakeri	260	175 x 140	140 x 105	14	60
LSD-SE 250K	BSD-SE 250K	250	2 x 60	1 700	kuulalaakeri	330	255 x 200	210 x 160	18	70
LSD-SE 300K	BSD-SE 300K	300	2 x 75	2 000	kuulalaakeri	380	255 x 200	210 x 160	18	80

Kiintopyörän levyn pitkä sivu pyörän akselin suuntainen

**Kuvia / vaihtoehtoja**



	harmaa jälkiä jättämätön rengas	"Radstop"-pyörälukitus	"Radstop"-pyörälukitus	suuntalukitus 4 x 90°	suuntalukitus 4 x 90° (käsiikäyttöinen)	teräksinen varvassuoja
Tekninen kuvaus sivulla	52	113	113	115	115	116
Lisänimike	-SG	-RA	-RAH	-RI4	-RI4H	-FS
Saatavuus	pyörän Ø 160–200 mm, muut kysyttävä	pyörän Ø 160–200 mm kysyttävä	pyörän Ø 250–300 mm kysyttävä	pyörän Ø 160–200 mm kysyttävä	pyörän Ø 250–300 mm kysyttävä	kysyttävä

## GEV-sarja

### Raskaan sarjan elastiset umpikumipyörät, valurautakeskiö



870–4 540 kg

#### Juoksupinnan kovuus

65 Shore A

#### Lattiatästävällisyys / käytön hiljaisuus

erittäin hyvä

#### Vierintävastus

erittäin hyvä

#### Kulutuksen kesto

hyvä

3

#### Rengas:

- korkealuokkainen elastinen vierintälaatuinen umpikumi, teräslangoin vahvistettu, kovuus 65 Shore A
- erinomainen ajomukavuus
- erittäin lattiatästävällinen, hiljainen kulku
- pieni vierintävastus
- väri musta

#### Keskiö:

- tukeva suomugrafiittivalurauta
- rasvanippa
- maalattu, väri mustanharmaa

#### Muut ominaisuudet:

- kemiallisesti kestävä aggressiivisia aineita, paitsi öljyjä, vastaan
- lämpötilankesto: -20 – +80 °C, lyhytaikaisesti jopa +100 °C, rajoitettu kantavuus yli +60 °C lämpötilassa
- keskiö on noin 4 mm leveämpi kuin ilmoitettu renkaan leveys

#### Lisätietoja:

- pyöräsarja: sivu 63
- juoksupinta: sivu 53
- laakerointi: sivu 84–85
- kemiallinen kestävyys: sivu 51

Pyörät	Pyörän Ø	Pyörän leveys	Kantavuus 4 km/h	Kantavuus 10 km/h	Kantavuus 16 km/h	Laakerointi	Akselireiän Ø	Navan pituus
	(D) [mm]	(T2) [mm]	[kg]	[kg]	[kg]		(d) [mm]	(T1) [mm]
GEV 254/30K	250	130	1 270	875	800	kuulalaakeri	30	130
GEV 280/25K	280	75	870	580	440	kuulalaakeri	25	90
GEV 302/35K	300	90	1 080	720	540	kuulalaakeri	35	90
GEV 360/30K	360	60	900	600	450	kuulalaakeri	30	75
GEV 362/35K	360	75	1 140	760	570	kuulalaakeri	35	90
GEV 400/30K	400	75	1 200	800	600	kuulalaakeri	30	90
GEV 405/45K	405	130	1 800	1 200	900	kuulalaakeri	45	130
GEV 425/45K	425	150	2 160	1 450	1 100	kuulalaakeri	45	150
GEV 500/35K	500	85	1 560	1 050	780	kuulalaakeri	35	90
GEV 520/40K	520	100	1 830	1 225	920	kuulalaakeri	40	100
GEV 550/60K	550	160	2 700	1 800	1 350	kuulalaakeri	60	160
GEV 610/60K	610	150	2 700	1 800	1 350	kuulalaakeri	60	150
GEV 620/65K	620	200	4 540	3 105	2 835	kuulalaakeri	65	200

Muita mitoituksia saatavana kysyttäessä

#### Kuvia / vaihtoehtoja



	luonnonvärinen jälkiä jättämätön rengas	pyörässä napahattu (toispuoleinen pyörä)	kiillauralliset vetopyörät	laippapyörät
Tekninen kuvaus sivulla	53	117	542	552
Lisänimike	-SN	-E	GEVN-sarja	GEVA-sarja
Saatavuus	kysyttävä	kysyttävä	katso sivu 540	katso sivu 550

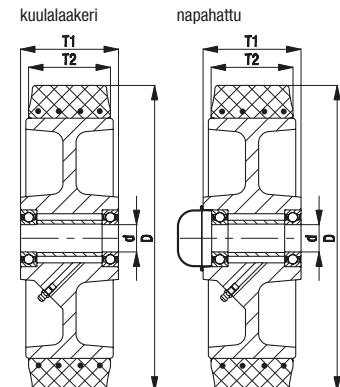



## LS-GEV, BS-GEV-sarja

### Hitsatut raskaan sarjan levykiinnitteiset kääntö- ja kiintopyörät, elastinen umpikumipyörä

1 080–4 540 kg

#### Runko: LS/BS-sarja

- vankka hitsattu teräs rakenne, sähkösinkitty ja keltapassivoitu, Cr6-vapaa

#### Kääntörunko:

- kääntökehässä aksiaalinen urakuulalaakeri (ISO 104) ja kartiorullalaakeri (ISO 355)
- erittäin vankassa hitsatussa keskitapissa lukittu pulttiliitos
- suojattu pölyltä ja roiskevedeltä
- rasvanippa

#### Pyörä: GEV-sarja

- rengas: korkealuokkainen elastinen vierintälaatuinen umpikumi, kovuus 65 Shore A, väri musta
- keskiö: tukeva suomugrafiittivalurauta, rasvanippa, maalattu, väri mustanharmaa

#### Lisätietoja:

- runkosarja: sivu 94
- lukitus: sivu 112–113
- pyöräsarja: sivu 234
- laakerointi: sivu 84–85

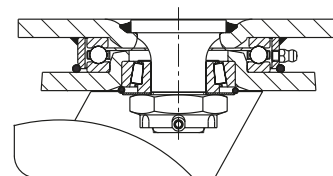

Kääntöpyörät	Kiintopyörät	Pyörän Ø	Pyörän leveys	Kantavuus	Laakerointi	Rakennekorkeus	Levyn koko	Reikäväli	Reiän Ø	Kääntöpyörän poikkeama
		[mm]	[mm]	[kg]		[mm]	[mm]	[mm]	[mm]	[mm]
LS-GEV 302K	BS-GEV 302K	300	90	1 080	kuulalaakeri	355	200 x 160	160 x 120	14	85
LS-GEV 400K	BS-GEV 400K	400	75	1 200	kuulalaakeri	470	200 x 160	160 x 120	14	100
LS-GEV 520K	BS-GEV 520K	520	100	1 830	kuulalaakeri	580	200 x 160	160 x 120	14	125
LS-GEV 620K		620	200	4 540	kuulalaakeri	710	255 x 200	210 x 160	18	130
	BS-GEV 620K	620	200	4 540	kuulalaakeri	710	250 x 270	210 x 160	18	–

#### Kuvia / vaihtoehtoja



	"stop-top"-lukitus	suuntalukitus 4 x 90°	"Radstop"-pyörälukitus	"Radstop"-pyörälukitus	suuntalukitus 4 x 90° (käsi käyttöinen)
Tekninen kuvaus sivulla	112	115	113	113	115
Lisänimike	-ST	-RI4	-RA	-RAH	-RI4H
Saataavuus	pyörän Ø 300 mm	pyörän Ø 300–520 mm	kysyttävä	kysyttävä	kysyttävä

## DS-sarja

Raskaan sarjan kaksoispyörät,  
elastiset umpikumirenkaat,  
hitsattu teräskeskiö



1 800–4 580 kg

### Juoksupinnan kovuus

65 Shore A

### Lattiatäivällisyys / käytön hiljaisuus

erittäin hyvä

### Vierintävastus

erittäin hyvä

### Kulutuksen kesto

hyvä

3

### Renkas:

- korkealuokkainen elastinen vierintälaatuinen umpikumi, teräslangoin vahvistettu, kovuus 65 Shore A
- erinomainen ajomukavuus
- erittäin lattiatäivällinen, hiljainen kulku
- pieni vierintävastus
- väri musta

### Keskiö:

- erittäin vankka hitsattu teräs rakenne
- hitsattu teräsputkinapa
- rasvanippa
- maalattu, väri mustanharmaa

### Muut ominaisuudet:

- kemiallisesti kestävä aggressiivisia aineita, paitsi öljyjä, vastaan
- lämpötilankesto: -20 – +80 °C, lyhytaikaisesti jopa +100 °C, rajoitettu kantavuus yli +60 °C lämpötilassa
- keskiö on noin 4 mm leveämpi kuin ilmoitettu renkaan leveys

### Lisätietoja:

- pyöräsarja: sivu 64
- juoksupinta: sivu 53
- laakerointi: sivu 84–85
- kemiallinen kestävyys: sivu 51

Pyörät	Pyörän Ø	Pyörän leveys	Kantavuus 4 km/h	Kantavuus 10 km/h	Kantavuus 16 km/h	Laakerointi	Akselireiän Ø	Navan pituus
	(D) [mm]	(T2) [mm]	[kg]	[kg]	[kg]		(d) [mm]	(T1) [mm]
<b>DS 300/50K</b>	300	2 x 75	1 800	1 200	900	kuulalaakeri	50	150
<b>DS 361/50K</b>	360	2 x 75	2 280	1 520	1 140	kuulalaakeri	50	150
<b>DS 400/55K</b>	400	2 x 75	2 400	1 600	1 200	kuulalaakeri	55	150
<b>DS 405/75K</b>	405	2 x 130	3 600	2 400	1 800	kuulalaakeri	75	250
<b>DS 425/80K</b>	425	2 x 150	4 580	3 040	2 280	kuulalaakeri	80	250
<b>DS 500/60K</b>	500	2 x 85	3 120	2 100	1 560	kuulalaakeri	60	170

Muita mitoituksia saatavana kysyttäessä

### Kuvia / vaihtoehtoja



pyörässä napahattu (toispuoleinen pyörä)      kiilauralliset vetopyörät

Tekninen kuvaus sivulla	117	
Lisänimike	-E	DSN-sarja
Saatavuus	kysyttävä	kysyttävä

