

Polyamidi- ja polypropeenipyörät



6

Valintaopas

Polyamidi- ja polypropeenipyörät



Sarja	PPN	PP	POW
Juoksupinta / keskiö	Polypropeeni		Polyamidi elastisella umpikumivälikerroksella
6 Juoksupinnan kovuus	60 Shore D	60 Shore D	70 Shore D
Jälkiä jättämätön	✓	✓	✓
Sähkönjohtavuus	valinnainen (PP-sarja)	valinnainen	–
Pyörän Ø	60–200 mm	60–200 mm	100–125 mm
Suurin kantavuus	450 kg	450 kg	220 kg
Äänen johtuminen vaimennettu	–	–	✓
Käyttö soveltuvalla betonilattialla	✓	✓	✓
Kemiallinen kestävyys	■■■■■	■■■■■	■■■□□
Käyttö märkätiloissa	■■■■■	■■■■■	■■■□□
Katso pyörän kuvaus	sivu 332	sivu 336	sivu 340
Katso kääntö- ja kiintopyörät	sivu 333–335	sivu 337–339	sivu 341–342

■■■■■ erinomainen

■■■■■ erittäin hyvä

■■■■■ hyvä

■■■■■ tyydyttävä

■■■■■ riittävä

✓ kyllä – ei



PO	SPO	GSPO
Polyamidi		Valupolyamidi
70 Shore D	70 Shore D	80 Shore D
✓	✓	✓
valinnainen	–	–
50–300 mm	75–250 mm	35–1 000 mm
1 500 kg	2 000 kg	50 000 kg
–	–	–
✓	rajoitetusti	–
■ ■ ■ ■ ■ □	■ ■ ■ ■ ■ □	■ ■ ■ ■ ■ □
■ ■ ■ ■ ■ □	■ ■ ■ ■ ■ □	■ ■ ■ ■ ■ □
sivu 343–344	sivu 355–356	sivu 368
sivu 345–354	sivu 357–367	sivu 369–371

PPN-sarja

Luonnonvalkoiset polypropeenipyörät

80–450 kg

Juoksupinnan kovuus

60 Shore D

Lattilaystävällisyys / käytön hiljaisuus

tyydyttävä

Vierintävastus

erittäin hyvä

Kulutuksen kesto

tyydyttävä

Pyörä:

- korkealuokkainen polypropeeni, murtoluja, kovuus 60 Shore D
- pieni vierintä- ja kääntövastus
- väri luonnonvalkoinen

Muut ominaisuudet:

- erinomainen kemiallinen kestävyys aggressiivisia aineita vastaan
- lämpötilankesto: -20 – +60 °C, rajoitettu kantavuus yli +30 °C lämpötilassa

Lisätietoja:

- pyöräsarja: sivu 68
- juoksupinta: sivu 57
- laakerointi: sivu 84–85
- kemiallinen kestävyys: sivu 51



Pyörät	Pyörän Ø (D) [mm]	Pyörän leveys (T2) [mm]	Kantavuus [kg]	Laakerointi	Akselireiän Ø (d) [mm]	Navan pituus (T1) [mm]
PPN 60/12G	60	29	80	liukulaakeri	12	35
PPN 80/12G	80	32	120	liukulaakeri	12	35
PPN 80/12R	80	32	120	neulalaakeri	12	35
PPN 100/12G	100	37	160	liukulaakeri	12	45
PPN 100/12R	100	37	160	neulalaakeri	12	45
PPN 125/12G	125	40	200	liukulaakeri	12	45
PPN 125/12R	125	40	200	neulalaakeri	12	45
PPN 150/20G	150	50	300	liukulaakeri	20	60
PPN 150/20R	150	50	300	neulalaakeri	20	60
PPN 200/20G	200	50	450	liukulaakeri	20	60
PPN 200/20R	200	50	450	neulalaakeri	20	60

Katso lisää mitoituksia PO-pyöräsarjan sivulta 343–344

6

Kuvia / vaihtoehtoja



	puolijohtava musta pyörä	ruostumaton neulalaakeri pyörän navassa	musta pyörä
Tekninen kuvaus sivulla	434	84	69
Lisänimike	PP...-EL-sarja	-XR	PP-sarja
Saataavuus	katso sivu 336	kysyttävä	kaikki katso sivu 336

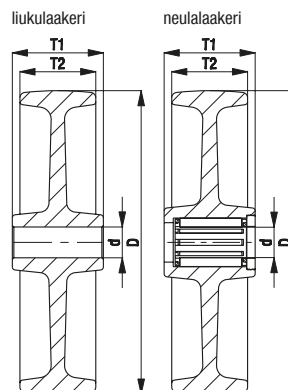

LE-PPN, B-PPN-sarja

Levykiinnitteiset kääntö- ja kiintopyörät, luonnonvalkoinen polypropeenipyörä



80–300 kg

Runko: LE/B-sarja

- teräslevy, sähkösinkitty ja sinipassivoitu, Cr6-vapaa

Kääntörunko:

- kääntökehässä kaksinkertainen kuulalaakerointi
- kääntökehä tiivistetty
- dynaamisen muokkauslujituksen ansiosta erittäin pieni kääntökehän välys, herkkäliikkeinen ja pitkäikäinen

Pyörä: PPN-sarja

- korkealuokkainen polypropeeni, murtoluja, kovuus 60 Shore D, väri luonnonvalkoinen

Lisätietoja:

- runkosarja: sivu 90
- lukitus: sivu 112–113
- pyöräsarja: sivu 332
- laakerointi: sivu 84–85

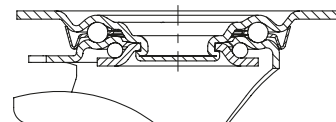

Kääntöpyörät	Kiintopyörät	Kääntöpyörät "stop-fix"-lukituksella	Pyörän Ø [mm]	Pyörän leveys [mm]	Kantavuus [kg]	Laakerointi	Rakennekorkeus [mm]	Levyn koko [mm]	Reikäväli [mm]	Reiän Ø [mm]	Kääntöpyörän poikkeama [mm]
LE-PPN 60G	B-PPN 60G		60	29	80	liukulaakeri	80	100 x 85	80 x 60	9	35
LE-PPN 80G	B-PPN 80G	LE-PPN 80G-FI	80	32	120	liukulaakeri	102	100 x 85	80 x 60	9	38
LE-PPN 80R	B-PPN 80R	LE-PPN 80R-FI	80	32	120	neulalaakeri	102	100 x 85	80 x 60	9	38
LE-PPN 100G	B-PPN 100G	LE-PPN 100G-FI	100	37	150	liukulaakeri	125	100 x 85	80 x 60	9	36
LE-PPN 100R	B-PPN 100R	LE-PPN 100R-FI	100	37	150	neulalaakeri	125	100 x 85	80 x 60	9	36
LE-PPN 125G	B-PPN 125G	LE-PPN 125G-FI	125	40	150	liukulaakeri	150	100 x 85	80 x 60	9	38
LE-PPN 125R	B-PPN 125R	LE-PPN 125R-FI	125	40	150	neulalaakeri	150	100 x 85	80 x 60	9	38
LE-PPN 150G	B-PPN 150G	LE-PPN 150G-FI	150	50	300	liukulaakeri	190	140 x 110	105 x 75–80	11	54
LE-PPN 150R	B-PPN 150R	LE-PPN 150R-FI	150	50	300	neulalaakeri	190	140 x 110	105 x 75–80	11	54
LE-PPN 200G	B-PPN 200G	LE-PPN 200G-FI	200	50	300	liukulaakeri	235	140 x 110	105 x 75–80	11	54
LE-PPN 200R	B-PPN 200R	LE-PPN 200R-FI	200	50	300	neulalaakeri	235	140 x 110	105 x 75–80	11	54

6

Kuvia / vaihtoehtoja



	puolijohtava musta pyörä	teräksinen sinkitty lankasuoja	"stop-top"-lukitus	suuntalukitus (irto) 1 x 360°	suuntalukitus (irto) 1 x 360°	teräksinen varvassuoja
Tekninen kuvaus sivulla	434	116	112	115	115	116
Lisänimike	PP...-EL-sarja	-FA	-ST	RI-03.01	RI-03.03	-FS
Saatavuus	katso sivu 337	pyörän Ø 80–200 mm	pyörän Ø 150–200 mm	pyörän Ø 100–125 mm*	pyörän Ø 150–200 mm*	pyörän Ø 100–200 mm kysyttävä

* Vain kääntöpyöriin, joissa ei lukitusta, tai kysyttävä kääntöpyöriin, joissa "stop-top"-lukitus

LER-PPN-sarja

Keskiöreikäkiinnitteiset kääntöpyörät, luonnonvalkoinen polypropeenipyörä



80–300 kg

Runko: LER-sarja

- teräslevy, sähkösinkitty ja sinipassivoitu, Cr6-vapaa
- kääntökehässä kaksinkertainen kuulalaakerointi
- tukeva holkkiniittirakenne
- dynaamisen muokauslujituksen ansiosta erittäin pieni kääntökehän välys, herkkäliikkeinen ja pitkäikäinen

Pyörä: PPN-sarja

- korkealuokkainen polypropeeni, murtoluja, kovuus 60 Shore D, väri luonnonvalkoinen

Lisätietoja:

- runkosarja: sivu 91
- lukitus: sivu 112–113
- pyöräsarja: sivu 332
- laakerointi: sivu 84–85

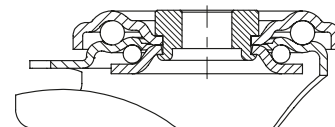

6

Kääntöpyörät	Kääntöpyörät "stop-fix"-lukituksella	Pyörän Ø [mm]	Pyörän leveys [mm]	Kantavuus [kg]	Laakerointi	Rakennekorkeus [mm]	Levyn Ø [mm]	Keskiöreiän Ø [mm]	Kääntöpyörän poikkeama [mm]
LER-PPN 60G		60	29	80	liukulaakeri	80	70	13	35
LER-PPN 80G	LER-PPN 80G-FI	80	32	120	liukulaakeri	102	70	13	38
LER-PPN 80R	LER-PPN 80R-FI	80	32	120	neulalaakeri	102	70	13	38
LER-PPN 100G	LER-PPN 100G-FI	100	37	150	liukulaakeri	125	70	13	36
LER-PPN 100R	LER-PPN 100R-FI	100	37	150	neulalaakeri	125	70	13	36
LER-PPN 125G	LER-PPN 125G-FI	125	40	150	liukulaakeri	150	70	13	38
LER-PPN 125R	LER-PPN 125R-FI	125	40	150	neulalaakeri	150	70	13	38
LER-PPN 150G	LER-PPN 150G-FI	150	50	300	liukulaakeri	190	88	13	54
LER-PPN 150R	LER-PPN 150R-FI	150	50	300	neulalaakeri	190	88	13	54
LER-PPN 200G	LER-PPN 200G-FI	200	50	300	liukulaakeri	235	88	13	54
LER-PPN 200R	LER-PPN 200R-FI	200	50	300	neulalaakeri	235	88	13	54

Kuvia / vaihtoehtoja



	puolijohtava musta pyörä	teräksinen sinkitty lankasuoja	teräksinen varvassuoja	vaunulukko
Tekninen kuvaus sivulla	434	116	116	114
Lisänimike	PP...-EL-sarja	-FA	-FS	FF 100-1 / FF 125-1
Saatavuus	katso sivu 338	pyörän Ø 80–200 mm	pyörän Ø 100–200 mm kysyttävä	pyörän Ø 100+125 mm

L-PPN, B-PPN-sarja

**Levykiinnitteiset kääntö- ja kiintopyörät,
keskiraskas runko,
luonnonvalkoinen polypropeenipyörä**

120–400 kg

Runko: L/B-sarja

- teräslevy, sähkösinkitty ja sinipassivoitu, Cr6-vapaa

Kääntörunko:

- kääntökehässä kaksinkertainen kuulalaakerointi
- tukeva holkkiniittirakenne (alkaen pyörän Ø 150 mm)
- kääntökehä tiivistetty
- dynaamisen muokauslujituksen ansiosta erittäin pieni kääntökehän välys, herkkäliikkeinen ja pitkäikäinen

Pyörä: PPN-sarja

- korkealuokkainen polypropeeni, murtoluja, kovuus 60 Shore D, väri luonnonvalkoinen

Lisätietoja:

- runkosarja: sivu 91
- lukitus: sivu 112–113
- pyöräsarja: sivu 332
- laakerointi: sivu 84–85

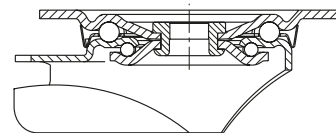

Kääntöpyörät	Kiintopyörät	Kääntöpyörät "stop-fix"-lukituksella	Pyörän Ø [mm]	Pyörän leveys [mm]	Kantavuus [kg]	Laakerointi	Rakennekorkeus [mm]	Levyn koko [mm]	Reikäväli [mm]	Reiän Ø [mm]	Kääntöpyörän poikkeama [mm]
L-PPN 80G	B-PPN 80G	L-PPN 80G-FI	80	32	120	liukulaakeri	102	100 x 85	80 x 60	9	38
L-PPN 80R	B-PPN 80R	L-PPN 80R-FI	80	32	120	neulalaakeri	102	100 x 85	80 x 60	9	38
L-PPN 100G	B-PPN 100G	L-PPN 100G-FI	100	37	160	liukulaakeri	125	100 x 85	80 x 60	9	36
L-PPN 100R	B-PPN 100R	L-PPN 100R-FI	100	37	160	neulalaakeri	125	100 x 85	80 x 60	9	36
L-PPN 125G	B-PPN 125G	L-PPN 125G-FI	125	40	200	liukulaakeri	150	100 x 85	80 x 60	9	38
L-PPN 125R	B-PPN 125R	L-PPN 125R-FI	125	40	200	neulalaakeri	150	100 x 85	80 x 60	9	38
L-PPN 150G	B-PPN 150G	L-PPN 150G-FI	150	50	300	liukulaakeri	190	140 x 110	105 x 75–80	11	60
L-PPN 150R	B-PPN 150R	L-PPN 150R-FI	150	50	300	neulalaakeri	190	140 x 110	105 x 75–80	11	60
L-PPN 200G	B-PPN 200G	L-PPN 200G-FI	200	50	400	liukulaakeri	235	140 x 110	105 x 75–80	11	65
L-PPN 200R	B-PPN 200R	L-PPN 200R-FI	200	50	400	neulalaakeri	235	140 x 110	105 x 75–80	11	65

Kuvia / vaihtoehtoja



	puolijohtava musta pyörä	teräksinen sinkitty lankasuoja	"stop-top"-lukitus	suuntalukitus (irto) 1 x 360°	suuntalukitus (irto) 1 x 360°	teräksinen varvassuoja
Tekninen kuvaus sivulla	434	116	112	115	115	116
Lisänimike	PP...-EL-sarja	-FA	-ST	RI-03.01	RI-05.03	-FS
Saatavuus	katso sivu 339	kaikki	kaikki	pyörän Ø 100–125 mm*	pyörän Ø 150–200 mm*	pyörän Ø 100–200 mm kysyttävä

* Vain kääntöpyöriin, joissa ei lukitusta, tai kysyttävä kääntöpyöriin, joissa "stop-top"-lukitus

PP-sarja

Mustat polypropeenipyörät

80–450 kg

Juoksupinnan kovuus

60 Shore D

Lattilaystävällisyys / käytön hiljaisuus

tyydyttävä

Vierintävastus

erittäin hyvä

Kulutuksen kesto

tyydyttävä



Pyörä:

- korkealuokkainen polypropeeni, murtoluja, kovuus 60 Shore D
- pieni vierintä- ja kääntövastus
- väri musta

Muut ominaisuudet:

- KA-malli: muovinen pieni lankasuoja
- erinomainen kemiallinen kestävyys aggressiivisia aineita vastaan
- lämpötilankestävyys: -20 – +60 °C, rajoitettu kantavuus yli +30 °C lämpötilassa

Lisätietoja:

- pyöräsarja: sivu 69
- juoksupinta: sivu 57
- laakerointi: sivu 84–85
- kemiallinen kestävyys: sivu 51

Pyörät	Pyörän Ø (D) [mm]	Pyörän leveys (T2) [mm]	Kantavuus [kg]	Laakerointi	Akselireiän Ø (d) [mm]	Navan pituus (T1) [mm]
PP 60/12G	60	29	80	liukulaakeri	12	35
PP 80/12G	80	32	120	liukulaakeri	12	35
PP 80/12R	80	32	120	neulalaakeri	12	35
PP 100/12G	100	37	160	liukulaakeri	12	45
PP 100/12R	100	37	160	neulalaakeri	12	45
PP 100/8KA	100	37	160	kuulalaakeri (C)	8	46
PP 125/12G	125	40	200	liukulaakeri	12	45
PP 125/12R	125	40	200	neulalaakeri	12	45
PP 125/8KA	125	40	200	kuulalaakeri (C)	8	46
PP 150/20G	150	50	300	liukulaakeri	20	60
PP 150/20R	150	50	300	neulalaakeri	20	60
PP 150/20K	150	50	300	kuulalaakeri	20	60
PP 200/20G	200	50	450	liukulaakeri	20	60
PP 200/20R	200	50	450	neulalaakeri	20	60
PP 200/20K	200	50	450	kuulalaakeri	20	60

Kuvia / vaihtoehtoja



puolijohtava
musta pyörä

ruostumaton
neulalaakeri
pyörän navassa

luonnonvalkoinen pyörä

Tekninen kuvaus sivulla

434

84

332

Lisänimike

-EL

-XR

PPN-sarja

Saataavuus

kaikki
kuulalaakeroidut mallit

kysyttävä

katso sivu 332

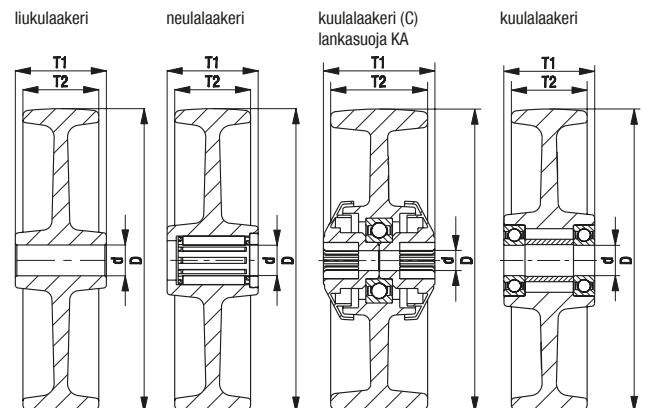

LE-PP, B-PP-sarja

Levykiinnitteiset kääntö- ja kiintopyörät, musta polypropeenipyörä



80–300 kg

Runko: LE/B-sarja

- teräslevy, sähkösinkitty ja sinipassivoitu, Cr6-vapaa

Kääntörunko:

- kääntökehässä kaksinkertainen kuulalaakerointi
- kääntökehä tiivistetty
- dynaamisen muokauslujituksen ansiosta erittäin pieni kääntökehän väly, herkkäliikkeinen ja pitkäikäinen

Pyörä: PP-sarja

- korkealuokkainen polypropeeni, murtoluja, kovuus 60 Shore D, väri musta

Lisätietoja:

- runkosarja: sivu 90
- lukitus: sivu 112–113
- pyöräsarja: sivu 336
- laakerointi: sivu 84–85

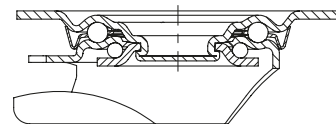

Kääntöpyörät	Kiintopyörät	Kääntöpyörät "stop-fix"-lukituksella	Pyörän Ø	Pyörän leveys	Kantavuus	Laakerointi	Rakennekorkeus	Levyn koko	Reikäväli	Reiän Ø	Kääntöpyörän poikkeama
			[mm]	[mm]	[kg]		[mm]	[mm]	[mm]	[mm]	[mm]
LE-PP 60G	B-PP 60G		60	29	80	liukulaakeri	80	100 x 85	80 x 60	9	35
LE-PP 80G	B-PP 80G	LE-PP 80G-FI	80	32	120	liukulaakeri	102	100 x 85	80 x 60	9	38
LE-PP 80R	B-PP 80R	LE-PP 80R-FI	80	32	120	neulalaakeri	102	100 x 85	80 x 60	9	38
LE-PP 100G	B-PP 100G	LE-PP 100G-FI	100	37	150	liukulaakeri	125	100 x 85	80 x 60	9	36
LE-PP 100R	B-PP 100R	LE-PP 100R-FI	100	37	150	neulalaakeri	125	100 x 85	80 x 60	9	36
LE-PP 100KA	B-PP 100KA	LE-PP 100KA-FI	100	37	150	kuulalaakeri (C)	125	100 x 85	80 x 60	9	36
LE-PP 125G	B-PP 125G	LE-PP 125G-FI	125	40	150	liukulaakeri	150	100 x 85	80 x 60	9	38
LE-PP 125R	B-PP 125R	LE-PP 125R-FI	125	40	150	neulalaakeri	150	100 x 85	80 x 60	9	38
LE-PP 125KA	B-PP 125KA	LE-PP 125KA-FI	125	40	150	kuulalaakeri (C)	150	100 x 85	80 x 60	9	38
LE-PP 150G	B-PP 150G	LE-PP 150G-FI	150	50	300	liukulaakeri	190	140 x 110	105 x 75–80	11	54
LE-PP 150R	B-PP 150R	LE-PP 150R-FI	150	50	300	neulalaakeri	190	140 x 110	105 x 75–80	11	54
LE-PP 150K	B-PP 150K	LE-PP 150K-FI	150	50	300	kuulalaakeri	190	140 x 110	105 x 75–80	11	54
LE-PP 200G	B-PP 200G	LE-PP 200G-FI	200	50	300	liukulaakeri	235	140 x 110	105 x 75–80	11	54
LE-PP 200R	B-PP 200R	LE-PP 200R-FI	200	50	300	neulalaakeri	235	140 x 110	105 x 75–80	11	54
LE-PP 200K	B-PP 200K	LE-PP 200K-FI	200	50	300	kuulalaakeri	235	140 x 110	105 x 75–80	11	54

Kuvia / vaihtoehtoja



	puolijohtava musta pyörä	teräksinen sinkitty lankasuoja	"stop-top"-lukitus	suuntalukitus (irto) 1 x 360°	suuntalukitus (irto) 1 x 360°	teräksinen varvassuoja
Tekninen kuvaus sivulla	434	116	112	115	115	116
Lisänimike	-EL	-FA	-ST	RI-03.01	RI-03.03	-FS
Saatavuus	kaikki kuulalaakeroidut mallit	pyörän Ø 80–200 mm	pyörän Ø 150–200 mm	pyörän Ø 100–125 mm*	pyörän Ø 150–200 mm*	pyörän Ø 100–200 mm kysyttävä

* Vain kääntöpyöriin, joissa ei lukitusta, tai kysyttävä kääntöpyöriin, joissa "stop-top"-lukitus

LER-PP-sarja

Keskiöreikäkiinnitteiset kääntöpyörät, musta polypropeenipyörä



80–300 kg

Runko: LER-sarja

- teräslevy, sähkösinkitty ja sinipassivoitu, Cr6-vapaa
- kääntökehässä kaksinkertainen kuulalaakerointi
- tukeva holkkiniittirakenne
- dynaamisen muokkauslujituksen ansiosta erittäin pieni kääntökehän välys, herkkäliikkeinen ja pitkäikäinen

Pyörä: PP-sarja

- korkealuokkainen polypropeeni, murtoluja, kovuus 60 Shore D, väri musta

Lisätietoja:

- runkosarja: sivu 91
- lukitus: sivu 112–113
- pyöräsarja: sivu 336
- laakerointi: sivu 84–85

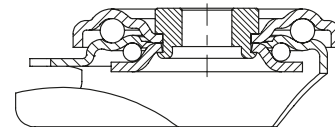

6

Kääntöpyörät	Kääntöpyörät "stop-fix"-lukituksella	Pyörän Ø [mm]	Pyörän leveys [mm]	Kantavuus [kg]	Laakerointi	Rakennekorkeus [mm]	Levyn Ø [mm]	Keskiöreiän Ø [mm]	Kääntöpyörän poikkeama [mm]
LER-PP 60G		60	29	80	liukulaakeri	80	70	13	35
LER-PP 80G	LER-PP 80G-FI	80	32	120	liukulaakeri	102	70	13	38
LER-PP 80R	LER-PP 80R-FI	80	32	120	neulalaakeri	102	70	13	38
LER-PP 100G	LER-PP 100G-FI	100	37	150	liukulaakeri	125	70	13	36
LER-PP 100R	LER-PP 100R-FI	100	37	150	neulalaakeri	125	70	13	36
LER-PP 100KA	LER-PP 100KA-FI	100	37	150	kuulalaakeri (C)	125	70	13	36
LER-PP 125G	LER-PP 125G-FI	125	40	150	liukulaakeri	150	70	13	38
LER-PP 125R	LER-PP 125R-FI	125	40	150	neulalaakeri	150	70	13	38
LER-PP 125KA	LER-PP 125KA-FI	125	40	150	kuulalaakeri (C)	150	70	13	38
LER-PP 150G	LER-PP 150G-FI	150	50	300	liukulaakeri	190	88	13	54
LER-PP 150R	LER-PP 150R-FI	150	50	300	neulalaakeri	190	88	13	54
LER-PP 150K	LER-PP 150K-FI	150	50	300	kuulalaakeri	190	88	13	54
LER-PP 200G	LER-PP 200G-FI	200	50	300	liukulaakeri	235	88	13	54
LER-PP 200R	LER-PP 200R-FI	200	50	300	neulalaakeri	235	88	13	54
LER-PP 200K	LER-PP 200K-FI	200	50	300	kuulalaakeri	235	88	13	54

Kuvia / vaihtoehtoja



	puolijohtava musta pyörä	teräksinen sinkitty lankasuoja	teräksinen varvassuoja	vaunulukko
Tekninen kuvaus sivulla	434	116	116	114
Lisänimike	-EL	-FA	-FS	FF 100-1 / FF 125-1
Saatavuus	kaikki kuulalaakeroidut mallit	pyörän Ø 80–200 mm	pyörän Ø 100–200 mm kysyttävä	pyörän Ø 100+125 mm

L-PP, B-PP-sarja

Levykiinnitteiset kääntö- ja kiintopyörät, keskiraskas runko, musta polypropeenipyörä

120–400 kg

Runko: L/B-sarja

- teräslevy, sähkösinkitty ja sinipassivoitu, Cr6-vapaa

Kääntörunko:

- kääntökehässä kaksinkertainen kuulalaakerointi
- tukeva holkkiniittirakenne (alkaen pyörän Ø 150 mm)
- kääntökehä tiivistetty
- dynaamisen muokkauslujituksen ansiosta erittäin pieni kääntökehän vällys, herkkäliikkeinen ja pitkäikäinen

Pyörä: PP-sarja

- korkealuokkainen polypropeeni, murtoluja, kovuus 60 Shore D, väri musta

Lisätietoja:

- runkosarja: sivu 91
- lukitus: sivu 112–113
- pyöräsarja: sivu 336
- laakerointi: sivu 84–85

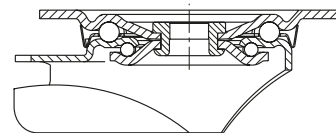

Kääntöpyörät	Kiintopyörät	Kääntöpyörät "stop-fix"-lukituksella	Pyörän Ø [mm]	Pyörän leveys [mm]	Kantavuus [kg]	Laakerointi	Rakennekorkeus [mm]	Levyn koko [mm]	Reikäväli [mm]	Reiän Ø [mm]	Kääntöpyörän poikkeama [mm]
L-PP 80G	B-PP 80G	L-PP 80G-FI	80	32	120	liukulaakeri	102	100 x 85	80 x 60	9	38
L-PP 80R	B-PP 80R	L-PP 80R-FI	80	32	120	neulalaakeri	102	100 x 85	80 x 60	9	38
L-PP 100G	B-PP 100G	L-PP 100G-FI	100	37	160	liukulaakeri	125	100 x 85	80 x 60	9	36
L-PP 100R	B-PP 100R	L-PP 100R-FI	100	37	160	neulalaakeri	125	100 x 85	80 x 60	9	36
L-PP 100KA	B-PP 100KA	L-PP 100KA-FI	100	37	160	kuulalaakeri (C)	125	100 x 85	80 x 60	9	36
L-PP 125G	B-PP 125G	L-PP 125G-FI	125	40	200	liukulaakeri	150	100 x 85	80 x 60	9	38
L-PP 125R	B-PP 125R	L-PP 125R-FI	125	40	200	neulalaakeri	150	100 x 85	80 x 60	9	38
L-PP 125KA	B-PP 125KA	L-PP 125KA-FI	125	40	200	kuulalaakeri (C)	150	100 x 85	80 x 60	9	38
L-PP 150G	B-PP 150G	L-PP 150G-FI	150	50	300	liukulaakeri	190	140 x 110	105 x 75–80	11	60
L-PP 150R	B-PP 150R	L-PP 150R-FI	150	50	300	neulalaakeri	190	140 x 110	105 x 75–80	11	60
L-PP 150K	B-PP 150K	L-PP 150K-FI	150	50	300	kuulalaakeri	190	140 x 110	105 x 75–80	11	60
L-PP 200G	B-PP 200G	L-PP 200G-FI	200	50	400	liukulaakeri	235	140 x 110	105 x 75–80	11	65
L-PP 200R	B-PP 200R	L-PP 200R-FI	200	50	400	neulalaakeri	235	140 x 110	105 x 75–80	11	65
L-PP 200K	B-PP 200K	L-PP 200K-FI	200	50	400	kuulalaakeri	235	140 x 110	105 x 75–80	11	65

Kuvia / vaihtoehtoja



	puolijohtava musta pyörä	teräksinen sinkitty lankasuoja	"stop-top"-lukitus	suuntalukitus (irto) 1 x 360°	suuntalukitus (irto) 1 x 360°	teräksinen varvassuoja
Tekninen kuvaus sivulla	434	116	112	115	115	116
Lisänimike	-EL	-FA	-ST	RI-03.01	RI-05.03	-FS
Saatavuus	kaikki kuulalaakeroidut mallit	kaikki	kaikki	pyörän Ø 100–125 mm*	pyörän Ø 150–200 mm*	pyörän Ø 100–200 mm kysyttävä

* Vain kääntöpyöriin, joissa ei lukitusta, tai kysyttävä kääntöpyöriin, joissa "stop-top"-lukitus

POW-sarja

Melua vaimentavat polyamidipyörät

200–220 kg

Juoksupinnan kovuus

70 Shore D

Lattiatäyväällisyys / käytön hiljaisuus

tyydyttävä

Vierintävastus

erittäin hyvä

Kulutuksen kesto

hyvä

Juoksupinta:

- korkealuokkainen polyamidi 6, murtoluja, kovuus 70 Shore D
- melua vaimentava (-10 desibeliä) punaisen elastisen umpikumisen välirenkaan ansiosta
- kevyt kulku tasaisella alustalla
- pieni vierintävastus
- erittäin kulutusta kestävä
- väri valkoinen

Muut ominaisuudet:

- KF-malli: muovinen suuri lankasuoja
- erinomainen kemiallinen kestävyys aggressiivisia aineita vastaan
- lämpötilankesto: -20 – +80 °C, rajoitettu kantavuus yli +35 °C lämpötilassa

Lisätietoja:

- pyöräsarja: sivu 69
- juoksupinta: sivu 57
- laakerointi: sivu 84–85
- kemiallinen kestävyys: sivu 51



Pyörät	Pyörän Ø	Pyörän leveys	Kantavuus [kg]	Laakerointi	Akselireiän Ø	Navan pituus
	(D) [mm]	(T2) [mm]			(d) [mm]	(T1) [mm]
POW 100/8KF	100	35	200	kuulalaakeri (C)	8	46
POW 100/10KF	100	35	200	kuulalaakeri (C)	10	46
POW 125/8KF	125	35	220	kuulalaakeri (C)	8	46
POW 125/10KF	125	35	220	kuulalaakeri (C)	10	46

6

Kuvia / vaihtoehtoja



suuri lankasuoja ja kuulalaakerin lisätiivisyys

Tekninen kuvaus sivulla

85

Lisänimike

-KFD

Saatavuus

POW 100/8KF + POW 125/8KF

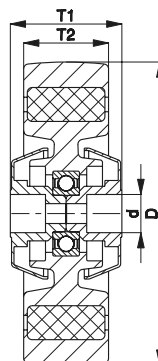

L-POW, B-POW-sarja

Levykiinnitteiset kääntö- ja kiintopyörät, keskiraskas runko, hiljainen polyamidipyörä

200–220 kg

Runko: L/B-sarja

- teräslevy, sähkösinkitty ja sinipassivoitu, Cr6-vapaa

Kääntörunko:

- kääntökehässä kaksinkertainen kuulalaakerointi
- kääntökehä tiivistetty
- dynaamisen muokkauslujituksen ansiosta erittäin pieni kääntökehän välys, herkkäliikkeinen ja pitkäikäinen

Pyörä: POW-sarja

- korkealuokkainen polyamidi 6, murtoluja, kovuus 70 Shore D, väri valkoinen
- melua vaimentava (-10 desibeliä) punaisen elastisen umpikumisen välirenkaan ansiosta

Lisätietoja:

- runkosarja: sivu 91
- lukitus: sivu 112–113
- pyöräsarja: sivu 340
- laakerointi: sivu 84–85

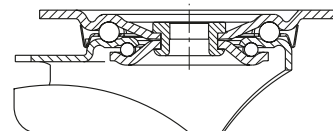

Kääntöpyörät	Kiintopyörät	Kääntöpyörät "stop-fix"-lukituksella	Pyörän Ø [mm]	Pyörän leveys [mm]	Kantavuus [kg]	Laakerointi	Rakennekorkeus [mm]	Levyn koko [mm]	Reikäväli [mm]	Reiän Ø [mm]	Kääntöpyörän poikkeama [mm]
L-POW 100KF	B-POW 100KF	L-POW 100KF-FI	100	35	200	kuulalaakeri (C)	125	100 x 85	80 x 60	9	36
L-POW 125KF	B-POW 125KF	L-POW 125KF-FI	125	35	220	kuulalaakeri (C)	150	100 x 85	80 x 60	9	38

6

Kuvia / vaihtoehtoja



	suuntalukitus (irto) 1 x 360°	suuri lankasuoja ja kuulalaakerin lisätiivistys
Tekninen kuvaus sivulla	115	85
Lisänimike	RI-03.01	-KFD
Saatavuus	kaikki*	kysyttävä

* Vain kääntöpyöriin, joissa ei ole lukitusta

LK-POW, BK-POW-sarja

**Levykiinnitteiset kääntö- ja kiintopyörät,
raskas runko,
hiljainen polyamidipyörä**

200–220 kg

Runko: LK/BK-sarja

- vahva teräslevy, sähkösinkitty ja sinipassivoitu, Cr6-vapaa

Kääntörunko:

- kääntökehässä kaksinkertainen kuulalaakerointi
- kääntökehä tiivistetty
- dynaamisen muokkauslujituksen ansiosta erittäin pieni kääntökehän välys, herkkäliikkeinen ja pitkäikäinen

Pyörä: POW-sarja

- korkealuokkainen polyamidi 6, murtoluja, kovuus 70 Shore D, väri valkoinen
- melua vaimentava (-10 desibeliä) punaisen elastisen umpikumisen välirenkaan ansiosta

Lisätietoja:

- runkosarja: sivu 92
- lukitus: sivu 112–113
- pyöräsarja: sivu 340
- laakerointi: sivu 84–85

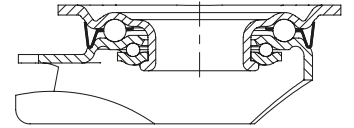

6

Kääntöpyörät	Kiintopyörät	Kääntöpyörät "stop-fix"-lukituksella	Pyörän Ø [mm]	Pyörän leveys [mm]	Kantavuus [kg]	Laakerointi	Rakennekorkeus [mm]	Levyn koko [mm]	Reikäväli [mm]	Reiän Ø [mm]	Kääntöpyörän poikkeama [mm]
LK-POW 100KF-1	BK-POW 100KF-1	LK-POW 100KF-1-FI	100	35	200	kuulalaakeri (C)	130	100 x 85	80 x 60	9	45
LK-POW 100KF-3	BK-POW 100KF-3	LK-POW 100KF-3-FI	100	35	200	kuulalaakeri (C)	130	140 x 110	105 x 75–80	11	45
LK-POW 125KF-1	BK-POW 125KF-1	LK-POW 125KF-1-FI	125	35	220	kuulalaakeri (C)	155	100 x 85	80 x 60	9	48
LK-POW 125KF-3	BK-POW 125KF-3	LK-POW 125KF-3-FI	125	35	220	kuulalaakeri (C)	155	140 x 110	105 x 75–80	11	48

Kuvia / vaihtoehtoja



	suuntalukitus (irto) 1 x 360°	suuntalukitus (irto) 1 x 360°
Tekninen kuvaus sivulla	115	115
Lisänimike	RI-05.01	RI-03.03
Saatavuus	kaikki, joissa levy 100x85 mm *	kaikki, joissa levy 140x110 mm *

* Vain kääntöpyöriin, joissa ei ole lukitusta

PO-sarja, pyörän Ø 50–125x40 mm

Polyamidipyörät

75–300 kg

Juoksupinnan kovuus

70 Shore D

Lattiatäivällisyys / käytön hiljaisuus

tyydyttävä

Verintävastus

erinomainen

Kulutuksen kesto

hyvä

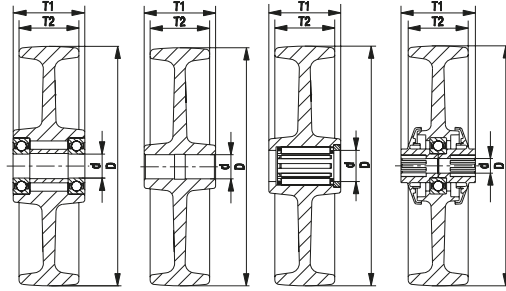

kuulalaakeri liukulaakeri neulalaakeri kuulalaakeri (C) lankasuoja KA



Pyörä:

- korkealuokkainen polyamidi 6, murtoluja, kovuus 70 Shore D
- erittäin pieni vierintä- ja kääntövastus
- kevyt kulku tasaisella alustalla
- erittäin kulutusta kestävä
- väri luonnonvalkoinen

Muut ominaisuudet:

- KA-malli: muovinen pieni lankasuoja
- KF-malli: muovinen suuri lankasuoja
- erinomainen kemiallinen kestävyys aggressiivisia aineita vastaan
- lämpötilankesto: -20 – +80 °C, rajoitettu kantavuus yli +35 °C lämpötilassa

Lisätietoja:

- pyöräsarja: sivu 69
- juoksupinta: sivu 57
- laakerointi: sivu 84–85
- kemiallinen kestävyys: sivu 51

Pyörät	Pyörän Ø	Pyörän	Kantavuus	Laakerointi	Akselireiän Ø	Navan pituus
	(D) [mm]	leveys (T2) [mm]	[kg]		(d) [mm]	(T1) [mm]
PO 50/8G	50	18	75	liukulaakeri	8	22
PO 60/12G	60	29	150	liukulaakeri	12	35
PO 60/8KF	60	32	150	kuulalaakeri (C)	8	36
PO 76/8G	75	23	100	liukulaakeri	8	29,5
PO 75/12G	75	32	200	liukulaakeri	12	35
PO 75/12-45G	75	32	200	liukulaakeri	12	45
PO 75/12R	75	32	200	neulalaakeri	12	35
PO 80/12G	80	32	220	liukulaakeri	12	35
PO 80/12R	80	32	220	neulalaakeri	12	35
PO 80/8KA	80	32	220	kuulalaakeri (C)	8	36
PO 82/15G	80	37	230	liukulaakeri	15	45
PO 82/15R	80	37	230	neulalaakeri	15	45
PO 82/15K	80	37	250	kuulalaakeri	15	45
PO 101/12G	100	32	240	liukulaakeri	12	35
PO 100/12G	100	37	280	liukulaakeri	12	45
PO 100/15G	100	37	280	liukulaakeri	15	45
PO 100/12R	100	37	280	neulalaakeri	12	45
PO 100/15R	100	37	280	neulalaakeri	15	45
PO 100/8KA	100	37	280	kuulalaakeri (C)	8	46
PO 100/10KA	100	37	280	kuulalaakeri (C)	10	46
PO 126/12G	125	32	260	liukulaakeri	12	35
PO 125/12G	125	40	300	liukulaakeri	12	45
PO 125/15G	125	40	300	liukulaakeri	15	45
PO 125/20G	125	40	300	liukulaakeri	20	45
PO 125/12R	125	40	300	neulalaakeri	12	45
PO 125/15R	125	40	300	neulalaakeri	15	45
PO 125/8KA	125	40	300	kuulalaakeri (C)	8	46
PO 125/10KA	125	40	300	kuulalaakeri (C)	10	46

Muut pyörän halkaisijat seuraavalla sivulla

Kuvia / vaihtoehtoja



	puolijohtava jälkiä jättämätön harmaa	ruostumaton neulalaakeri pyörän navassa	ruostumaton kuulalaakeri ja lankasuoja	erikoisväri sininen
Tekninen kuvaus sivulla	50	84	84–85	
Lisänimike	-ELS	-XR	-XKA / -XKF	-C5017
Saataavuus	katso PO...-ELS-sarja (sivu 435)	kaikki neulalaakeri-pyörät	kuulalaakeri (C) -pyörät	PO 100/12G, PO 125/15G

PO-sarja, pyörän Ø 125x50–300 mm

Polyamidipyörät

350–1 500 kg

Juoksupinnan kovuus

70 Shore D

Lattiatästävyys / käytön hiljaisuus

tyydyttävä

Verintävyys

erinomainen

Kulutuksen kesto

hyvä

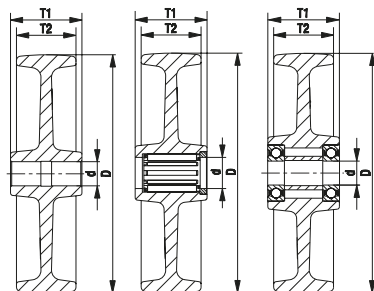

liukulaakeri

neulalaakeri

kuulalaakeri



Pyörä:

- korkealuokkainen polyamidi 6, murtoluja, kovuus 70 Shore D
- erittäin pieni vierintä- ja kääntövastus
- kevyt kulku tasaisella alustalla
- erittäin kulutusta kestävä
- väri luonnonvalkoinen

Muut ominaisuudet:

- erinomainen kemiallinen kestävyys aggressiivisia aineita vastaan
- lämpötilankesto: -20 – +80 °C, rajoitettu kantavuus yli +35 °C lämpötilassa

Lisätietoja:

- pyöräsarja: sivu 69
- juoksupinta: sivu 57
- laakerointi: sivu 84–85
- kemiallinen kestävyys: sivu 51

Pyörät	Pyörän Ø (D) [mm]	Pyörän leveys (T2) [mm]	Kantavuus [kg]	Laakerointi	Akselireiän Ø (d) [mm]	Navan pituus (T1) [mm]
PO 127/20R	125	50	400	neulalaakeri	20	60
PO 127/20K	125	50	400	kuulalaakeri	20	60
PO 151/15G	150	40	350	liukulaakeri	15	50
PO 151/20G	150	40	350	liukulaakeri	20	50
PO 150/20G	150	50	400	liukulaakeri	20	60
PO 150/20R	150	50	400	neulalaakeri	20	60
PO 150/20K	150	50	400	kuulalaakeri	20	60
PO 160/20G	160	50	450	liukulaakeri	20	60
PO 160/20R	160	50	450	neulalaakeri	20	60
PO 160/20K	160	50	450	kuulalaakeri	20	60
PO 175/20G	175	50	500	liukulaakeri	20	60
PO 175/20R	175	50	500	neulalaakeri	20	60
PO 175/20K	175	50	500	kuulalaakeri	20	60
PO 201/15G	200	40	500	liukulaakeri	15	50
PO 201/20G	200	40	500	liukulaakeri	20	50
PO 200/20G	200	50	600	liukulaakeri	20	60
PO 200/20R	200	50	600	neulalaakeri	20	60
PO 200/20K	200	50	600	kuulalaakeri	20	60
PO 200/25K	200	50	600	kuulalaakeri	25	60
PO 250/25G	250	50	1 000	liukulaakeri	25	60
PO 250/25K	250	50	1 000	kuulalaakeri	25	60
PO 300/30G	300	55	1 500	liukulaakeri	30	65
PO 300/30K	300	55	1 500	kuulalaakeri	30	65

Kuvia / vaihtoehtoja



	puolijohtava jälkiä jättämätön harmaa	rasvanippa	ruostumaton neulalaakeri pyörän navassa	ruostumaton kuulalaakeri pyörän navassa	erikoisväri sininen
Tekninen kuvaus sivulla	50		84	84	
Lisänimike	-ELS	-NI	-XR	-XK	-C5017
Saataavuus	katso PO...-ELS-sarja (sivu 435)	kysyttävä	kaikki neulalaakeri-pyörät	kaikki kuulalaakeri-pyörät	PO 151/20G, PO 200/20G

LE-PO, B-PO-sarja

Levykiinnitteiset kääntö- ja kiintopyörät, polyamidipyörä

150–300 kg

Runko: LE/B-sarja

- teräslevy, sähkösinkitty ja sinipassivoitu, Cr6-vapaa

Kääntörunko:

- kääntökehässä kaksinkertainen kuulalaakerointi
- kääntökehä tiivistetty
- dynaamisen muokkauslujituksen ansiosta erittäin pieni kääntökehän väly, herkkäliikkeinen ja pitkäikäinen

Pyörä: PO-sarja

- korkealuokkainen polyamidi 6, murtoluja, kovuus 70 Shore D, väri luonnonvalkoinen

Lisätietoja:

- runkosarja: sivu 90
- lukitus: sivu 112–113
- pyöräsarja: sivu 343–344
- laakerointi: sivu 84–85

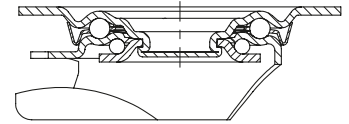

Kääntöpyörät	Kiintopyörät	Kääntöpyörät "stop-fix"-lukituksella	Pyörän Ø	Pyörän leveys	Kantavuus	Laakerointi	Rakennekorkeus	Levyn koko	Reikäväli	Reiän Ø	Kääntöpyörän poikkeama
			[mm]	[mm]	[kg]		[mm]	[mm]	[mm]	[mm]	[mm]
LE-PO 60G	B-PO 60G	LE-PO 60G-RA *	60	29	150	liukulaakeri	80	100 x 85	80 x 60	9	35
LE-PO 60KF	B-PO 60KF	LE-PO 60KF-RA *	60	32	150	kuulalaakeri (C)	80	100 x 85	80 x 60	9	35
LE-PO 75G	B-PO 75G	LE-PO 75G-FI	75	32	150	liukulaakeri	100	100 x 85	80 x 60	9	38
LE-PO 75R	B-PO 75R	LE-PO 75R-FI	75	32	150	neulalaakeri	100	100 x 85	80 x 60	9	38
LE-PO 80G	B-PO 80G	LE-PO 80G-FI	80	32	150	liukulaakeri	102	100 x 85	80 x 60	9	38
LE-PO 80R	B-PO 80R	LE-PO 80R-FI	80	32	150	neulalaakeri	102	100 x 85	80 x 60	9	38
LE-PO 80KA	B-PO 80KA	LE-PO 80KA-FI	80	32	150	kuulalaakeri (C)	102	100 x 85	80 x 60	9	38
LE-PO 100G	B-PO 100G	LE-PO 100G-FI	100	37	150	liukulaakeri	125	100 x 85	80 x 60	9	36
LE-PO 100R	B-PO 100R	LE-PO 100R-FI	100	37	150	neulalaakeri	125	100 x 85	80 x 60	9	36
LE-PO 100KA	B-PO 100KA	LE-PO 100KA-FI	100	37	150	kuulalaakeri (C)	125	100 x 85	80 x 60	9	36
LE-PO 125G	B-PO 125G	LE-PO 125G-FI	125	40	150	liukulaakeri	150	100 x 85	80 x 60	9	38
LE-PO 125R	B-PO 125R	LE-PO 125R-FI	125	40	150	neulalaakeri	150	100 x 85	80 x 60	9	38
LE-PO 125KA	B-PO 125KA	LE-PO 125KA-FI	125	40	150	kuulalaakeri (C)	150	100 x 85	80 x 60	9	38
LE-PO 150G	B-PO 150G	LE-PO 150G-FI	150	50	300	liukulaakeri	190	140 x 110	105 x 75–80	11	54
LE-PO 150R	B-PO 150R	LE-PO 150R-FI	150	50	300	neulalaakeri	190	140 x 110	105 x 75–80	11	54
LE-PO 160G	B-PO 160G	LE-PO 160G-FI	160	50	300	liukulaakeri	195	140 x 110	105 x 75–80	11	54
LE-PO 160R	B-PO 160R	LE-PO 160R-FI	160	50	300	neulalaakeri	195	140 x 110	105 x 75–80	11	54
LE-PO 175G	B-PO 175G	LE-PO 175G-FI	175	50	300	liukulaakeri	213	140 x 110	105 x 75–80	11	50
LE-PO 175R	B-PO 175R	LE-PO 175R-FI	175	50	300	neulalaakeri	213	140 x 110	105 x 75–80	11	50
LE-PO 200G	B-PO 200G	LE-PO 200G-FI	200	50	300	liukulaakeri	235	140 x 110	105 x 75–80	11	54
LE-PO 200R	B-PO 200R	LE-PO 200R-FI	200	50	300	neulalaakeri	235	140 x 110	105 x 75–80	11	54

* Lukitusvaihtoehto "Radstop"

Ruostumattomat mallit sivulla 417

Kuvia / vaihtoehtoja



	"Radstop"-pyörälukitus	puolijohtava jälkiä jättämätön harmaa	teräksinen sinkitty lankasuoja	"stop-top"-lukitus	suuntalukitus (irta) 1x 360°	ruostumaton kuulalaakeri ja pieni lankasuoja	teräksinen varvasuoja
Tekninen kuvaus sivulla	50		116	112	115	85	116
Lisänimike	-ELS	-FA	-ST	katso **	-XKA	-FS	
Saataavuus	katso PO...ELS-sarja (sivu 435)	pyörän Ø 75–200 mm	pyörän Ø 150–200 mm	katso pyörän Ø ja levyn mitat kohdasta**	kuulalaakeri (C) -pyörät kysyttävä	kysyttävä	

** RI-03.01, pyörän Ø 75, 100, 125 mm. RI-03.03, pyörän Ø 150–200 mm (vain kääntöpyöriin, joissa ei lukitusta, tai kysyttävä kääntöpyöriin, joissa "stop-top"-lukitus)

LER-PO-sarja

Keskiöreikäkiinnitteiset kääntöpyörät, polyamidipyörä



150–300 kg

Runko: LER-sarja

- teräslevy, sähkösinkitty ja sinipassivoitu, Cr6-vapaa
- kääntökehässä kaksinkertainen kuulalaakerointi
- tukeva holkkiniittirakenne
- dynaamisen muokkauslujuuksen ansiosta erittäin pieni kääntökehän välys, herkkäliikkeinen ja pitkäikäinen

Pyörä: PO-sarja

- korkealuokkainen polyamidi 6, murtoluja, kovuus 70 Shore D, väri luonnonvalkoinen

Lisätietoja:

- runkosarja: sivu 91
- lukitus: sivu 112–113
- pyöräsarja: sivu 343–344
- laakerointi: sivu 84–85

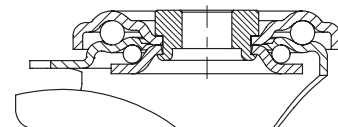

6

Kääntöpyörät	Kääntöpyörät "stop-fix"-lukituksella	Pyörän Ø [mm]	Pyörän leveys [mm]	Kantavuus [kg]	Laakerointi	Rakennekorkeus [mm]	Levyn Ø [mm]	Keskiöreiän Ø [mm]	Kääntöpyörän poikkeama [mm]
LER-PO 60G	LER-PO 60G-RA *	60	29	150	liukulaakeri	80	70	13	35
LER-PO 60KF	LER-PO 60KF-RA *	60	32	150	kuulalaakeri (C)	80	70	13	35
LER-PO 75G	LER-PO 75G-FI	75	32	150	liukulaakeri	100	70	13	38
LER-PO 75R	LER-PO 75R-FI	75	32	150	neulalaakeri	100	70	13	38
LER-PO 80G	LER-PO 80G-FI	80	32	150	liukulaakeri	102	70	13	38
LER-PO 80R	LER-PO 80R-FI	80	32	150	neulalaakeri	102	70	13	38
LER-PO 80KA	LER-PO 80KA-FI	80	32	150	kuulalaakeri (C)	102	70	13	38
LER-PO 100G	LER-PO 100G-FI	100	37	150	liukulaakeri	125	70	13	36
LER-PO 100R	LER-PO 100R-FI	100	37	150	neulalaakeri	125	70	13	36
LER-PO 100KA	LER-PO 100KA-FI	100	37	150	kuulalaakeri (C)	125	70	13	36
LER-PO 125G	LER-PO 125G-FI	125	40	150	liukulaakeri	150	70	13	38
LER-PO 125R	LER-PO 125R-FI	125	40	150	neulalaakeri	150	70	13	38
LER-PO 125KA	LER-PO 125KA-FI	125	40	150	kuulalaakeri (C)	150	70	13	38
LER-PO 150G	LER-PO 150G-FI	150	50	300	liukulaakeri	190	88	13	54
LER-PO 150R	LER-PO 150R-FI	150	50	300	neulalaakeri	190	88	13	54
LER-PO 160G	LER-PO 160G-FI	160	50	300	liukulaakeri	195	88	13	54
LER-PO 160R	LER-PO 160R-FI	160	50	300	neulalaakeri	195	88	13	54
LER-PO 175G	LER-PO 175G-FI	175	50	300	liukulaakeri	213	88	13	50
LER-PO 175R	LER-PO 175R-FI	175	50	300	neulalaakeri	213	88	13	50
LER-PO 200G	LER-PO 200G-FI	200	50	300	liukulaakeri	235	88	13	54
LER-PO 200R	LER-PO 200R-FI	200	50	300	neulalaakeri	235	88	13	54

* Lukitusvaihtoehto "Radstop"

Ruostumattomat mallit sivulla 418

Kuvia / vaihtoehtoja



	"Radstop"-pyörälukitus	puolijohtava jälkiä jättämätön harmaa	teräksinen sinkitty lankasuoja	ruostumaton kuulalaakeri ja pieni lankasuoja	teräksinen varvassuoja	vaunulukko
Tekninen kuvaus sivulla	50		116	85	116	114
Lisänimike	-ELS		-FA	-XKA	-FS	FF 100-1 / FF 125-1
Saatavuus	katso PO...-ELS-sarja (sivu 435)		pyörän Ø 75–200 mm	kuulalaakeri (C) -pyörät kysyttävä	pyörän Ø 100–200 mm kysyttävä	pyörän Ø 100+125 mm

LEZ-PO-sarja

Tappikiinnitteiset kääntöpyörät, polyamidipyörä

150–300 kg

Runko: LEZ-sarja

- teräslevy, sähkösinkitty ja sinipassivoitu, Cr6-vapaa
- kääntökehässä kaksinkertainen kuulalaakerointi
- dynaamisen muokkauslujituksen ansiosta erittäin pieni kääntökehän välys, herkkäliikkeinen ja pitkäikäinen
- teräksinen kiinnitystappi on puttattu ja lukittu

Pyörä: PO-sarja

- korkealuokkainen polyamidi 6, murtoluja, kovuus 70 Shore D, väri luonnonvalkoinen

Lisätietoja:

- runkosarja: sivu 91
- lukitus: sivu 112–113
- pyöräsarja: sivu 343–344
- laakerointi: sivu 84–85

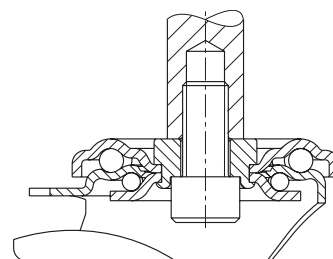

Kääntöpyörät	Kääntöpyörät "stop-fix"-lukituksella	Pyörän Ø [mm]	Pyörän leveys [mm]	Kantavuus [kg]	Laakerointi	Rakennekorkeus [mm]	Tapin Ø [mm]	Tapin pituus [mm]	Kääntöpyörän poikkeama [mm]
LEZ-PO 75G	LEZ-PO 75G-FI	75	32	150	liukulaakeri	100	20	50	38
LEZ-PO 80G	LEZ-PO 80G-FI	80	32	150	liukulaakeri	102	20	50	38
LEZ-PO 100G	LEZ-PO 100G-FI	100	37	150	liukulaakeri	125	20	50	36
LEZ-PO 125G	LEZ-PO 125G-FI	125	40	150	liukulaakeri	150	20	50	38
LEZ-PO 150G-22	LEZ-PO 150G-22-FI	150	50	300	liukulaakeri	190	22	60	54
LEZ-PO 150G-27	LEZ-PO 150G-27-FI	150	50	300	liukulaakeri	190	27	60	54
LEZ-PO 160G-22	LEZ-PO 160G-22-FI	160	50	300	liukulaakeri	195	22	60	54
LEZ-PO 160G-27	LEZ-PO 160G-27-FI	160	50	300	liukulaakeri	195	27	60	54
LEZ-PO 200G-22	LEZ-PO 200G-22-FI	200	50	300	liukulaakeri	235	22	60	54
LEZ-PO 200G-27	LEZ-PO 200G-27-FI	200	50	300	liukulaakeri	235	27	60	54

Ruostumattomat mallit sivulla 419

Kuvia / vaihtoehtoja



	puolijohtava jälkiä jättämätön harmaa	teräksinen sinkitty lankasuoja	teräksinen varvassuoja	vaunulukko
Tekninen kuvaus sivulla	50	116	116	114
Lisänimike	-ELS	-FA	-FS	FF 100-1 / FF 125-1
Saataavuus	katso PO...-ELS-sarja (sivu 435)	kaikki	pyörän Ø 100–200 mm kysyttävä	pyörän Ø 100+125 mm

L-PO, B-PO-sarja, pyörän Ø 75–150 mm

Levykiinnitteiset kääntö- ja kiintopyörät, keskiraskas runko, polyamidipyörä



200–400 kg

Runko: L/B-sarja

- teräslevy, sähkösinkitty ja sinipassivoitu, Cr6-vapaa

Kääntörunko:

- kääntökehässä kaksinkertainen kuulalaakerointi
- tukeva holkkiniittirakenne (alkaen pyörän Ø 150 mm)
- kääntökehä tiivistetty
- dynaamisen muokauslujituksen ansiosta erittäin pieni kääntökehän vällys, herkkäliikkeinen ja pitkäikäinen

Pyörä: PO-sarja

- korkealuokkainen polyamidi 6, murtoluja, kovuus 70 Shore D, väri luonnonvalkoinen

Lisätietoja:

- runkosarja: sivu 91
- lukitus: sivu 112–113
- pyöräsarja: sivu 343–344
- laakerointi: sivu 84–85

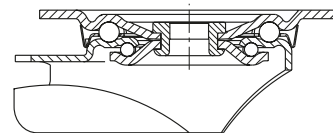

6

Kääntöpyörät	Kiintopyörät	Kääntöpyörät "stop-fix"-lukituksella	Pyörän Ø	Pyörän leveys	Kantavuus	Laakerointi	Rakennekorkeus	Levyn koko	Reikäväli	Reiän Ø	Kääntöpyörän poikkeama
			[mm]	[mm]	[kg]		[mm]	[mm]	[mm]	[mm]	[mm]
L-PO 75G	B-PO 75G	L-PO 75G-FI	75	32	200	liukulaakeri	100	100 x 85	80 x 60	9	38
L-PO 75R	B-PO 75R	L-PO 75R-FI	75	32	200	neulalaakeri	100	100 x 85	80 x 60	9	38
L-PO 80G	B-PO 80G	L-PO 80G-FI	80	32	220	liukulaakeri	102	100 x 85	80 x 60	9	38
L-PO 80R	B-PO 80R	L-PO 80R-FI	80	32	220	neulalaakeri	102	100 x 85	80 x 60	9	38
L-PO 80KA	B-PO 80KA	L-PO 80KA-FI	80	32	220	kuulalaakeri (C)	102	100 x 85	80 x 60	9	38
L-PO 100G	B-PO 100G	L-PO 100G-FI	100	37	250	liukulaakeri	125	100 x 85	80 x 60	9	36
L-PO 100R	B-PO 100R	L-PO 100R-FI	100	37	250	neulalaakeri	125	100 x 85	80 x 60	9	36
L-PO 100KA	B-PO 100KA	L-PO 100KA-FI	100	37	250	kuulalaakeri (C)	125	100 x 85	80 x 60	9	36
L-PO 125G	B-PO 125G	L-PO 125G-FI	125	40	250	liukulaakeri	150	100 x 85	80 x 60	9	38
L-PO 125R	B-PO 125R	L-PO 125R-FI	125	40	250	neulalaakeri	150	100 x 85	80 x 60	9	38
L-PO 125KA	B-PO 125KA	L-PO 125KA-FI	125	40	250	kuulalaakeri (C)	150	100 x 85	80 x 60	9	38
L-PO 150G	B-PO 150G	L-PO 150G-FI	150	50	400	liukulaakeri	190	140 x 110	105 x 75–80	11	60
L-PO 150R	B-PO 150R	L-PO 150R-FI	150	50	400	neulalaakeri	190	140 x 110	105 x 75–80	11	60
L-PO 150K	B-PO 150K	L-PO 150K-FI	150	50	400	kuulalaakeri	190	140 x 110	105 x 75–80	11	60

Muut pyörän halkaisijat seuraavalla sivulla
Ruostumattomat mallit sivulla 420

Kuvia / vaihtoehtoja



	puolijohtava jälkiä jättämätön harmaa	teräksinen sinkitty lankasuoja	"stop-top"-lukitus	suuntalukitus (irto) 1x 360°	ruostumaton neulalaakeri pyörän navassa	ruostumaton kuulalaakeri pyörän navassa	teräksinen varvasuoja
Tekninen kuvaus sivulla	50	116	112	115	84	84 / 85	116
Lisänimike	-ELS	-FA	-ST	katso *	-XR	-XK/-XKA	-FS
Saataavuus	katso PO...-ELS-sarja (sivu 435)	kaikki	kaikki	katso pyörän Ø ja levyn mitat kohdasta*	kaikki neulalaakeripyörät	kaikki kuulalaakeripyörät kysyttävä	pyörän Ø 100–150 mm

* RI-03.01, pyörän Ø 75, 100, 125 mm, RI-05.03, pyörän Ø 150 mm (vain kääntöpyöriin, joissa ei lukitusta, tai kysyttävä kääntöpyöriin, joissa "stop-top"-lukitus)

L-PO, B-PO, BH-PO-sarja, pyörän Ø 160–250 mm

Levykiinnitteiset kääntö- ja kiintopyörät, keskiraskas runko, polyamidipyörä

400–600 kg

Runko: L/B/BH-sarja

- teräslevy, sähkösinkitty ja sinipassivoitu, Cr6-vapaa

Kääntörunko:

- kääntökehässä kaksinkertainen kuulalaakerointi
- tukeva holkkiinittirakenne
- kääntökehä tiivistetty (poikkeuksena levykoko 175 x 175 mm)
- dynaamisen muokkauslujituksen ansiosta erittäin pieni kääntökehän väly, herkkäliikkeinen ja pitkäikäinen

Pyörä: PO-sarja

- korkealuokkainen polyamidi 6, murtoluja, kovuus 70 Shore D, väri luonnonvalkoinen

Lisätietoja:

- runkosarja: sivu 91
- lukitus: sivu 112–113
- pyöräsarja: sivu 343–344
- laakerointi: sivu 84–85

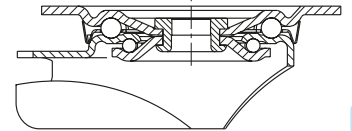

Kääntöpyörät	Kiintopyörät	Kääntöpyörät "stop-fix"-lukituksella	Pyörän Ø [mm]	Pyörän leveys [mm]	Kantavuus [kg]	Laakerointi	Rakennekorkeus [mm]	Levyn koko [mm]	Reikäväli [mm]	Reiän Ø [mm]	Kääntöpyörän poikkeama [mm]
L-PO 160G	B-PO 160G	L-PO 160G-FI	160	50	400	liukulaakeri	195	140 x 110	105 x 75–80	11	60
L-PO 160R	B-PO 160R	L-PO 160R-FI	160	50	400	neulalaakeri	195	140 x 110	105 x 75–80	11	60
L-PO 160K	B-PO 160K	L-PO 160K-FI	160	50	400	kuulalaakeri	195	140 x 110	105 x 75–80	11	60
L-PO 175G	B-PO 175G	L-PO 175G-FI	175	50	400	liukulaakeri	213	140 x 110	105 x 75–80	11	60
L-PO 175R	B-PO 175R	L-PO 175R-FI	175	50	400	neulalaakeri	213	140 x 110	105 x 75–80	11	60
L-PO 175K	B-PO 175K	L-PO 175K-FI	175	50	400	kuulalaakeri	213	140 x 110	105 x 75–80	11	60
L-PO 200G	B-PO 200G	L-PO 200G-FI	200	50	400	liukulaakeri	235	140 x 110	105 x 75–80	11	65
L-PO 200R	B-PO 200R	L-PO 200R-FI	200	50	400	neulalaakeri	235	140 x 110	105 x 75–80	11	65
L-PO 200K	B-PO 200K	L-PO 200K-FI	200	50	400	kuulalaakeri	235	140 x 110	105 x 75–80	11	65
L-PO 250G-3	BH-PO 250G	*	250	50	500	liukulaakeri	295	140 x 110	105 x 75–80	11	77
L-PO 250K-3	BH-PO 250K	*	250	50	500	kuulalaakeri	295	140 x 110	105 x 75–80	11	77
L-PO 250G	B-PO 250G	*	250	50	600	liukulaakeri	295	175 x 175	140 x 140	15	70
			250	50	600	liukulaakeri	295	220 x 130	190 x 75	15	–

* Lukitusvaihtoehto "stop-top", katso kuvia / vaihtoehtoja

Ruostumattomat mallit sivulla 420

Kuvia / vaihtoehtoja**



	puolijohtava jälkiä jättämätön harmaa	teräksinen sinkitty lankasuoja	"stop-top"-lukitus	"central-stop"-keskuslukitus	ruostumaton neulalaakeri pyörän navassa	ruostumaton kuulalaakeri pyörän navassa	teräksinen varvasuoja
Tekninen kuvaus sivulla	50	116	112	113	84	84	116
Lisänimike	-ELS	-FA	-ST	-CS11	-XR	-XK	-FS
Saataavuus	katso PO...-ELS-sarja (sivu 435)	pyörän Ø 160–200 mm	kaikki	pyörän Ø 160+200 mm	kaikki neulalaakeripyörät	kaikki kuulalaakeripyörät kysyttävä	pyörän Ø 160–200 mm, pyörän Ø 250 mm kysyttävä

** Muut lisävarusteet: suuntalukitus (irto) 1 x 360° RI-05.03, pyörän Ø 160–200 mm (vain kääntöpyöriin, joissa ei lukitusta, tai kysyttävä kääntöpyöriin, joissa "stop-top" ja "central-stop"-lukitus)

LK-PO, BK-PO-sarja, pyörän Ø 75–125x40 mm

Levykiinnitteiset kääntö- ja kiintopyörät, raskas runko, polyamidipyörä



200–300 kg

Runko: LK/BK-sarja

- vahva teräslevy, sähkösinkitty ja sinipassivoitu, Cr6-vapaa

Kääntörunko:

- kääntökehässä kaksinkertainen kuulalaakerointi
- kääntökehä tiivistetty
- dynaamisen muokkauslujituksen ansiosta erittäin pieni kääntökehän välys, herkkäliikkeinen ja pitkäikäinen

Pyörä: PO-sarja

- korkealuokkainen polyamidi 6, murtoluja, kovuus 70 Shore D, väri luonnonvalkoinen

Lisätietoja:

- runkosarja: sivu 92
- lukitus: sivu 112–113
- pyöräsarja: sivu 343–344
- laakerointi: sivu 84–85

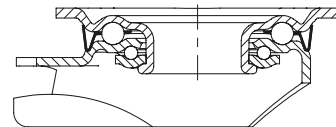

6

Kääntöpyörät	Kiintopyörät	Kääntöpyörät "stop-fix"-lukituksella	Pyörän Ø	Pyörän leveys	Kantavuus	Laakerointi	Rakennekorkeus	Levyn koko	Reikäväli	Reiän Ø	Kääntöpyörän poikkeama
			[mm]	[mm]	[kg]		[mm]	[mm]	[mm]	[mm]	[mm]
LK-PO 75G	BK-PO 75G	LK-PO 75G-FI	75	32	200	liukulaakeri	108	100 x 85	80 x 60	9	40
LK-PO 75R	BK-PO 75R	LK-PO 75R-FI	75	32	200	neulalaakeri	108	100 x 85	80 x 60	9	40
LK-PO 82G	BK-PO 82G	LK-PO 82G-FI	80	37	230	liukulaakeri	110	100 x 85	80 x 60	9	40
LK-PO 82R	BK-PO 82R	LK-PO 82R-FI	80	37	230	neulalaakeri	110	100 x 85	80 x 60	9	40
LK-PO 82K	BK-PO 82K	LK-PO 82K-FI	80	37	250	kuulalaakeri	110	100 x 85	80 x 60	9	40
LK-PO 100G-1	BK-PO 100G-1	LK-PO 100G-1-FI	100	37	280	liukulaakeri	130	100 x 85	80 x 60	9	45
LK-PO 100R-1	BK-PO 100R-1	LK-PO 100R-1-FI	100	37	280	neulalaakeri	130	100 x 85	80 x 60	9	45
LK-PO 100KA-1	BK-PO 100KA-1	LK-PO 100KA-1-FI	100	37	280	kuulalaakeri (C)	130	100 x 85	80 x 60	9	45
LK-PO 100G-3	BK-PO 100G-3	LK-PO 100G-3-FI	100	37	280	liukulaakeri	130	140 x 110	105 x 75–80	11	45
LK-PO 100R-3	BK-PO 100R-3	LK-PO 100R-3-FI	100	37	280	neulalaakeri	130	140 x 110	105 x 75–80	11	45
LK-PO 100KA-3	BK-PO 100KA-3	LK-PO 100KA-3-FI	100	37	280	kuulalaakeri (C)	130	140 x 110	105 x 75–80	11	45
LK-PO 125G-1	BK-PO 125G-1	LK-PO 125G-1-FI	125	40	300	liukulaakeri	155	100 x 85	80 x 60	9	48
LK-PO 125R-1	BK-PO 125R-1	LK-PO 125R-1-FI	125	40	300	neulalaakeri	155	100 x 85	80 x 60	9	48
LK-PO 125KA-1	BK-PO 125KA-1	LK-PO 125KA-1-FI	125	40	300	kuulalaakeri (C)	155	100 x 85	80 x 60	9	48
LK-PO 125G-3	BK-PO 125G-3	LK-PO 125G-3-FI	125	40	300	liukulaakeri	155	140 x 110	105 x 75–80	11	48
LK-PO 125R-3	BK-PO 125R-3	LK-PO 125R-3-FI	125	40	300	neulalaakeri	155	140 x 110	105 x 75–80	11	48
LK-PO 125KA-3	BK-PO 125KA-3	LK-PO 125KA-3-FI	125	40	300	kuulalaakeri (C)	155	140 x 110	105 x 75–80	11	48

Muut pyörän halkaisijat seuraavalla sivulla

Kuvia / vaihtoehtoja



	puolijohtava jälkiä jättämätön harmaa	teräksinen sinkitty lankasuoja	"stop-top"-lukitus	suuntalukitus (irto) 1x 360°	ruostumaton neulalaakeri pyörän navassa	ruostumaton kuulalaakeri pyörän navassa
Tekninen kuvaus sivulla	50	116	112	115	84	84 / 85
Lisänimike	-ELS	-FA	-ST	katso *	-XR	-XK/-XKA
Saataavuus	katso PO...-ELS-sarja (sivu 435)	kaikki	kaikki	katso pyörän Ø ja levyn mitat kohdasta*	kaikki neulalaakeripyörät	kaikki kuulalaakeripyörät kysyttävä

* RI-05.01 pyörän Ø 75–125 mm, joissa 100x85 mm levy, RI-03.03 pyörän Ø 100–125 mm, joissa 140x110 mm levy (vain kääntöpyöriin, joissa ei lukitusta, tai kysyttävä kääntöpyöriin, joissa "stop-top"-lukitus)

LK-PO, BH-PO-sarja, pyörän Ø 125x50–200 mm

Levykiinnitteiset kääntö- ja kiintopyörät, raskas runko, polyamidipyörä

400–600 kg

Runko: LK/BH-sarja

- vahva teräslevy, sähkösinkitty ja sinipassivoitu, Cr6-vapaa

Kääntörunko:

- kääntökehässä kaksinkertainen kuulalaakerointi
- tukeva holkiniittirakenne
- kääntökehä tiivistetty
- dynaamisen muokkauslujuituksen ansiosta erittäin pieni kääntökehän välys, herkkäliikkeinen ja pitkäikäinen

Pyörä: PO-sarja

- korkealuokkainen polyamidi 6, murtoluja, kovuus 70 Shore D, väri luonnonvalkoinen

Lisätietoja:

- runkosarja: sivu 92
- lukitus: sivu 112–113
- pyöräsarja: sivu 343–344
- laakerointi: sivu 84–85

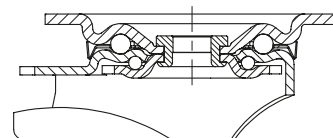

Kääntöpyörät	Kiintopyörät	Kääntöpyörät "stop-fix"-lukituksella	Pyörän Ø [mm]	Pyörän leveys [mm]	Kantavuus [kg]	Laakerointi	Rakennekorkeus [mm]	Levyn koko [mm]	Reikäväli [mm]	Reiän Ø [mm]	Kääntöpyörän poikkeama [mm]
LK-PO 127R	BH-PO 127R	LK-PO 127R-FI	125	50	400	neulalaakeri	170	140 x 110	105 x 75–80	11	55
LK-PO 127K	BH-PO 127K	LK-PO 127K-FI	125	50	400	kuulalaakeri	170	140 x 110	105 x 75–80	11	55
LK-PO 150G	BH-PO 150G	LK-PO 150G-FI	150	50	400	liukulaakeri	197	140 x 110	105 x 75–80	11	60
LK-PO 150K	BH-PO 150K	LK-PO 150K-FI	150	50	400	kuulalaakeri	197	140 x 110	105 x 75–80	11	60
LK-PO 160G	BH-PO 160G	LK-PO 160G-FI	160	50	450	liukulaakeri	202	140 x 110	105 x 75–80	11	60
LK-PO 160K	BH-PO 160K	LK-PO 160K-FI	160	50	450	kuulalaakeri	202	140 x 110	105 x 75–80	11	60
LK-PO 175G	BH-PO 175G	LK-PO 175G-FI	175	50	500	liukulaakeri	220	140 x 110	105 x 75–80	11	65
LK-PO 175K	BH-PO 175K	LK-PO 175K-FI	175	50	500	kuulalaakeri	220	140 x 110	105 x 75–80	11	65
LK-PO 200G	BH-PO 200G	LK-PO 200G-FI	200	50	600	liukulaakeri	245	140 x 110	105 x 75–80	11	62
LK-PO 200K	BH-PO 200K	LK-PO 200K-FI	200	50	600	kuulalaakeri	245	140 x 110	105 x 75–80	11	62

Kuvia / vaihtoehtoja *



	puolijohtava jälkiä jättämätön harmaa	teräksinen sinkitty lankasuoja	"stop-top"-lukitus	"ideal-stop"-lukitus, rakennekorkeus +17 mm	suuntalukitus (irto) 1 x 360°	ruostumaton kuulalaakeri pyörän navassa	teräksinen varvassuoja
Tekninen kuvaus sivulla	50	116	112	112	115	84	116
Lisänimike	-ELS	-FA	-ST	-IS	RI-05.03	-XK	-FS
Saataavuus	katso PO...-ELS-sarja (sivu 435)	kaikki	kaikki	pyörän Ø 125x50, 160, 200 mm**	kaikki***	kaikki kuulalaakeripyörät kysyttävä	kysyttävä

* Muut lisävarusteet: ruostumaton neulalaakeri (-XR), saatavana pyörän Ø 125 mm (tekniset tiedot sivulla 84)

** Saatavana muovisia sovitinlevyjä, joilla "ideal-stop"-lukituksella varustamattomat pyörät korotetaan samaan rakennekorkeuteen: Nimike AP3-17

*** Vain kääntöpyöriin, joissa ei lukitusta, tai kysyttävää kääntöpyöriin, joissa "stop-top"-lukitus

LH-PO, BH-PO-sarja

Levykiinnitteiset kääntö- ja kiintopyörät, raskas runko, polyamidipyörä

230–900 kg

Runko: LH/BH-sarja

- vahva teräslevy, sähkösinkitty ja sinipassivoitu, Cr6-vapaa
- paksu haarukka ja runkolevy

Kääntörunko:

- kääntökehässä kaksinkertainen kuulalaakerointi
- erittäin vankassa keskitapissa lukittu pulttiliitos
- neljä erityismuotoilua karkaistua laakerikehää** tekee pyörästä erittäin iskunkestävän

Pyörä: PO-sarja

- korkealuokkainen polyamidi 6, murtoluja, kovuus 70 Shore D, väri luonnonvalkoinen

Lisätietoja:

- runkosarja: sivu 92
- lukitus: sivu 112–113
- pyöräsarja: sivu 343–344
- laakerointi: sivu 84–85

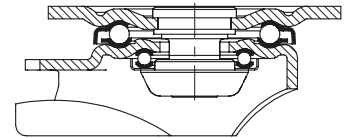

6

Kääntöpyörät	Kiintopyörät	Kääntöpyörät "stop-fix"-lukituksella	Pyörän Ø [mm]	Pyörän leveys [mm]	Kantavuus [kg]	Laakerointi	Rakennekorkeus [mm]	Levyn koko [mm]	Reikäväli [mm]	Reiän Ø [mm]	Kääntöpyörän poikkeama [mm]
LH-PO 82G	BH-PO 82G	LH-PO 82G-FI	80	37	230	liukulaakeri	120	100 x 85	80 x 60	9	45
LH-PO 82K	BH-PO 82K	LH-PO 82K-FI	80	37	250	kuulalaakeri	120	100 x 85	80 x 60	9	45
LH-PO 100G-1	BH-PO 100G-1	LH-PO 100G-1-FI	100	37	280	liukulaakeri	140	100 x 85	80 x 60	9	45
LH-PO 100KA-1	BH-PO 100KA-1	LH-PO 100KA-1-FI	100	37	280	kuulalaakeri (C)	140	100 x 85	80 x 60	9	45
LH-PO 100G-3	BH-PO 100G-3	LH-PO 100G-3-FI	100	37	280	liukulaakeri	140	140 x 110	105 x 75–80	11	45
LH-PO 100KA-3	BH-PO 100KA-3	LH-PO 100KA-3-FI	100	37	280	kuulalaakeri (C)	140	140 x 110	105 x 75–80	11	45
LH-PO 125G-1	BH-PO 125G-1	LH-PO 125G-1-FI	125	40	300	liukulaakeri	165	100 x 85	80 x 60	9	45
LH-PO 125KA-1	BH-PO 125KA-1	LH-PO 125KA-1-FI	125	40	300	kuulalaakeri (C)	165	100 x 85	80 x 60	9	45
LH-PO 125G-3	BH-PO 125G-3	LH-PO 125G-3-FI	125	40	300	liukulaakeri	165	140 x 110	105 x 75–80	11	45
LH-PO 125KA-3	BH-PO 125KA-3	LH-PO 125KA-3-FI	125	40	300	kuulalaakeri (C)	165	140 x 110	105 x 75–80	11	45
LH-PO 127K	BH-PO 127K	LH-PO 127K-FI	125	50	400	kuulalaakeri	170	140 x 110	105 x 75–80	11	55
LH-PO 150G	BH-PO 150G	LH-PO 150G-FI	150	50	400	liukulaakeri	197	140 x 110	105 x 75–80	11	65
LH-PO 150K	BH-PO 150K	LH-PO 150K-FI	150	50	400	kuulalaakeri	197	140 x 110	105 x 75–80	11	65
LH-PO 160G	BH-PO 160G	LH-PO 160G-FI	160	50	450	liukulaakeri	202	140 x 110	105 x 75–80	11	65
LH-PO 160K	BH-PO 160K	LH-PO 160K-FI	160	50	450	kuulalaakeri	202	140 x 110	105 x 75–80	11	65
LH-PO 175G	BH-PO 175G	LH-PO 175G-FI	175	50	500	liukulaakeri	220	140 x 110	105 x 75–80	11	67
LH-PO 175K	BH-PO 175K	LH-PO 175K-FI	175	50	500	kuulalaakeri	220	140 x 110	105 x 75–80	11	67
LH-PO 200G	BH-PO 200G	LH-PO 200G-FI	200	50	600	liukulaakeri	245	140 x 110	105 x 75–80	11	70
LH-PO 200K	BH-PO 200K	LH-PO 200K-FI	200	50	600	kuulalaakeri	245	140 x 110	105 x 75–80	11	70
LH-PO 250G	BH-PO 250G	*	250	50	900	liukulaakeri	295	140 x 110	105 x 75–80	11	82
LH-PO 250K	BH-PO 250K	*	250	50	900	kuulalaakeri	295	140 x 110	105 x 75–80	11	82

* Lukitusvaihtoehto "stop-top", katso kuvia / vaihtoehtoja

Kuvia / vaihtoehtoja**



	puolijohtava jälkiä jättämätön harmaa	teräksinen sinkitty lankasuoja	"stop-top"-lukitus	"central-stop"-keskuslukitus	"ideal-stop"-lukitus, rakennekorkeus +17 mm	suuntalukitus (irto) 1x 360°	teräksinen varvasuoja
Tekninen kuvaus sivulla	50	116	112	113	112	115	116
Lisänimike	-ELS	-FA	-ST	-CS13	-IS	katso ****	-FS
Saatavuus	katso PO...-ELS-sarja (sivu 435)	pyörän Ø 80–200 mm	kaikki	pyörän Ø 160, 200 mm	pyörän Ø 160, 200 mm***	katso pyörän Ø ja levyn mitat kohdasta****	pyörän Ø 100–250 mm

** Muut lisävarusteet: 1. ruostumaton kuulalaakeri pyörän napaan (-XK / -XKA), saatavana kysyttäessä (tekniset kuvaukset s. 84/85)

*** Saatavana muovisia sovitinlevyjä, joilla "ideal-stop"-lukituksella varustamattomat pyörät korotetaan samaan rakennekorkeuteen: Nimike AP3-17

**** RI-04.01 pyörän Ø 80–125 mm, joissa 100x85 mm levy, RI-04.03 pyörän Ø 100–125x40 mm, joissa 140x110 mm levy, RI-05.03 pyörän Ø 125x50–200 mm (vain kääntöpyöriin, joissa ei lukitusta, tai kysyttävää kääntöpyöriin, joissa "stop-top"- ja "central-stop"-lukitus)

LUH-PO, BH-PO-sarja

Levykiinnitteiset kääntö- ja kiintopyörät, suljettu kääntökehärakenne, raskas runko, polyamidipyörä

400–600 kg

Runko: LUH/BH-sarja

- vahva teräslevy, sähkösinkitty ja sinipassivoitu, Cr6-vapaa

Kääntörunko:

- nelipistekuulalaakerointi raskaimmille kuormille
- suljettu ja tiivistetty kääntökehä
- erityismuotoiltu karkaistu laakerikehä** tekee pyörästä erittäin iskunkestävän

Pyörä: PO-sarja

- korkealuokkainen polyamidi 6, murtoluja, kovuus 70 Shore D, väri luonnonvalkoinen

Lisätietoja:

- runkosarja: sivu 93
- lukitus: sivu 112–113
- pyöräsarja: sivu 343–344
- laakerointi: sivu 84–85

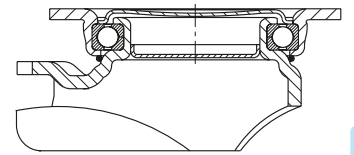

Kääntöpyörät	Kiintopyörät	Kääntöpyörät "stop-fix"-lukituksella	Pyörän Ø [mm]	Pyörän leveys [mm]	Kantavuus [kg]	Laakerointi	Rakennekorkeus [mm]	Levyn koko [mm]	Reikäväli [mm]	Reiän Ø [mm]	Kääntöpyörän poikkeama [mm]
LUH-PO 127K	BH-PO 127K	LUH-PO 127K-FI	125	50	400	kuulalaakeri	170	140 x 110	105 x 75–80	11	55
LUH-PO 150G	BH-PO 150G	LUH-PO 150G-FI	150	50	400	liukulaakeri	197	140 x 110	105 x 75–80	11	61
LUH-PO 150K	BH-PO 150K	LUH-PO 150K-FI	150	50	400	kuulalaakeri	197	140 x 110	105 x 75–80	11	61
LUH-PO 160G	BH-PO 160G	LUH-PO 160G-FI	160	50	450	liukulaakeri	202	140 x 110	105 x 75–80	11	61
LUH-PO 160K	BH-PO 160K	LUH-PO 160K-FI	160	50	450	kuulalaakeri	202	140 x 110	105 x 75–80	11	61
LUH-PO 200G	BH-PO 200G	LUH-PO 200G-FI	200	50	600	liukulaakeri	245	140 x 110	105 x 75–80	11	63
LUH-PO 200K	BH-PO 200K	LUH-PO 200K-FI	200	50	600	kuulalaakeri	245	140 x 110	105 x 75–80	11	63

Kuvia / vaihtoehtoja



	puolijohtava jälkiä jättämätön harmaa	teräksinen sinkitty lankasuoja	suuntalukitus (irto) 1 x 360°	ruostumaton kuulalaakeri pyörän navassa	teräksinen varvasuoja
Tekninen kuvaus sivulla	50	116	115	84	116
Lisänimike	-ELS	-FA	RI-05.03	-XK	-FS
Saataavuus	katso PO...-ELS-sarja (sivu 435)	kaikki	kaikki*	kysyttävä	kysyttävä

* Vain kääntöpyöriin, joissa ei ole lukitusta

LO-PO, BO-PO-sarja

Hitsatut raskaan sarjan levykiinnitteiset kääntö- ja kiintopyörät, polyamidipyörä

400–1 000 kg

Runko: LO/BO-sarja

- vankka hitsattu teräs rakenne, sähkösinkitty ja sinipassivoitu, Cr6-vapaa

Kääntörunko:

- kääntökehässä kaksinkertainen kuulalaakerointi
- erittäin kestävä **neljän erityismuotoillun, karkaistun laakerikehän** ansiosta
- erittäin vankassa hitsatussa keskitapissa lukittu pulttiliitos
- kääntökehä tiivistetty labyrinttirakenteella
- rasvanippa

Pyörä: PO-sarja

- korkealuokkainen polyamidi 6, murtoluja, kovuus 70 Shore D, väri luonnonvalkoinen

Lisätietoja:

- runkosarja: sivu 93
- lukitus: sivu 112–113
- pyöräsarja: sivu 343–344
- laakerointi: sivu 84–85

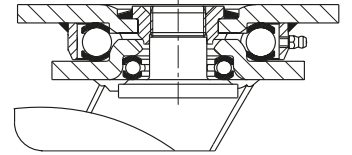

6

Kääntöpyörät	Kiintopyörät	Kääntöpyörät "stop-top"-lukituksella	Pyörän Ø [mm]	Pyörän leveys [mm]	Kantavuus [kg]	Laakerointi	Rakennekorkeus [mm]	Levyn koko [mm]	Reikäväli [mm]	Reiän Ø [mm]	Kääntöpyörän poikkeama [mm]
LO-PO 127K	BO-PO 127K	LO-PO 127K-ST	125	50	400	kuulalaakeri	170	140 x 110	105 x 75–80	11	55
LO-PO 150G	BO-PO 150G	LO-PO 150G-ST	150	50	400	liukulaakeri	200	140 x 110	105 x 75–80	11	55
LO-PO 150K	BO-PO 150K	LO-PO 150K-ST	150	50	400	kuulalaakeri	200	140 x 110	105 x 75–80	11	55
LO-PO 160G	BO-PO 160G	LO-PO 160G-ST	160	50	450	liukulaakeri	205	140 x 110	105 x 75–80	11	55
LO-PO 160K	BO-PO 160K	LO-PO 160K-ST	160	50	450	kuulalaakeri	205	140 x 110	105 x 75–80	11	55
LO-PO 200G	BO-PO 200G	LO-PO 200G-ST	200	50	600	liukulaakeri	245	140 x 110	105 x 75–80	11	60
LO-PO 200K	BO-PO 200K	LO-PO 200K-ST	200	50	600	kuulalaakeri	245	140 x 110	105 x 75–80	11	60
LO-PO 250G	BO-PO 250G	LO-PO 250G-ST	250	50	1 000	liukulaakeri	295	140 x 110	105 x 75–80	11	70
LO-PO 250K	BO-PO 250K	LO-PO 250K-ST	250	50	1 000	kuulalaakeri	295	140 x 110	105 x 75–80	11	70

Kuvia / vaihtoehtoja



	puoli johtava jälkiä jättämätön harmaa	suuntalukitus 4 x 90°	ruostumaton kuulalaakeri pyörän navassa	teräksinen varvassuoja	vaunulukko
Tekninen kuvaus sivulla	50	115	84	116	114
Lisänimike	-ELS	-RI4	-XK	-FS	FF 125 / 150 / 160 / 200
Saatavuus	katso PO...-ELS-sarja (sivu 435)	pyörän Ø 125–200 mm	kysyttävä	kysyttävä	pyörän Ø 125–200 mm

SPO-sarja, pyörän Ø 75–160 mm

Raskaan sarjan polyamidipyörät



300–850 kg

Juoksupinnan kovuus

70 Shore D

Lattiatäivällisyys / käytön hiljaisuus

tyydyttävä

Verintävastus

erinomainen

Kulutuksen kesto

hyvä

Pyörä:

- korkealuokkainen polyamidi 6, murtoluja, kovuus 70 Shore D
- erittäin vankka ja raskasrunkoinen malli
- erittäin pieni vierintä- ja kääntövastus
- kevyt kulku tasaisella alustalla
- erittäin kulutusta kestävä
- väri luonnonvalkoinen

Muut ominaisuudet:

- erinomainen kemiallinen kestävyys aggressiivisia aineita vastaan
- lämpötilankesto: -20 – +80 °C, rajoitettu kantavuus yli +35 °C lämpötilassa

Lisätietoja:

- pyöräsarja: sivu 69
- juoksupinta: sivu 57
- laakerointi: sivu 84–85
- kemiallinen kestävyys: sivu 51

Pyörät	Pyörän Ø (D) [mm]	Pyörän leveys (T2) [mm]	Kantavuus [kg]	Laakerointi	Akselireiän Ø (d) [mm]	Navan pituus (T1) [mm]
SPO 75/12G	75	32	300	liukulaakeri	12	35
SPO 75/15-45G	75	32	300	liukulaakeri	15	45
SPO 75/15G	75	32	300	liukulaakeri	15	35
SPO 75/15K	75	32	300	kuulalaakeri	15	35
SPO 80/15G	80	37	350	liukulaakeri	15	45
SPO 80/15K	80	37	350	kuulalaakeri	15	45
SPO 82/20K	80	70	650	kuulalaakeri	20	70
SPO 100/15G	100	37	500	liukulaakeri	15	45
SPO 100/15K	100	37	500	kuulalaakeri	15	45
SPO 125/15G	125	40	700	liukulaakeri	15	45
SPO 125/20G	125	40	700	liukulaakeri	20	45
SPO 125/15K	125	40	700	kuulalaakeri	15	45
SPO 125/20K	125	40	700	kuulalaakeri	20	45
SPO 127/20G	125	50	750	liukulaakeri	20	60
SPO 127/20K	125	50	750	kuulalaakeri	20	60
SPO 150/20G	150	50	800	liukulaakeri	20	60
SPO 150/20K	150	50	800	kuulalaakeri	20	60
SPO 150/25K	150	50	800	kuulalaakeri	25	60
SPO 160/20G	160	50	850	liukulaakeri	20	60
SPO 160/20K	160	50	850	kuulalaakeri	20	60
SPO 160/25K	160	50	850	kuulalaakeri	25	60

Muut pyörän halkaisijat seuraavalla sivulla

Kuvia / vaihtoehtoja



	rasvanippa	ruostumaton kuulalaakeri pyörän navassa
Tekninen kuvaus sivulla		84
Lisänimike	-NI	-XK
Saataavuus	kysyttävä	kysyttävä*

* Joillain mitoituksilla rajoitetut kantavuudet

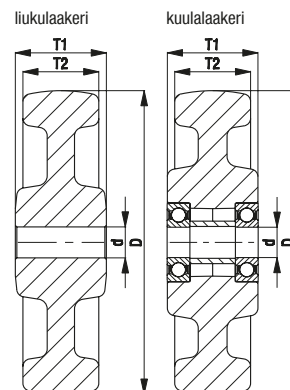

SPO-sarja, pyörän Ø 175–250 mm

Raskaan sarjan polyamidipyörät



1 000–2 000 kg

Juoksupinnan kovuus

70 Shore D

Lattiatäivällisyys / käytön hiljaisuus

tyydyttävä

Verintävastus

erinomainen

Kulutuksen kesto

hyvä

Pyörä:

- korkealuokkainen polyamidi 6, murtoluja, kovuus 70 Shore D
- erittäin vankka ja raskasrunkoinen malli
- erittäin pieni vierintä- ja kääntövastus
- kevyt kulku tasaisella alustalla
- erittäin kulutusta kestävä
- väri luonnonvalkoinen

Muut ominaisuudet:

- erinomainen kemiallinen kestävyys aggressiivisia aineita vastaan
- lämpötilankesto: -20 – +80 °C, rajoitettu kantavuus yli +35 °C lämpötilassa

Lisätietoja:

- pyöräsarja: sivu 69
- juoksupinta: sivu 57
- laakerointi: sivu 84–85
- kemiallinen kestävyys: sivu 51

Pyörät

Pyörät	Renkaan Ø (D) [mm]	Pyörän leveys (T2) [mm]	Kantavuus [kg]	Laakerointi	Akselireiän Ø (d) [mm]	Navan pituus (T1) [mm]
SPO 175/20G	175	50	1 000	liukulaakeri	20	60
SPO 175/20K	175	50	1 000	kuulalaakeri	20	60
SPO 175/25K	175	50	1 000	kuulalaakeri	25	60
SPO 201/20G	200	50	1 000	liukulaakeri	20	60
SPO 200/20G *	200	50	1 500	liukulaakeri	20	60
SPO 200/25G *	200	50	1 500	liukulaakeri	25	60
SPO 201/20K	200	50	1 000	kuulalaakeri	20	60
SPO 200/20K *	200	50	1 250	kuulalaakeri	20	60
SPO 200/25K *	200	50	1 500	kuulalaakeri	25	60
SPO 200/30K *	200	50	1 500	kuulalaakeri	30	60
SPO 251/25G	250	50	1 500	liukulaakeri	25	60
SPO 251/25K	250	50	1 500	kuulalaakeri	25	60
SPO 250/25G **	250	65	2 000	liukulaakeri	25	70
SPO 250/25K *	250	65	2 000	kuulalaakeri	25	65
SPO 250/30K *	250	65	2 000	kuulalaakeri	30	65
SPO 250/35K *	250	65	2 000	kuulalaakeri	35	65

* Vahvistettu rakenne

** Testaus DIN EN 12532 mukaan pidennetyillä taukoajoilla termisen ylikuormituksen estämiseksi

6

Kuvia / vaihtoehtoja



	rasvaniippa	ruostumaton kuulalaakeri pyörän navassa
Tekninen kuvaus sivulla		84
Lisänimike	-NI	-XK
Saataavuus	kysyttävä	kysyttävä***

*** Joillain mitoituksilla rajoitetut kantavuudet

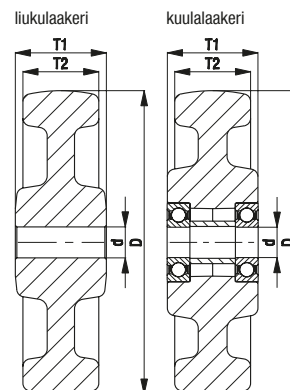

LK-SPO, BK-SPO-sarja, pyörän Ø 75–125x40 mm

Levykiinnitteiset kääntö- ja kiintopyörät, raskas runko, raskaan sarjan polyamidipyörä

300–350 kg

Runko: LK/BK-sarja

- vahva teräslevy, sähkösinkitty ja sinipassivoitu, Cr6-vapaa

Kääntörunko:

- kääntökehässä kaksinkertainen kuulalaakerointi
- kääntökehä tiivistetty
- dynaamisen muokkauslujituksen ansiosta erittäin pieni kääntökehän välys, herkkäliikkeinen ja pitkäikäinen

Pyörä: SPO-sarja

- korkealuokkainen polyamidi 6, murtoluja, kovuus 70 Shore D, erittäin vankka ja raskasrunkoinen malli, väri luonnonvalkoinen

Lisätietoja:

- runkosarja: sivu 92
- lukitus: sivu 112–113
- pyöräsarja: sivu 355–356
- laakerointi: sivu 84–85

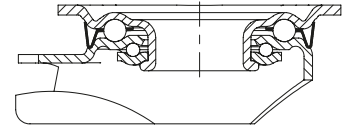

Kääntöpyörät	Kiintopyörät	Kääntöpyörät "stop-fix"-lukituksella	Pyörän Ø [mm]	Pyörän leveys [mm]	Kantavuus [kg]	Laakerointi	Rakennekorkeus [mm]	Levyn koko [mm]	Reikäväli [mm]	Reiän Ø [mm]	Kääntöpyörän poikkeama [mm]
LK-SPO 75G	BK-SPO 75G	LK-SPO 75G-FI	75	32	300	liukulaakeri	108	100 x 85	80 x 60	9	40
LK-SPO 75K	BK-SPO 75K	LK-SPO 75K-FI	75	32	300	kuulalaakeri	108	100 x 85	80 x 60	9	40
LK-SPO 80G	BK-SPO 80G	LK-SPO 80G-FI	80	37	350	liukulaakeri	110	100 x 85	80 x 60	9	40
LK-SPO 80K	BK-SPO 80K	LK-SPO 80K-FI	80	37	350	kuulalaakeri	110	100 x 85	80 x 60	9	40
LK-SPO 100G-1	BK-SPO 100G-1	LK-SPO 100G-1-FI	100	37	350	liukulaakeri	130	100 x 85	80 x 60	9	45
LK-SPO 100K-1	BK-SPO 100K-1	LK-SPO 100K-1-FI	100	37	350	kuulalaakeri	130	100 x 85	80 x 60	9	45
LK-SPO 100G-3	BK-SPO 100G-3	LK-SPO 100G-3-FI	100	37	350	liukulaakeri	130	140 x 110	105 x 75–80	11	45
LK-SPO 100K-3	BK-SPO 100K-3	LK-SPO 100K-3-FI	100	37	350	kuulalaakeri	130	140 x 110	105 x 75–80	11	45
LK-SPO 125G-1	BK-SPO 125G-1	LK-SPO 125G-1-FI	125	40	350	liukulaakeri	155	100 x 85	80 x 60	9	48
LK-SPO 125K-1	BK-SPO 125K-1	LK-SPO 125K-1-FI	125	40	350	kuulalaakeri	155	100 x 85	80 x 60	9	48
LK-SPO 125G-3	BK-SPO 125G-3	LK-SPO 125G-3-FI	125	40	350	liukulaakeri	155	140 x 110	105 x 75–80	11	48
LK-SPO 125K-3	BK-SPO 125K-3	LK-SPO 125K-3-FI	125	40	350	kuulalaakeri	155	140 x 110	105 x 75–80	11	48

Muut pyörän halkaisijat seuraavalla sivulla
Ruostumattomat mallit sivulla 421

Kuvia / vaihtoehtoja



	teräsinen sinkitty lankasuojaja	"stop-top"-lukitus	"ideal-stop"-lukitus, rakennekorkeus +17 mm	suuntalukitus (irto) 1x 360°	ruostumaton kuulalaakeri pyörän navassa
Tekninen kuvaus sivulla	116	112	112	115	84
Lisänimike	-FA	-ST	-IS	katso **	-XK
Saataavuus	kaikki	kaikki	pyörän Ø 125 mm, kun levy 140x110 mm*	katso pyörän Ø ja levyn mitat kohdasta**	kysyttävä***

* Saatavana muovisia sovitinlevyjä, joilla "ideal-stop" -lukituksella varustamattomat pyörät korotetaan samaan rakennekorkeuteen: **Nimike AP3-17**

** **RI-05.01** pyörän Ø 75–125 mm, joissa 100x85 mm levy, **RI-03.03** pyörän Ø 100–125 mm, joissa 140x110 mm levy (vain kääntöpyöriin, joissa ei lukitusta, tai kysyttävä kääntöpyöriin, joissa "stop-top"-lukitus)

*** Joillain mitoituksilla rajoitetut kantavuudet

LK-SPO, BH-SPO-sarja, pyörän Ø 125x50–200 mm

Levykiinnitteiset kääntö- ja kiintopyörät, raskas runko, raskaan sarjan polyamidipyörä



600 kg

Runko: LK/BH-sarja

- vahva teräslevy, sähkösinkitty ja sinipassivoitu, Cr6-vapaa

Kääntörunko:

- kääntökehässä kaksinkertainen kuulalaakerointi
- tukeva holkkiniittirakenne
- kääntökehä tiivistetty
- dynaamisen muokauslujituksen ansiosta erittäin pieni kääntökehän välys, herkkäliikkeinen ja pitkäikäinen

Pyörä: SPO-sarja

- korkealuokkainen polyamidi 6, murtoluja, kovuus 70 Shore D, erittäin vankka ja raskasrunkoinen malli, väri luonnonvalkoinen

Lisätietoja:

- runkosarja: sivu 92
- lukitus: sivu 112–113
- pyöräsarja: sivu 355–356
- laakerointi: sivu 84–85

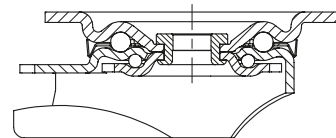

6

Kääntöpyörät	Kiintopyörät	Kääntöpyörät "stop-fix"-lukituksella	Pyörän Ø [mm]	Pyörän leveys [mm]	Kantavuus [kg]	Laakerointi	Rakennekorkeus [mm]	Levyn koko [mm]	Reikäväli [mm]	Reiän Ø [mm]	Kääntöpyörän poikkeama [mm]
LK-SPO 127G	BH-SPO 127G	LK-SPO 127G-FI	125	50	600	liukulaakeri	170	140 x 110	105 x 75–80	11	55
LK-SPO 127K	BH-SPO 127K	LK-SPO 127K-FI	125	50	600	kuulalaakeri	170	140 x 110	105 x 75–80	11	55
LK-SPO 150G	BH-SPO 150G	LK-SPO 150G-FI	150	50	600	liukulaakeri	197	140 x 110	105 x 75–80	11	60
LK-SPO 150K	BH-SPO 150K	LK-SPO 150K-FI	150	50	600	kuulalaakeri	197	140 x 110	105 x 75–80	11	60
LK-SPO 160G	BH-SPO 160G	LK-SPO 160G-FI	160	50	600	liukulaakeri	202	140 x 110	105 x 75–80	11	60
LK-SPO 160K	BH-SPO 160K	LK-SPO 160K-FI	160	50	600	kuulalaakeri	202	140 x 110	105 x 75–80	11	60
LK-SPO 175G	BH-SPO 175G	LK-SPO 175G-FI	175	50	600	liukulaakeri	220	140 x 110	105 x 75–80	11	65
LK-SPO 175K	BH-SPO 175K	LK-SPO 175K-FI	175	50	600	kuulalaakeri	220	140 x 110	105 x 75–80	11	65
LK-SPO 200G *	BH-SPO 200G *	LK-SPO 200G-FI *	200	50	600	liukulaakeri	245	140 x 110	105 x 75–80	11	62
LK-SPO 201G	BH-SPO 201G	LK-SPO 201G-FI	200	50	600	liukulaakeri	245	140 x 110	105 x 75–80	11	62
LK-SPO 200K *	BH-SPO 200K *	LK-SPO 200K-FI *	200	50	600	kuulalaakeri	245	140 x 110	105 x 75–80	11	62
LK-SPO 201K	BH-SPO 201K	LK-SPO 201K-FI	200	50	600	kuulalaakeri	245	140 x 110	105 x 75–80	11	62

* Vahvistettu pyörärakenne

Ruostumattomat mallit sivulla 421

Kuvia / vaihtoehtoja



	teräksinen sinkitty lankasuojaja	"stop-top"-lukitus	"ideal-stop"-lukitus, rakennekorkeus +17 mm	suuntalukitus (irta) 1 x 360°	ruostumaton kuulalaakeri pyörän navassa	teräksinen varvassuojaja
Tekninen kuvaus sivulla	116	112	112	115	84	116
Lisänimike	-FA	-ST	-IS	RI-05.03	-XK	-FS
Saataavuus	kaikki	kaikki	pyörän Ø 125, 160, 200 mm**	kaikki***	kysyttävä****	kysyttävä

** Saatavana muovisia sovitinlevyjä, joilla "ideal-stop" -lukituksella varustamattomat pyörät korotetaan samaan rakennekorkeuteen: Nimike AP3-17

*** Vain kääntöpyöriin, joissa ei lukitusta, tai kysyttävä kääntöpyöriin, joissa "stop-top"-lukitus

**** Joillain mitoituksilla rajoitetut kantavuudet

LKR-SPO-sarja

**Keskiöreikäkiinnitteiset kääntöpyörät,
raskas runko,
raskaan sarjan polyamidipyörä**

300–350 kg

Runko: LKR-sarja

- vahva teräslevy, sähkösinkitty ja sinipassivoitu, Cr6-vapaa
- kääntökehässä kaksinkertainen kuulalaakerointi
- tukeva holkkiniittirakenne
- dynaamisen muokauslujituksen ansiosta erittäin pieni kääntökehän vällys, herkkäliikkeinen ja pitkäikäinen

Pyörä: SPO-sarja

- korkealuokkainen polyamidi 6, murtoluja, kovuus 70 Shore D, erittäin vankka ja raskasrunkoinen malli, väri luonnonvalkoinen

Lisätietoja:

- runkosarja: sivu 92
- lukitus: sivu 112–113
- pyöräsarja: sivu 355–356
- laakerointi: sivu 84–85

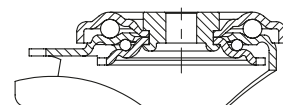

Kääntöpyörät	Kääntöpyörät "stop-fix"-lukituksella	Pyörän Ø [mm]	Pyörän leveys [mm]	Kantavuus [kg]	Laakerointi	Rakennekorkeus [mm]	Levyn Ø [mm]	Keskiöreiän Ø [mm]	Kääntöpyörän poikkeama [mm]
LKR-SPO 75G	LKR-SPO 75G-FI	75	32	300	liukulaakeri	108	88	13	40
LKR-SPO 75K	LKR-SPO 75K-FI	75	32	300	kuulalaakeri	108	88	13	40
LKR-SPO 80G	LKR-SPO 80G-FI	80	37	350	liukulaakeri	110	88	13	40
LKR-SPO 80K	LKR-SPO 80K-FI	80	37	350	kuulalaakeri	110	88	13	40
LKR-SPO 100G	LKR-SPO 100G-FI	100	37	350	liukulaakeri	130	88	13	45
LKR-SPO 100K	LKR-SPO 100K-FI	100	37	350	kuulalaakeri	130	88	13	45
LKR-SPO 125G	LKR-SPO 125G-FI	125	40	350	liukulaakeri	155	88	13	48
LKR-SPO 125K	LKR-SPO 125K-FI	125	40	350	kuulalaakeri	155	88	13	48

Kuvia / vaihtoehtoja



	teräksinen sinkitty lankasuojaja	ruostumaton kuulalaakeri pyörän navassa	vaunulukko
Tekninen kuvaus sivulla	116	84	114
Lisänimike	-FA	-XK	FF 100-1 / FF 125-1
Saataavuus	kaikki	kysyttävä*	pyörän Ø 100+125 mm

* Joillain mitoituksilla rajoitetut kantavuudet

LH-SPO, BH-SPO-sarja, pyörän Ø 75–125 mm

Levykiinnitteiset kääntö- ja kiintopyörät, raskas runko, raskaan sarjan polyamidipyörä

300–750 kg

Runko: LH/BH-sarja

- vahva teräslevy, sähkösinkitty ja sinipassivoitu, Cr6-vapaa
- paksu haarukka ja runkolevy

Kääntörunko:

- kääntökehässä kaksinkertainen kuulalaakerointi
- erittäin vankassa keskitapissa lukittu pulttiliitos
- neljä erityismuotoiltua karkaistua laakerikehää** tekee pyörästä erittäin iskunkestävän

Pyörä: SPO-sarja

- korkealuokkainen polyamidi 6, murtoluja, kovuus 70 Shore D, erittäin vankka ja raskasrunkoinen malli, väri luonnonvalkoinen

Lisätietoja:

- runkosarja: sivu 92
- lukitus: sivu 112–113
- pyöräsarja: sivu 355
- laakerointi: sivu 84–85

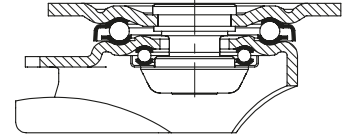

6

Kääntöpyörät	Kiintopyörät	Kääntöpyörät "stop-fix"-lukituksella	Pyörän Ø [mm]	Pyörän leveys [mm]	Kantavuus [kg]	Laakerointi	Rakennekorkeus [mm]	Levyn koko [mm]	Reikäväli [mm]	Reiän Ø [mm]	Kääntöpyörän poikkeama [mm]
LH-SPO 75G	BH-SPO 75G	LH-SPO 75G-FI	75	32	300	liukulaakeri	118	100 x 85	80 x 60	9	45
LH-SPO 75K	BH-SPO 75K	LH-SPO 75K-FI	75	32	300	kuulalaakeri	118	100 x 85	80 x 60	9	45
LH-SPO 80G	BH-SPO 80G	LH-SPO 80G-FI	80	37	350	liukulaakeri	120	100 x 85	80 x 60	9	45
LH-SPO 80K	BH-SPO 80K	LH-SPO 80K-FI	80	37	350	kuulalaakeri	120	100 x 85	80 x 60	9	45
LH-SPO 82K			80	70	650	kuulalaakeri	112	100 x 85	80 x 60	9	45
LH-SPO 100G-1	BH-SPO 100G-1	LH-SPO 100G-1-FI	100	37	500	liukulaakeri	140	100 x 85	80 x 60	9	45
LH-SPO 100K-1	BH-SPO 100K-1	LH-SPO 100K-1-FI	100	37	500	kuulalaakeri	140	100 x 85	80 x 60	9	45
LH-SPO 100G-3	BH-SPO 100G-3	LH-SPO 100G-3-FI	100	37	500	liukulaakeri	140	140 x 110	105 x 75–80	11	45
LH-SPO 100K-3	BH-SPO 100K-3	LH-SPO 100K-3-FI	100	37	500	kuulalaakeri	140	140 x 110	105 x 75–80	11	45
LH-SPO 125G-1	BH-SPO 125G-1	LH-SPO 125G-1-FI	125	40	700	liukulaakeri	165	100 x 85	80 x 60	9	45
LH-SPO 125K-1	BH-SPO 125K-1	LH-SPO 125K-1-FI	125	40	700	kuulalaakeri	165	100 x 85	80 x 60	9	45
LH-SPO 125G-3	BH-SPO 125G-3	LH-SPO 125G-3-FI	125	40	700	liukulaakeri	165	140 x 110	105 x 75–80	11	45
LH-SPO 125K-3	BH-SPO 125K-3	LH-SPO 125K-3-FI	125	40	700	kuulalaakeri	165	140 x 110	105 x 75–80	11	45
LH-SPO 127G	BH-SPO 127G	LH-SPO 127G-FI	125	50	750	liukulaakeri	170	140 x 110	105 x 75–80	11	55
LH-SPO 127K	BH-SPO 127K	LH-SPO 127K-FI	125	50	750	kuulalaakeri	170	140 x 110	105 x 75–80	11	55

Muut pyörän halkaisijat seuraavalla sivulla

Kuvia / vaihtoehtoja



	teräksinen sinkitty lankasuojä	"stop-top"-lukitus	suuntalukitus (irto) 1x 360°	ruostumaton kuulalaakeri pyörän navassa	teräksinen varvasuojä
Tekninen kuvaus sivulla	116	112	115	84	116
Lisänimike	-FA	-ST	katso *	-XK	-FS
Saataavuus	kaikki paitsi pyörän Ø 80x70 mm	kaikki paitsi pyörän Ø 80x70 mm	katso pyörän Ø ja levyn mitat kohdasta*	kysyttävä**	kaikki alkaen pyörän Ø 100 mm

* RI-04.01 pyörän Ø 75, 80x37, 100, 125 mm, joissa 100x85 mm levy, RI-04.03 pyörän Ø 100, 125x40 mm, joissa 140x110 mm levy, RI-05.03 pyörän Ø 125x50 mm (vain kääntöpyöriin, joissa ei lukitusta, tai kysyttävä kääntöpyöriin, joissa "stop-top"-lukitus)

** Joillain mitoituksilla rajoitetut kantavuudet

LH-SPO, BH-SPO-sarja, pyörän Ø 150–250 mm

Levykiinnitteiset kääntö- ja kiintopyörät, raskas runko, raskaan sarjan polyamidipyörä

800–900 kg

Runko: LH/BH-sarja

- vahva teräslevy, sähkösinkitty ja sinipassivoitu, Cr6-vapaa
- paksu haarukka ja runkolevy

Kääntörunko:

- kääntökehässä kaksinkertainen kuulalaakerointi
- erittäin vankassa keskitapissa lukittu pulttiliitos
- neljä erityismuotoiltua karkaistua laakerikehää** tekee pyörästä erittäin iskunkestävän

Pyörä: SPO-sarja

- korkealuokkainen polyamidi 6, murtoluja, kovuus 70 Shore D, erittäin vankka ja raskasrunkoinen malli, väri luonnonvalkoinen

Lisätietoja:

- runkosarja: sivu 92
- lukitus: sivu 112–113
- pyöräsarja: sivu 355–356
- laakerointi: sivu 84–85

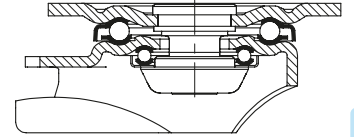

Kääntöpyörät	Kiintopyörät	Kääntöpyörät "stop-fix"-lukituksella	Pyörän Ø [mm]	Pyörän leveys [mm]	Kantavuus [kg]	Laakerointi	Rakennekorkeus [mm]	Levyn koko [mm]	Reikäväli [mm]	Reiän Ø [mm]	Kääntöpyörän poikkeama [mm]
LH-SPO 150G	BH-SPO 150G	LH-SPO 150G-FI	150	50	800	liukulaakeri	197	140 x 110	105 x 75–80	11	65
LH-SPO 150K	BH-SPO 150K	LH-SPO 150K-FI	150	50	800	kuulalaakeri	197	140 x 110	105 x 75–80	11	65
LH-SPO 160G	BH-SPO 160G	LH-SPO 160G-FI	160	50	850	liukulaakeri	202	140 x 110	105 x 75–80	11	65
LH-SPO 160K	BH-SPO 160K	LH-SPO 160K-FI	160	50	850	kuulalaakeri	202	140 x 110	105 x 75–80	11	65
LH-SPO 175G	BH-SPO 175G	LH-SPO 175G-FI	175	50	900	liukulaakeri	220	140 x 110	105 x 75–80	11	67
LH-SPO 175K	BH-SPO 175K	LH-SPO 175K-FI	175	50	900	kuulalaakeri	220	140 x 110	105 x 75–80	11	67
LH-SPO 200G *	BH-SPO 200G *	LH-SPO 200G-FI *	200	50	900	liukulaakeri	245	140 x 110	105 x 75–80	11	70
LH-SPO 201G	BH-SPO 201G	LH-SPO 201G-FI	200	50	900	liukulaakeri	245	140 x 110	105 x 75–80	11	70
LH-SPO 200K *	BH-SPO 200K *	LH-SPO 200K-FI *	200	50	900	kuulalaakeri	245	140 x 110	105 x 75–80	11	70
LH-SPO 201K	BH-SPO 201K	LH-SPO 201K-FI	200	50	900	kuulalaakeri	245	140 x 110	105 x 75–80	11	70
LH-SPO 251G	BH-SPO 251G	**	250	50	900	liukulaakeri	295	140 x 110	105 x 75–80	11	82
LH-SPO 251K	BH-SPO 251K	**	250	50	900	kuulalaakeri	295	140 x 110	105 x 75–80	11	82
LH-SPO 250G *	BH-SPO 250G *	**	250	65	900	liukulaakeri	295	140 x 110	105 x 75–80	11	82
LH-SPO 250K *	BH-SPO 250K *	**	250	65	900	kuulalaakeri	295	140 x 110	105 x 75–80	11	82

* Vahvistettu pyörärakenne

** Lukitusvaihtoehto "stop-top", katso kuvia / vaihtoehtoja

Kuvia / vaihtoehtoja



	teräksinen sinkitty lankasuojaja	"stop-top"-lukitus	"central-stop"-keskuslukitus	"ideal-stop"-lukitus, rakennekorkeus +17 mm	suuntalukitus (irta) 1 x 360°	teräksinen varvassuojaja	ruostumaton kuulalaakeri pyörän navassa
Tekninen kuvaus sivulla	116	112	113	112	115	116	84
Lisänimike	-FA	-ST	-CS13	-IS	RI-05.03	-FS	-XK
Saataavuus	pyörän Ø 150–200 mm	kaikki	pyörän Ø 160+200 mm	pyörän Ø 160+200 mm***	pyörän Ø 150–200 mm****	kaikki	kysyttävä*****

*** Saatavana muovisia sovitinlevyjä, joilla "ideal-stop" -lukituksella varustamattomat pyörät korotetaan samaan rakennekorkeuteen: **Nimike AP3-17**

**** Vain kääntöpyöriin, joissa ei lukitusta, tai kysyttävä kääntöpyöriin, joissa "stop-top" - ja "central-stop" -lukitus

***** Joillain mitoituksilla rajoitetut kantavuudet

LHZ-SPO-sarja

**Tappikiinnitteiset kääntöpyörät,
raskas runko,
raskaan sarjan polyamidipyörä**

750–900 kg

Runko: LHZ-sarja

- vahva teräslevy, sähkösinkitty ja sinipassivoitu, Cr6-vapaa
- paksu haarukka ja runkolevy
- kääntökehässä kaksinkertainen kuulalaakerointi
- erittäin vankassa keskitapissa lukittu pulttiiliitos
- neljä erityismuotoiltua karkaistua laakerikehää** tekee pyörästä erittäin iskunkestävän

Pyörä: SPO-sarja

- korkealuokkainen polyamidi 6, murtoluja, kovuus 70 Shore D, erittäin vankka ja raskasrunkoinen malli, väri luonnonvalkoinen

Lisätietoja:

- runkosarja: sivu 92
- lukitus: sivu 112–113
- pyöräsarja: sivu 355–356
- laakerointi: sivu 84–85

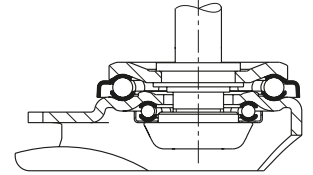

6

Kääntöpyörät	Kääntöpyörät "stop-fix"-lukituksella	Pyörän Ø [mm]	Pyörän leveys [mm]	Kantavuus [kg]	Laakerointi	Rakennekorkeus [mm]	Tapin Ø [mm]	Tapin pituus [mm]	Kääntöpyörän poikkeama [mm]
LHZ-SPO 127G	LHZ-SPO 127G-FI	125	50	750	liukulaakeri	170	27	60	55
LHZ-SPO 127K	LHZ-SPO 127K-FI	125	50	750	kuulalaakeri	170	27	60	55
LHZ-SPO 150G	LHZ-SPO 150G-FI	150	50	800	liukulaakeri	197	27	60	65
LHZ-SPO 150K	LHZ-SPO 150K-FI	150	50	800	kuulalaakeri	197	27	60	65
LHZ-SPO 160G	LHZ-SPO 160G-FI	160	50	850	liukulaakeri	202	27	60	65
LHZ-SPO 160K	LHZ-SPO 160K-FI	160	50	850	kuulalaakeri	202	27	60	65
LHZ-SPO 200G *	LHZ-SPO 200G-FI *	200	50	900	liukulaakeri	245	27	60	70
LHZ-SPO 201G	LHZ-SPO 201G-FI	200	50	900	liukulaakeri	245	27	60	70
LHZ-SPO 200K *	LHZ-SPO 200K-FI *	200	50	900	kuulalaakeri	245	27	60	70
LHZ-SPO 201K	LHZ-SPO 201K-FI	200	50	900	kuulalaakeri	245	27	60	70

* Vahvistettu pyörärakenne

Kuvia / vaihtoehtoja



	teräksinen sinkitty lankasuojaja	"stop-top"-lukitus	ruostumaton kuulalaakeri pyörän navassa	teräksinen varvassuojaja
Tekninen kuvaus sivulla	116	112	84	116
Lisänimike	-FA	-ST	-XK	-FS
Saataavuus	kaikki	kaikki	kysyttävä**	kysyttävä

** Joillain mitoituksilla rajoitetut kantavuudet

LUH-SPO, BH-SPO-sarja

Levykiinnitteiset kääntö- ja kiintopyörät, suljettu kääntökehärakenne, raskas runko, raskaan sarjan polyamidipyörä

750–1 000 kg

Runko: LUH/BH-sarja

- vahva teräslevy, sähkösinkitty ja sinipassivoitu, Cr6-vapaa

Kääntörunko:

- nelipistekuulalaakerointi raskaimmille kuormille
- suljettu ja tiivistetty kääntökehä
- erityismuotoiltu karkaistu laakerikehä** tekee pyörästä erittäin iskunkestävän

Pyörä: SPO-sarja

- korkealuokkainen polyamidi 6, murtoluja, kovuus 70 Shore D, erittäin vankka ja raskasrunkoinen malli, väri luonnonvalkoinen

Lisätietoja:

- runkosarja: sivu 93
- lukitus: sivu 112–113
- pyöräsarja: sivu 355–356
- laakerointi: sivu 84–85

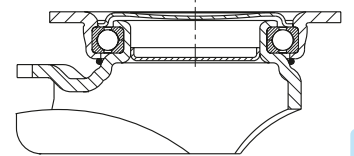

Kääntöpyörät	Kiintopyörät	Kääntöpyörät "stop-fix"-lukituksella	Pyörän Ø [mm]	Pyörän leveys [mm]	Kantavuus [kg]	Laakerointi	Rakennekorkeus [mm]	Levyn koko [mm]	Reikäväli [mm]	Reiän Ø [mm]	Kääntöpyörän poikkeama [mm]
LUH-SPO 127G	BH-SPO 127G	LUH-SPO 127G-FI	125	50	750	liukulaakeri	170	140 x 110	105 x 75–80	11	55
LUH-SPO 127K	BH-SPO 127K	LUH-SPO 127K-FI	125	50	750	kuulalaakeri	170	140 x 110	105 x 75–80	11	55
LUH-SPO 150G	BH-SPO 150G	LUH-SPO 150G-FI	150	50	800	liukulaakeri	197	140 x 110	105 x 75–80	11	61
LUH-SPO 150K	BH-SPO 150K	LUH-SPO 150K-FI	150	50	800	kuulalaakeri	197	140 x 110	105 x 75–80	11	61
LUH-SPO 160G	BH-SPO 160G	LUH-SPO 160G-FI	160	50	850	liukulaakeri	202	140 x 110	105 x 75–80	11	61
LUH-SPO 160K	BH-SPO 160K	LUH-SPO 160K-FI	160	50	850	kuulalaakeri	202	140 x 110	105 x 75–80	11	61
LUH-SPO 200G *	BH-SPO 200G *	LUH-SPO 200G-FI *	200	50	1 000	liukulaakeri	245	140 x 110	105 x 75–80	11	63
LUH-SPO 201G	BH-SPO 201G	LUH-SPO 201G-FI	200	50	1 000	liukulaakeri	245	140 x 110	105 x 75–80	11	63
LUH-SPO 200K *	BH-SPO 200K *	LUH-SPO 200K-FI *	200	50	1 000	kuulalaakeri	245	140 x 110	105 x 75–80	11	63
LUH-SPO 201K	BH-SPO 201K	LUH-SPO 201K-FI	200	50	1 000	kuulalaakeri	245	140 x 110	105 x 75–80	11	63

* Vahvistettu pyörärakenne

Kuvia / vaihtoehtoja



	teräksinen sinkitty lankasuojaja	suuntalukitus (irto) 1 x 360°	ruostumaton kuulalaakeri pyörän navassa	teräksinen varvassuojaja
Tekninen kuvaus sivulla	116	115	84	116
Lisänimike	-FA	RI-05.03	-XK	-FS
Saataavuus	kaikki	kaikki**	kysyttävä***	kysyttävä

** Vain kääntöpyöriin, joissa ei ole lukitusta

*** Joillain mitoituksilla rajoitetut kantavuudet

LO-SPO, BO-SPO-sarja

Hitsatut raskaan sarjan levykiinnitteiset kääntö- ja kiintopyörät, raskaan sarjan polyamidipyörä

750–1 250 kg

Runko: LO/BO-sarja

- vankka hitsattu teräs rakenne, sähkösinkitty ja sinipassivoitu, Cr6-vapaa

Kääntörunko:

- kääntökehässä kaksinkertainen kuulalaakerointi
- erittäin kestävä **neljän erityismuotoillun, karkaistun laakerikehän** ansiosta
- erittäin vankassa hitsatussa keskitapissa lukittu pulttiliitos
- kääntökehä tiivistetty labyrinttirakenteella
- rasvanippa

Pyörä: SPO-sarja

- korkealuokkainen polyamidi 6, murtoluja, kovuus 70 Shore D, erittäin vankka ja raskasrunkoinen malli, väri luonnonvalkoinen

Lisätietoja:

- runkosarja: sivu 93
- lukitus: sivu 112–113
- pyöräsarja: sivu 355–356
- laakerointi: sivu 84–85

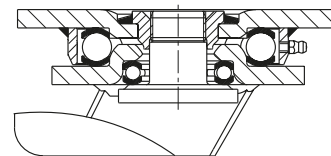

6

Kääntöpyörät	Kiintopyörät	Kääntöpyörät "stop-top"-lukituksella	Pyörän Ø [mm]	Pyörän leveys [mm]	Kantavuus [kg]	Laakerointi	Rakennekorkeus [mm]	Levyn koko [mm]	Reikäväli [mm]	Reiän Ø [mm]	Kääntöpyörän poikkeama [mm]
LO-SPO 127G	BO-SPO 127G	LO-SPO 127G-ST	125	50	750	liukulaakeri	170	140 x 110	105 x 75–80	11	50
LO-SPO 127K	BO-SPO 127K	LO-SPO 127K-ST	125	50	750	kuulalaakeri	170	140 x 110	105 x 75–80	11	50
LO-SPO 150G	BO-SPO 150G	LO-SPO 150G-ST	150	50	800	liukulaakeri	200	140 x 110	105 x 75–80	11	55
LO-SPO 150K	BO-SPO 150K	LO-SPO 150K-ST	150	50	800	kuulalaakeri	200	140 x 110	105 x 75–80	11	55
LO-SPO 160G	BO-SPO 160G	LO-SPO 160G-ST	160	50	850	liukulaakeri	205	140 x 110	105 x 75–80	11	55
LO-SPO 160K	BO-SPO 160K	LO-SPO 160K-ST	160	50	850	kuulalaakeri	205	140 x 110	105 x 75–80	11	55
LO-SPO 201G	BO-SPO 201G	LO-SPO 201G-ST	200	50	1 000	liukulaakeri	245	140 x 110	105 x 75–80	11	60
LO-SPO 200G *	BO-SPO 200G *	LO-SPO 200G-ST *	200	50	1 250	liukulaakeri	245	140 x 110	105 x 75–80	11	60
LO-SPO 201K	BO-SPO 201K	LO-SPO 201K-ST	200	50	1 000	kuulalaakeri	245	140 x 110	105 x 75–80	11	60
LO-SPO 200K *	BO-SPO 200K *	LO-SPO 200K-ST *	200	50	1 250	kuulalaakeri	245	140 x 110	105 x 75–80	11	60
LO-SPO 251G	BO-SPO 251G	LO-SPO 251G-ST	250	50	1 200	liukulaakeri	295	140 x 110	105 x 75–80	11	70
LO-SPO 251K	BO-SPO 251K	LO-SPO 251K-ST	250	50	1 200	kuulalaakeri	295	140 x 110	105 x 75–80	11	70
LO-SPO 250G *	BO-SPO 250G *	LO-SPO 250G-ST *	250	65	1 200	liukulaakeri	295	140 x 110	105 x 75–80	11	70
LO-SPO 250K *	BO-SPO 250K *	LO-SPO 250K-ST *	250	65	1 200	kuulalaakeri	295	140 x 110	105 x 75–80	11	70

* Vahvistettu pyörärakenne

Kuvia / vaihtoehtoja



	suuntalukitus 4 x 90°	ruostumaton kuulalaakeri pyörän navassa	teräksinen varvassuoja	vaunulukko
Tekninen kuvaus sivulla	115	84	116	114
Lisänimike	-RI4	-XK	-FS	FF 125 / 150 / 160 / 200
Saataavuus	pyörän Ø 125–200 mm	kysyttävä**	kysyttävä	pyörän Ø 125–200 mm

** Joillain mitoituksilla rajoitetut kantavuudet

LS-SPO, BS-SPO-sarja

Hitsatut raskaan sarjan levykiinnitteiset kääntö- ja kiintopyörät, raskaan sarjan polyamidipyörä

750–2 000 kg

Runko: LS/BS-sarja

- vankka hitsattu teräs rakenne, sähkösinkitty ja keltapassivoitu, Cr6-vapaa

Kääntörunko:

- kääntökehässä aksiaalinen urakuulalaakeri (ISO 104) ja kartiorullalaakeri (ISO 355)
- erittäin vankassa hitsatussa keskipäissä lukittu pulttiliitos
- suojattu pölyltä ja roiskevedeltä
- rasvanippa

Pyörä: SPO-sarja

- korkealuokkainen polyamidi 6, murtoluja, kovuus 70 Shore D, erittäin vankka ja raskasrunkoinen malli, väri luonnonvalkoinen

Lisätietoja:

- runkosarja: sivu 94
- lukitus: sivu 112–113
- pyöräsarja: sivu 355–356
- laakerointi: sivu 84–85

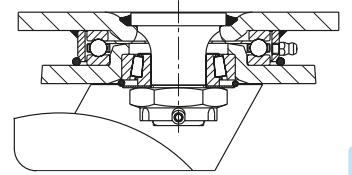

Kääntöpyörät	Kiintopyörät	Kääntöpyörät "stop-top"-lukituksella	Pyörän Ø [mm]	Pyörän leveys [mm]	Kantavuus [kg]	Laakerointi	Rakennekorkeus [mm]	Levyn koko [mm]	Reikäväli [mm]	Reiän Ø [mm]	Kääntöpyörän poikkeama [mm]
LS-SPO 127G	BS-SPO 127G	LS-SPO 127G-ST	125	50	750	liukulaakeri	170	140 x 110	105 x 75–80	11	50
LS-SPO 127K	BS-SPO 127K	LS-SPO 127K-ST	125	50	750	kuulalaakeri	170	140 x 110	105 x 75–80	11	50
LS-SPO 150G	BS-SPO 150G	LS-SPO 150G-ST	150	50	800	liukulaakeri	200	140 x 110	105 x 75–80	11	55
LS-SPO 150K	BS-SPO 150K	LS-SPO 150K-ST	150	50	800	kuulalaakeri	200	140 x 110	105 x 75–80	11	55
LS-SPO 160G	BS-SPO 160G	LS-SPO 160G-ST	160	50	850	liukulaakeri	205	140 x 110	105 x 75–80	11	55
LS-SPO 160K	BS-SPO 160K	LS-SPO 160K-ST	160	50	850	kuulalaakeri	205	140 x 110	105 x 75–80	11	55
LS-SPO 200G *	BS-SPO 200G *	LS-SPO 200G-ST *	200	50	1 500	liukulaakeri	245	140 x 110	105 x 75–80	11	60
LS-SPO 200K *	BS-SPO 200K *	LS-SPO 200K-ST *	200	50	1 500	kuulalaakeri	245	140 x 110	105 x 75–80	11	60
LS-SPO 251G	BS-SPO 251G	LS-SPO 251G-ST	250	50	1 500	liukulaakeri	305	175 x 140	140 x 105	14	75
LS-SPO 251K	BS-SPO 251K	LS-SPO 251K-ST	250	50	1 500	kuulalaakeri	305	175 x 140	140 x 105	14	75
LS-SPO 250G *	BS-SPO 250G *	LS-SPO 250G-ST *	250	65	2 000	liukulaakeri	305	175 x 140	140 x 105	14	75
LS-SPO 250K *	BS-SPO 250K *	LS-SPO 250K-ST *	250	65	2 000	kuulalaakeri	305	175 x 140	140 x 105	14	75

* Vahvistettu pyörärakenne

Kuvia / vaihtoehtoja



	teräsinen sinkitty lankasuojaja	suuntalukitus 4 x 90°	ruostumaton kuulalaakeri pyörän navassa	teräsinen varvassuojaja	jousitettu varvassuojaja	vaunulukko
Tekninen kuvaus sivulla	116	115	84	116	116	114
Lisänimike	-FA	-RI4	-XK	-FS	-FG	FF 125 / 150 / 160 / 200
Saataavuus	pyörän Ø 125–200 mm	kaikki	kysyttävä**	kaikki	kysyttävä	pyörän Ø 125–200 mm

** Joillain mitoituksilla rajoitetut kantavuudet

LOD-SPO, BOD-SPO-sarja

Hitsatut raskaan sarjan levykiinnitteiset kaksoiskääntö- ja kiintopyörät, raskaan sarjan polyamidipyörä



630–1 200 kg

Runko: LOD/BOD-sarja

- vankka hitsattu teräsrakenne, sähkösinkitty ja sinipassivoitu, Cr6-vapaa

Kääntörunko:

- kääntökehässä kaksinkertainen kuulalaakerointi
- erittäin kestävä **neljän erityismuotoillun, karkaistun laakerikehän** ansiosta
- erittäin vankassa hitsatussa keskitapissa lukittu pulttiliitos
- kääntökehä tiivistetty labyrinttirakenteella
- rasvanippa

Pyörä: SPO-sarja

- korkealuokkainen polyamidi 6, murtoluja, kovuus 70 Shore D, erittäin vankka ja raskasrunkoinen malli, väri luonnonvalkoinen

Lisätietoja:

- runkosarja: sivu 93
- pyöräsarja: sivu 355–356
- laakerointi: sivu 84–85

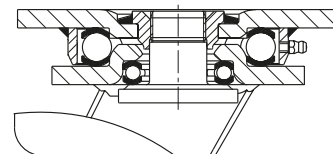

6

Kääntöpyörät	Kiintopyörät	Pyörän Ø	Pyörän leveys	Kantavuus	Laakerointi	Rakennekorkeus	Levyn koko	Reikäväli	Reiän Ø	Kääntöpyörän poikkeama
		[mm]	[mm]	[kg]		[mm]	[mm]	[mm]	[mm]	[mm]
LOD-SPO 80K	BOD-SPO 80K	80	2 x 37	630	kuulalaakeri	125	140 x 110	105 x 75–80	11	40
LOD-SPO 100K	BOD-SPO 100K	100	2 x 37	900	kuulalaakeri	145	140 x 110	105 x 75–80	11	45
LOD-SPO 125K	BOD-SPO 125K	125	2 x 40	1 200	kuulalaakeri	170	140 x 110	105 x 75–80	11	50

Kiintopyörän levyn pitkä sivu pyörän akselin suuntainen

LSD-SPO, BSD-SPO-sarja

Hitsatut järeät kaksoiskääntö- ja -kiintopyörät, erittäin tukeva kääntökehärakenne, raskaan sarjan polyamidipyörä

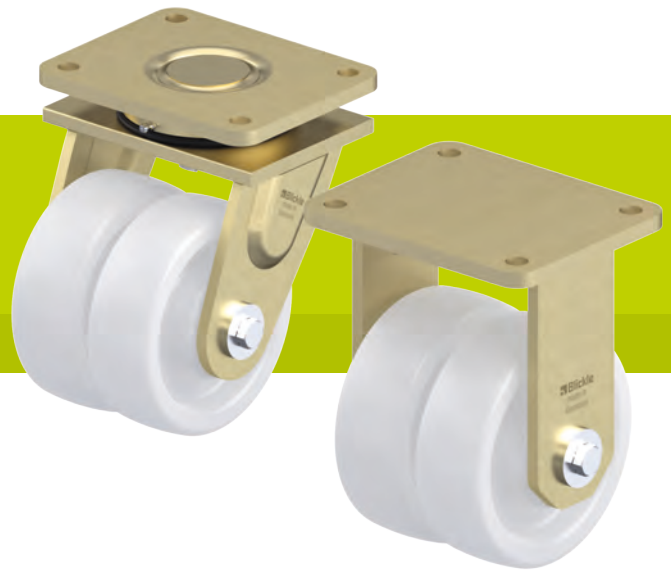

1 350–3 600 kg

Runko: LSD/BSO-sarja

- vankka hitsattu teräs rakenne, sähkösinkitty ja keltapassivoitu, Cr6-vapaa

Kääntörunko:

- kääntökehässä aksiaalinen urakuulalaakeri (ISO 104) ja kartiorullalaakeri (ISO 355)
- erittäin vankassa hitsatussa keskitapissa lukittu pulttiliitos
- suojattu pölyltä ja roiskevedeltä
- rasvanippa

Pyörä: SPO-sarja

- korkealuokkainen polyamidi 6, murtoluja, kovuus 70 Shore D, erittäin vankka ja raskasrunkoinen malli, väri luonnonvalkoinen

Lisätietoja:

- runkosarja: sivu 94
- lukitus: sivu 112–113
- pyöräsarja: sivu 355–356
- laakerointi: sivu 84–85

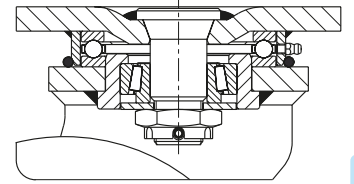

Kääntöpyörät	Kiintopyörät	Pyörän Ø	Pyörän leveys	Kantavuus	Laakerointi	Rakennekorkeus	Levyn koko	Reikäväli	Reiän Ø	Kääntöpyörän poikkeama
		[mm]	[mm]	[kg]		[mm]	[mm]	[mm]	[mm]	[mm]
LSD-SPO 127K	BSD-SPO 127K	125	2 x 50	1 350	kuulalaakeri	185	175 x 140	140 x 105	14	50
LSD-SPO 150K-35	BSD-SPO 150K-35	150	2 x 50	1 450	kuulalaakeri	215	175 x 140	140 x 105	14	55
LSD-SPO 160K-35	BSD-SPO 160K-35	160	2 x 50	1 550	kuulalaakeri	220	175 x 140	140 x 105	14	55
LSD-SPO 200K-35	BSD-SPO 200K-35	200	2 x 50	2 700	kuulalaakeri	260	175 x 140	140 x 105	14	60
LSD-SPO 250K	BSD-SPO 250K	250	2 x 65	3 600	kuulalaakeri	330	255 x 200	210 x 160	18	70

Kiintopyörän levyn pitkä sivu pyörän akselin suuntaan

Kuvia / vaihtoehtoja



	"Radstop"-pyörälukitus	"Radstop"-pyörälukitus	suuntalukitus 4 x 90°	suuntalukitus 4 x 90° (käsikäyttöinen)	teräksinen varvasuoja
Tekninen kuvaus sivulla	113	113	115	115	116
Lisänimike	-RA	-RAH	-RI4	-RI4H	-FS
Saatavuus	pyörän Ø 200 mm asti kysyttävä	pyörän Ø 250 mm kysyttävä	pyörän Ø 200 mm asti kysyttävä	pyörän Ø 200 mm kysyttävä	kysyttävä

GSPO-sarja

Järeät valupolyamidipyörät

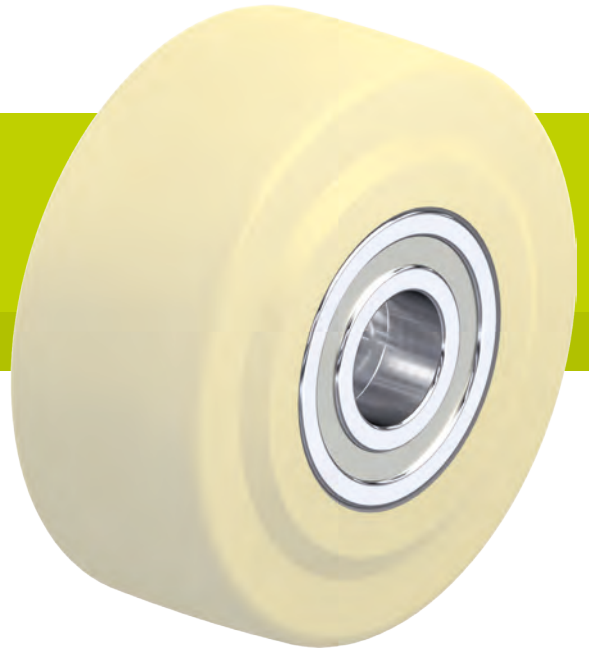

100–50 000 kg

Juoksupinnan kovuus
 80 Shore D

Lattilaystävällisyys / käytön hiljaisuus
 tyydyttävä

Verintävastus
 erinomainen

Kulutuksen kesto
 erittäin hyvä

- Pyörä:**
- korkealuokkainen valupolyamidi, reaktiovalettu, murtoluja, kovuus 80 Shore D
 - erittäin hyvä kantavuus
 - erittäin pieni vierintä- ja kääntövastus
 - kevyt kulku tasaisella alustalla
 - erittäin kulutusta kestävä
 - väri luonnonvaalea

- Muut ominaisuudet:**
- erinomainen kemiallinen kestävyys aggressiivisia aineita vastaan
 - vähäinen kosteuden sitovuus
 - lämpötilankesto: -20 – +80 °C, rajoitettu kantavuus yli +35 °C lämpötilassa
 - huomioi pintapaine aroilla alustoilla

- Lisätietoja:**
- pyöräsarja: sivu 70
 - juoksupinta: sivu 57
 - laakerointi: sivu 84–85
 - kemiallinen kestävyys: sivu 151

Pyörät	Renkaan Ø	Pyörän	Kantavuus	Laakerointi	Akselireiän Ø	Navan pituus
	(D) [mm]	leveys (T2) [mm]	[kg]		(d) [mm]	(T1) [mm]
GSPO 35/8K	35	28	100 *	kuulalaakeri	8	28
GSPO 50/15K	50	32	250 *	kuulalaakeri	15	35
GSPO 60/15K	60	32	350 *	kuulalaakeri	15	35
GSPO 65/15K	65	40	650 *	kuulalaakeri	15	45
GSPO 80/20K	80	40	1 000 *	kuulalaakeri	20	45
GSPO 100/20K	100	40	1 250 *	kuulalaakeri	20	45
GSPO 101/25K	100	55	1 500 *	kuulalaakeri	25	60
GSPO 125/25K	125	55	2 000 *	kuulalaakeri	25	60
GSPO 150/30K	150	55	2 500	kuulalaakeri	30	60
GSPO 152/35K	150	80	3 000 *	kuulalaakeri	35	90
GSPO 200/35K	200	55	3 000	kuulalaakeri	35	60
GSPO 202/45K	200	80	4 500 *	kuulalaakeri	45	90
GSPO 250/45K	250	65	5 000	kuulalaakeri	45	70
GSPO 252/50K	250	80	6 000	kuulalaakeri	50	90
GSPO 300/55K	300	80	7 000	kuulalaakeri	55	90
GSPO 302/70K	300	110	10 000	kuulalaakeri	70	120
GSPO 400/80K	400	110	12 000	kuulalaakeri	80	120
GSPO 500/100K	500	130	18 000	kuulalaakeri	100	130
GSPO 600/100PR	600	150	22 000	pallomainen rullalaakeri	100	170
GSPO 700/130PR	700	200	30 000	pallomainen rullalaakeri	130	220
GSPO 1000/160PR	1 000	250	50 000	pallomainen rullalaakeri	160	280

* Testaus DIN EN 12532 mukaan pidennetyillä taukoajoilla termisen ylikuormituksen estämiseksi
Muita mitoituksia saatavana kysyttäessä

Kuvia / vaihtoehtoja

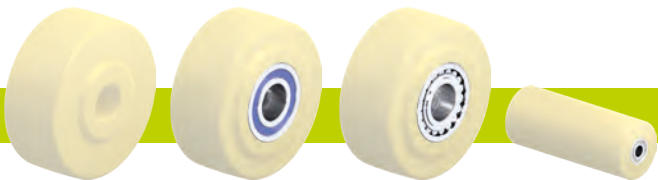

	liukulaakeroitu pyörä	ruostumaton kuulalaakeri pyörän navassa	pallomainen rullalaakeri pyörän navassa	muuta malleja
Tekninen kuvaus sivulla	84	84	85	
Lisänimike		-XK	-PR	
Saatavuus	kysyttävä	kysyttävä**	kysyttävä	kysyttävä

** Joillain mitoituksilla rajoitetut kantavuudet

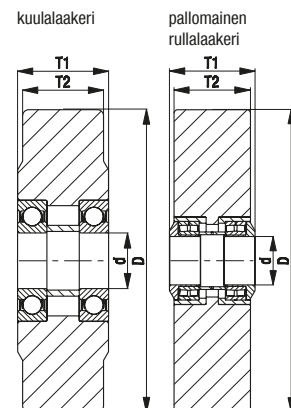

LH-GSPO, BH-GSPO-sarja

Levykiinnitteiset kääntö- ja kiintopyörät, raskas runko, järeä valupolyamidipyörä

650–900 kg

Runko: LH/BH-sarja

- vahva teräslevy, sähkösinkitty ja sinipassivoitu, Cr6-vapaa
- paksu haarukka ja runkolevy

Kääntörunko:

- kääntökehässä kaksinkertainen kuulalaakerointi
- erittäin vankassa keskitapissa lukittu pulttiliitos
- neljä erityismuotoitua karkaistua laakerikehää** tekee pyörästä erittäin iskunkestävän

Pyörä: GSPO-sarja

- korkealuokkainen valupolyamidi, reaktiovalettu, murtoluja, kovuus 80 Shore D, väri luonnonvaalea

Lisätietoja:

- runkosarja: sivu 92
- lukitus: sivu 112–113
- pyöräsarja: sivu 368
- laakerointi: sivu 84–85

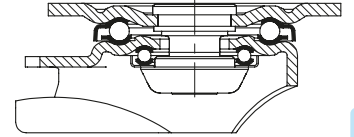

Kääntöpyörät	Kiintopyörät	Kääntöpyörät "stop-fix"-lukituksella	Pyörän Ø [mm]	Pyörän leveys [mm]	Kantavuus [kg]	Laakerointi	Rakennekorkeus [mm]	Levyn koko [mm]	Reikäväli [mm]	Reiän Ø [mm]	Kääntöpyörän poikkeama [mm]
LH-GSPO 65K	BH-GSPO 65K		65	40	650 *	kuulalaakeri	97	100 x 85	80 x 60	9	45
LH-GSPO 80K	BH-GSPO 80K	LH-GSPO 80K-FI	80	40	700 *	kuulalaakeri	120	100 x 85	80 x 60	9	45
LH-GSPO 100K-1	BH-GSPO 100K-1	LH-GSPO 100K-1-FI	100	40	700	kuulalaakeri	140	100 x 85	80 x 60	9	45
LH-GSPO 100K-3	BH-GSPO 100K-3	LH-GSPO 100K-3-FI	100	40	700	kuulalaakeri	140	140 x 110	105 x 75–80	11	45
LH-GSPO 125K	BH-GSPO 125K	LH-GSPO 125K-FI	125	55	900	kuulalaakeri	170	140 x 110	105 x 75–80	11	55

* Testaus DIN EN 12530 mukaan pidennetyillä taukoajoilla termisen ylikuormituksen estämiseksi

Kuvia / vaihtoehtoja



	"stop-top"-lukitus	suuntalukitus (irto) 1 x 360°	suuntalukitus (irto) 1 x 360°	suuntalukitus (irto) 1 x 360°	teräksinen varvassuoja	ruostumaton kuulalaakeri pyörän navassa
Tekninen kuvaus sivulla	112	115	115	115	116	84
Lisänimike	-ST	RI-04.01	RI-04.03	RI-05.03	-FS	-XK
Saataavuus	pyörän Ø 80–125 mm	pyörän Ø 80–100 mm, kun levy 100x85 mm**	pyörän Ø 100 mm, kun levy 140x110 mm**	pyörän Ø 125 mm**	pyörän Ø 80–125 mm	kysyttävä***

** Vain kääntöpyöriin, joissa ei lukitusta, tai kysyttävä kääntöpyöriin, joissa "stop-top"-lukitus

*** Joillain mitoituksilla rajoitetut kantavuudet

LS-GSPO, BS-GSPO-sarja

Hitsatut raskaan sarjan levykiinnitteiset kääntö- ja kiintopyörät, järeä valupolyamidipyörä

1 500–12 000 kg

Runko: LS/BS-sarja

- vankka hitsattu teräs rakenne, sähkösinkitty ja keltapassivoitu, Cr6-vapaa

Kääntörunko:

- kääntökehässä aksiaalinen urakuulalaakeri (ISO 104) ja kartiorullalaakeri (ISO 355)
- erittäin vankassa hitsatussa keskipitkissä lukittu pulttiliitos
- suojattu pölyltä ja roiskevedeltä
- rasvanippa

Pyörä: GSPO-sarja

- korkealuokkainen valupolyamidi, reaktiovalettu, murtoluja, kovuus 80 Shore D, väri luonnonvaalea

Lisätietoja:

- runkosarja: sivu 94
- lukitus: sivu 112–113
- pyöräsarja: sivu 368
- laakerointi: sivu 84–85

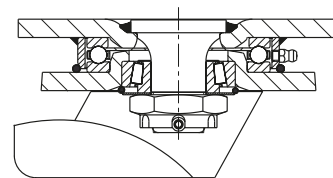

6

Kääntöpyörät	Kiintopyörät	Kääntöpyörät "stop-top"-lukituksella	Pyörän Ø [mm]	Pyörän leveys [mm]	Kantavuus [kg]	Laakerointi	Rakennekorkeus [mm]	Levyn koko [mm]	Reikäväli [mm]	Reiän Ø [mm]	Kääntöpyörän poikkeama [mm]
LS-GSPO 101K	BS-GSPO 101K	LS-GSPO 101K-ST	100	55	1 500 *	kuulalaakeri	145	140 x 110	105 x 75–80	11	50
LS-GSPO 125K	BS-GSPO 125K	LS-GSPO 125K-ST	125	55	1 750 *	kuulalaakeri	170	140 x 110	105 x 75–80	11	50
LS-GSPO 150K-35	BS-GSPO 150K-35	LS-GSPO 150K-35-ST	150	55	2 500	kuulalaakeri	205	175 x 140	140 x 105	14	65
LS-GSPO 152K-35	BS-GSPO 152K-35	LS-GSPO 152K-35-ST	150	80	3 000 *	kuulalaakeri	205	175 x 140	140 x 105	14	65
LS-GSPO 200K-35	BS-GSPO 200K-35	LS-GSPO 200K-35-ST	200	55	3 000	kuulalaakeri	255	175 x 140	140 x 105	14	65
LS-GSPO 202K	BS-GSPO 202K	**	200	80	4 500 *	kuulalaakeri	280	255 x 200	210 x 160	18	75
LS-GSPO 250K	BS-GSPO 250K	**	250	65	5 000	kuulalaakeri	330	255 x 200	210 x 160	18	80
LS-GSPO 252K	BS-GSPO 252K	**	250	80	6 000	kuulalaakeri	330	255 x 200	210 x 160	18	80
LS-GSPO 300K	BS-GSPO 300K	**	300	80	6 000	kuulalaakeri	380	255 x 200	210 x 160	18	90
LS-GSPO 302K	BS-GSPO 302K	**	300	110	10 000	kuulalaakeri	430	400 x 300	340 x 240	26	110
LS-GSPO 400K	BS-GSPO 400K	**	400	110	12 000	kuulalaakeri	530	400 x 300	340 x 240	26	125

* Testaus DIN EN 12532 mukaan pidennetyillä taukoajoilla termisen ylikuormituksen estämiseksi

** Lukitusvaihtoehto "Radstop"

Kuvia / vaihtoehtoja



	"Radstop"-pyörälukitus	suuntalukitus 4 x 90°	suuntalukitus 4 x 90° (käsiikäyttöinen)	teräksinen varvassuoja	ruostumaton kuulalaakeri pyörän navassa
Tekninen kuvaus sivulla	113	115	115	116	84
Lisänimike	-RAH	-RI4	-RI4H	-FS	-XK
Saataavuus	alkaen pyörän Ø 200x80 mm kysyttävä	pyörän Ø 100–200x55 mm	pyörän Ø 200x80–400 mm kysyttävä	pyörän Ø 100–200 mm	kysyttävä***

*** Joillain mitoituksilla rajoitetut kantavuudet

LSD-GSP0, BSD-GSP0, LSSD-GSP0, BSSD-GSP0-sarja

Hitsatut järeät kaksoiskääntö- ja -kiintopyörät, erittäin tukeva kääntökehärakenne, järeä valupolyamidipyörä

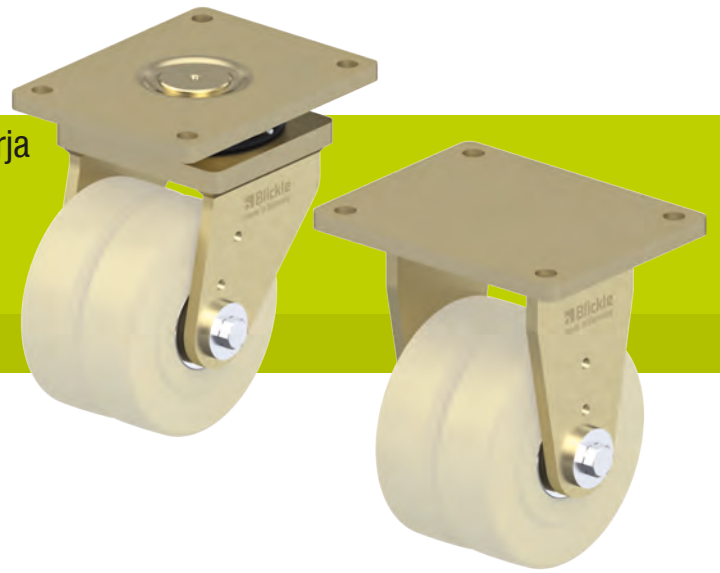

1 750–30 000 kg

Runko: LSD/BSD, LSSD/BSSD-sarja

- vankka hitsattu teräsrakenne, sähkösisinkitty ja keltapassivoitu, Cr6-vapaa

Kääntörunko:

- kääntökehässä aksiaalinen urakuulalaakeri (ISO 104) ja kartiorullalaakeri (ISO 355)
- LSSD-GSP0 500K: nelipistekääntölaakeri raskaimmille kuormille
- erittäin vankassa hitsatussa keskitapissa lukittu pulttiliitos (pois lukien LSSD-GSP0 500K)
- suojattu pölyltä ja roiskevedeltä
- rasvanippa

Pyörä: GSP0-sarja

- korkealuokkainen valupolyamidi, reaktiovalettu, murtoluja, kovuus 80 Shore D, väri luonnonvaalea

Lisätietoja:

- runkosarja: sivu 94
- lukitus: sivu 112–113
- pyöräsarja: sivu 368
- laakerointi: sivu 84–85

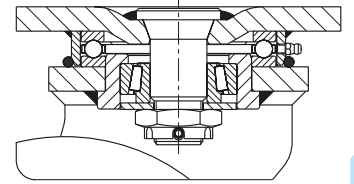
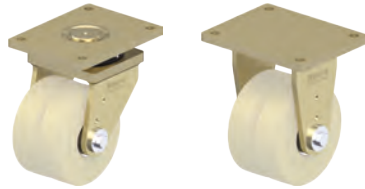

Kääntöpyörät	Kiintopyörät	Pyörän Ø	Pyörän leveys	Kantavuus	Laakerointi	Rakennekorkeus	Levyn koko	Reikäväli	Reiän Ø	Kääntöpyörän poikkeama
		[mm]	[mm]	[kg]		[mm]	[mm]	[mm]	[mm]	[mm]
LSD-GSP0 80K	BSD-GSP0 80K	80	2 x 40	1 750 *	kuulalaakeri	125	140 x 110	105 x 75–80	11	40
LSD-GSP0 100K	BSD-GSP0 100K	100	2 x 40	2 250 *	kuulalaakeri	160	175 x 140	140 x 105	14	45
LSD-GSP0 125K	BSD-GSP0 125K	125	2 x 55	3 600 *	kuulalaakeri	205	255 x 200	210 x 160	18	50
LSD-GSP0 150K	BSD-GSP0 150K	150	2 x 55	4 500	kuulalaakeri	230	255 x 200	210 x 160	18	55
LSD-GSP0 200K	BSD-GSP0 200K	200	2 x 55	5 400	kuulalaakeri	290	255 x 200	210 x 160	18	60
LSD-GSP0 250K	BSD-GSP0 250K	250	2 x 65	9 000	kuulalaakeri	380	400 x 300	340 x 240	26	110
LSD-GSP0 302K	BSD-GSP0 302K	300	2 x 110	18 000	kuulalaakeri	500	500 x 400	400 x 300	33	110
LSD-GSP0 400K	BSD-GSP0 400K	400	2 x 110	20 000	kuulalaakeri	600	500 x 400	400 x 300	33	125
LSSD-GSP0 500K	BSSD-GSP0 500K	500	2 x 130	30 000	kuulalaakeri	675	500 x 500	400 x 400	39	150

* Testaus DIN EN 12532 mukaan pidennetyillä taukoajoilla termisen ylikuormituksen estämiseksi

Kiintopyörän levyn pitkä sivu pyörän akselin suuntainen

Kuvia / vaihtoehtoja



	LSSD-GSP0 500K	"Radstop"-pyörälukitus	suuntalukitus 4 x 90°	suuntalukitus 4 x 90° (käsiikäyttöinen)	teräksinen varvasuoja
Tekninen kuvaus sivulla		113	115	115	116
Lisänimike		-RAH	-RI4	-RI4H	-FS
Saataavuus		kysyttävä	pyörän Ø 80–100 mm kysyttävä	pyörän Ø 125–500 mm kysyttävä	kysyttävä