

Ruostumattomat pyörät



Valintaopas

Ruostumattomat pyörät



Sarja	TPA	VPA	VPP	POEV	PATH
Juoksupinta / rengas	Termoplastinen kumielastomeeri (TPE)	Umpikumi		Elastinen vierintälaatuinen umpikumi "Blickle EasyRoll"	Termoplastinen polyuretaani (TPU)
Juoksupinnan kovuus	85 Shore A	80 Shore A	80 Shore A	65 Shore A	94 Shore A
Jälkiä jättämätön	✓ (öljypitoinen juoksupinta)	✓	✓	✓	✓
Sähkönjohtavuus	valinnainen	–	–	valinnainen	valinnainen
Keskiö / vanne	polypropeeni	polyamidi	polypropeeni	polyamidi	polyamidi
Pyörän Ø	50–200 mm	50–125 mm	80–200 mm	80–200 mm	50–200 mm
Suurin kantavuus	250 kg	120 kg	205 kg	500 kg	300 kg
Vierintävastus	■■■■■	■■■■	■■■■	■■■■■	■■■■■
Lattaiystävällisyys / käytön hiljaisuus	■■■■■	■■■■■	■■■■■	■■■■■	■■■■■
Konepesun kestävät suurkeittiöpyörät (DIN 18867-8)	valinnainen	–	–	valinnainen	valinnainen
Katso pyörän kuvaus	sivu 122, 186	sivu 127	sivu 189–190	sivu 212–213	sivu 136, 258
Katso kääntö- ja kiintopyörät	sivu 390–391, 399–400	sivu 392–393	sivu 401–402	sivu 403–406	sivu 394–395, 407–408

■■■■■ erinomainen

■■■■ erittäin hyvä

■■■■ hyvä

■■■■ tyydyttävä

■■■■ riittävä

✓ kyllä – ei



POTHs	POTH	POBS	PO	SPO
Termoplastinen polyuretaani (TPU)		Polyuretaanielastomeeri Blickle Besthane® Soft	Polyamidi	
80 Shore A	94 Shore A	75 Shore A	70 Shore D	70 Shore D
✓	✓	✓	✓	✓
–	–	–	valinnainen	–
polyamidi	polyamidi	polyamidi	polyamidi	polyamidi
100–200 mm	75–200 mm	80–200 mm	50–200 mm	80–200 mm
400 kg	800 kg	500 kg	400 kg	800 kg
■ ■ ■ ■ ■	■ ■ ■ ■ ■	■ ■ ■ ■ ■	■ ■ ■ ■ ■	■ ■ ■ ■ ■
■ ■ ■ ■ ■	■ ■ ■ ■ ■	■ ■ ■ ■ ■	■ ■ ■ ■ ■	■ ■ ■ ■ ■
–	–	–	–	–
sivu 270	sivu 263	sivu 318	sivu 343–344	sivu 355–356
sivu 409–412	sivu 413–414	sivu 415–416	sivu 396–397, 417–420	sivu 421

LRXA-TPA, BRXA-TPA, LKRXA-TPA, BKRXA-TPA-sarja

Ruostumattomat keskiöreikäkiinnitteiset kalustepyörät, termoplastinen kumipyörä

50–120 kg

Runko: LRXA/BRXA, LKRXA/BKRXA-sarja

- korkealuokkainen krominikkeliteräs (1.4301/ AISI 304), ruostumaton, kiillotettu
- akselimateriaali mukaan lukien kaikki osat ovat ruostumattomia

kääntörunko:

- kääntökehässä kaksinkertainen kuulalaakerointi
- tukeva holkkiniittirakenne
- dynaamisen muokauslujituksen ansiosta erittäin pieni kääntökehän välys, herkkäliikkeinen ja pitkäikäinen
- "stop-fix"-lukitusvipu LRXA-sarjassa muovinen, LKRXA-sarjassa teräksinen

Pyörä: TPA-sarja

- juoksupinta: korkealuokkainen termoplastinen kumielastomeeri (TPE), kovuus 85 Shore A, väri harmaa, jälkiä jättämätön, öljypitoinen
- keskiö: korkealuokkainen polypropeeni, murtoluja, väri hopeanharmaa (vaihtoehto "-ELS", musta)

Lisätietoja:

- runkosarja: sivu 95
- lukitus: sivu 112–113
- pyöräsarja: sivu 60
- laakerointi: sivu 84–85

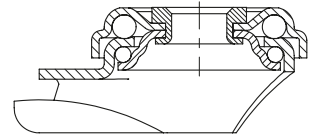
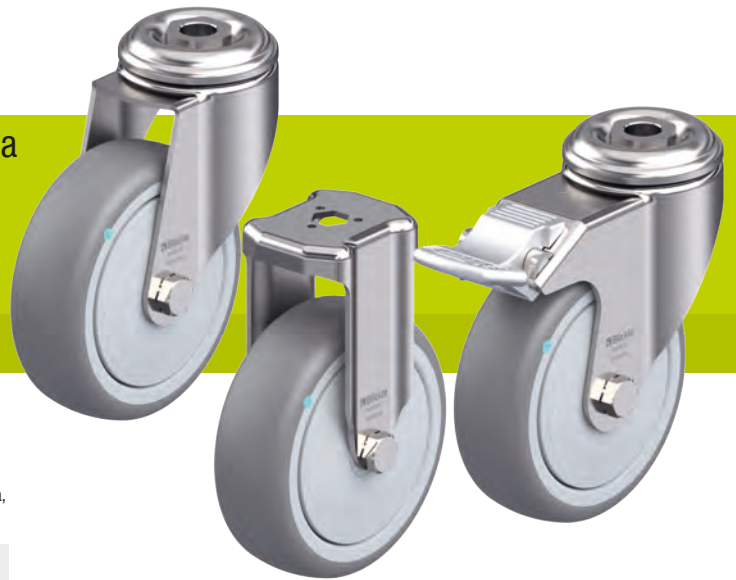

Kääntöpyörät	Kiintopyörät	Kääntöpyörät "stop-fix"-lukituksella	Pyörän Ø [mm]	Pyörän leveys [mm]	Kantavuus [kg]	Laakerointi	Rakennekorkeus [mm]	Levyn Ø [mm]	Keskiöreiän Ø [mm]	Kääntöpyörän poikkeama [mm]
LRXA-TPA 50G	BRXA-TPA 50G	LRXA-TPA 50G-FI	50	19	50	liukulaakeri	69	43	11	23
LRXA-TPA 50KFD	BRXA-TPA 50KFD	LRXA-TPA 50KFD-FI	50	19	50	kuulalaakeri (C)	69	43	11	23
LRXA-TPA 75G	BRXA-TPA 75G	LRXA-TPA 75G-FI	75	25	75	liukulaakeri	98	43	11	29
LRXA-TPA 75KFD	BRXA-TPA 75KFD	LRXA-TPA 75KFD-FI	75	25	75	kuulalaakeri (C)	98	43	11	29
LKRXA-TPA 80G	BKRXA-TPA 80G	LKRXA-TPA 80G-FI	80	32	100	liukulaakeri	108	57	13	40
LKRXA-TPA 80G-11		LKRXA-TPA 80G-11-FI	80	32	100	liukulaakeri	108	57	11	40
LKRXA-TPA 80KFD	BKRXA-TPA 80KFD	LKRXA-TPA 80KFD-FI	80	32	100	kuulalaakeri (C)	108	57	13	40
LKRXA-TPA 80KFD-11		LKRXA-TPA 80KFD-11-FI	80	32	100	kuulalaakeri (C)	108	57	11	40
LKRXA-TPA 101G	BKRXA-TPA 101G	LKRXA-TPA 101G-FI	100	32	110	liukulaakeri	133	57	13	40
LKRXA-TPA 101G-11		LKRXA-TPA 101G-11-FI	100	32	110	liukulaakeri	133	57	11	40
LKRXA-TPA 101KFD	BKRXA-TPA 101KFD	LKRXA-TPA 101KFD-FI	100	32	110	kuulalaakeri (C)	133	57	13	40
LKRXA-TPA 101KFD-11		LKRXA-TPA 101KFD-11-FI	100	32	110	kuulalaakeri (C)	133	57	11	40
LKRXA-TPA 126G	BKRXA-TPA 126G	LKRXA-TPA 126G-FI	125	32	120	liukulaakeri	158	57	13	40
LKRXA-TPA 126G-11		LKRXA-TPA 126G-11-FI	125	32	120	liukulaakeri	158	57	11	40
LKRXA-TPA 126KFD	BKRXA-TPA 126KFD	LKRXA-TPA 126KFD-FI	125	32	120	kuulalaakeri (C)	158	57	13	40
LKRXA-TPA 126KFD-11		LKRXA-TPA 126KFD-11-FI	125	32	120	kuulalaakeri (C)	158	57	11	40

Kuvia / vaihtoehtoja



	liukulaakeroitu pyörä	kuva muovisesta jarruvivusta, väri musta	kuva muovisesta jarruvivusta, harmaana	puolijohtava jälkiä jättämätön harmaa	muovinen ruostumaton paisuntaholkki	ruostumaton lukitustappi	törmäysuoja
Tekninen kuvaus sivulla				50	105	104	116
Lisänimike				-ELS	katso sivu 398	katso sivu 398	AG-/ARG-sarja
Saataavuus		LRXA...-FI-sarja vakiona	LKRXA...-FI-sarja vakiona	kaikki*	kääntöpyörät, joiden keskiöreiän Ø 11 mm (paitsi ELS)	kääntöpyörät, joiden pyörän Ø 125 mm ja keskiöreiän Ø 13 mm**	katso sivu 398

* Pyörän kantavuus heikkenee puolijohtavassa mallissa 35 %

** DIN 18867-8 -standardin mukaan (suurkeittilaitte)

LPXA-TPA, BPXA-TPA, LKPXA-TPA, BKPXA-TPA-sarja

Ruostumattomat levykiinnitteiset kalustepyörät, termoplastinen kumipyörä

50–120 kg

- Runko:** LPXA/BPXA, LKPXA/BKPXA-sarja
- korkealuokkainen krominikkeliteräs (1.4301/ AISI 304), ruostumaton, kiillotettu
 - akselimateriaali mukaan lukien kaikki osat ovat ruostumattomia
- kääntörunko:**
- kääntökehässä kaksinkertainen kuulalaakerointi
 - tukeva holkkiniittirakenne
 - dynaamisen muokauslujituksen ansiosta erittäin pieni kääntökehän välys, herkkäliikkeinen ja pitkäikäinen
 - "stop-fix"-lukitusvipu LPXA-sarjassa muovinen, LKPXA-sarjassa teräksinen

- Pyörä:** TPA-sarja
- juoksupinta: korkealuokkainen termoplastinen kumielastomeeri (TPE), kovuus 85 Shore A, väri harmaa, jälkiä jättämätön, öljypitoinen
 - keskiö: korkealuokkainen polypropeeni, murtoluja, väri hopeanharmaa (vaihtoehto "-ELS", musta)

Lisätietoja:

- runkosarja: sivu 96
- lukitus: sivu 112–113
- pyöräsarja: sivu 60
- laakerointi: sivu 84–85

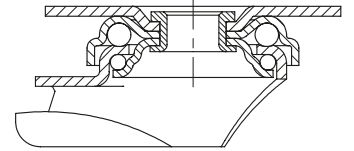

Kääntöpyörät	Kiintopyörät	Kääntöpyörät "stop-fix"-lukituksella	Pyörän Ø [mm]	Pyörän leveys [mm]	Kantavuus [kg]	Laakerointi	Rakennekorkeus [mm]	Levyn koko [mm]	Reikäväli [mm]	Reiän Ø [mm]	Kääntöpyörän poikkeama [mm]
LPXA-TPA 50G	BPXA-TPA 50G	LPXA-TPA 50G-FI	50	19	50	liukulaakeri	71	60 x 60	38 x 38 / 48 x 48	6,2	23
LPXA-TPA 50KFD	BPXA-TPA 50KFD	LPXA-TPA 50KFD-FI	50	19	50	kuulalaakeri (C)	71	60 x 60	38 x 38 / 48 x 48	6,2	23
LPXA-TPA 75G	BPXA-TPA 75G	LPXA-TPA 75G-FI	75	25	75	liukulaakeri	100	60 x 60	38 x 38 / 48 x 48	6,2	29
LPXA-TPA 75KFD	BPXA-TPA 75KFD	LPXA-TPA 75KFD-FI	75	25	75	kuulalaakeri (C)	100	60 x 60	38 x 38 / 48 x 48	6,2	29
LKPXA-TPA 80G	BKPXA-TPA 80G	LKPXA-TPA 80G-FI	80	32	100	liukulaakeri	111	90 x 66	75 x 45 / 61 x 51	8,5	40
LKPXA-TPA 80KFD	BKPXA-TPA 80KFD	LKPXA-TPA 80KFD-FI	80	32	100	kuulalaakeri (C)	111	90 x 66	75 x 45 / 61 x 51	8,5	40
LKPXA-TPA 101G	BKPXA-TPA 101G	LKPXA-TPA 101G-FI	100	32	110	liukulaakeri	136	90 x 66	75 x 45 / 61 x 51	8,5	40
LKPXA-TPA 101KFD	BKPXA-TPA 101KFD	LKPXA-TPA 101KFD-FI	100	32	110	kuulalaakeri (C)	136	90 x 66	75 x 45 / 61 x 51	8,5	40
LKPXA-TPA 126G-26 *	BKPXA-TPA 126G-26 *	LKPXA-TPA 126G-26-FI *	125	32	120	liukulaakeri	161	90 x 66	75 x 50	8,5	40
LKPXA-TPA 126G	BKPXA-TPA 126G	LKPXA-TPA 126G-FI	125	32	120	liukulaakeri	161	90 x 66	75 x 45 / 61 x 51	8,5	40
LKPXA-TPA 126KFD-26 *	BKPXA-TPA 126KFD-26 *	LKPXA-TPA 126KFD-26-FI *	125	32	120	kuulalaakeri (C)	161	90 x 66	75 x 50	8,5	40
LKPXA-TPA 126KFD	BKPXA-TPA 126KFD	LKPXA-TPA 126KFD-FI	125	32	120	kuulalaakeri (C)	161	90 x 66	75 x 45 / 61 x 51	8,5	40

* Levykoko DIN 18867-8 -standardin mukainen (suurkeittiölaite)

Kuvia / vaihtoehtoja

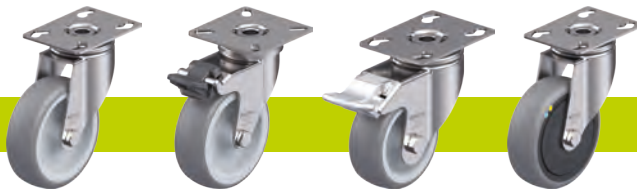

	liukulaakeroitu pyörä	kuva muovisesta jarruvivusta, väri musta	kuva muovisesta jarruvivusta, harmaana	puolijohtava jälkiä jättämätön harmaa
Tekninen kuvaus sivulla				50
Lisänimike				-ELS
Saatavuus		LPXA...-FI-sarja vakiona	LKPXA...-FI-sarja vakiona	kaikki**

** Pyörän kantavuus heikkenee puolijohtavassa mallissa 35 %

LRXA-VPA, BRXA-VPA, LKRXA-VPA, BKRXA-VPA-sarja

Ruostumattomat keskiöreikäkiinnitteiset kalustepyörät, umpikumipyörä

40–120 kg

- Runko:** LRXA/BRXA, LKRXA/BKRXA-sarja
- korkealuokkainen krominikkeliteräs (1.4301/ AISI 304), ruostumaton, kiillotettu
 - akselimateriaali mukaan lukien kaikki osat ovat ruostumattomia
- kääntörunko:**
- kääntökehässä kaksinkertainen kuulalaakerointi
 - tukeva holkkiniittirakenne
 - dynaamisen muokkauslujituksen ansiosta erittäin pieni kääntökehan välitys, herkkäliikkeinen ja pitkäikäinen
 - "stop-fix"-lukitusvipu LRXA-sarjassa muovinen, LKRXA-sarjassa teräksinen

- Pyörä:** VPA-sarja
- rengas: korkealuokkainen umpikumi, kovuus 80 Shore A, väri harmaa, jälkiä jättämätön, värjäämätön
 - vanne: korkealuokkainen polyamidi 6, murtoluja, väri musta

Lisätietoja:

- runkosarja: sivu 95
- lukitus: sivu 112–113
- pyöräsarja: sivu 60
- laakerointi: sivu 84–85

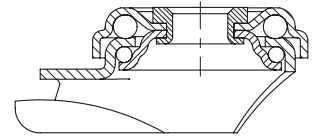

Kääntöpyörät	Kiintopyörät	Kääntöpyörät "stop-fix"-lukituksella	Pyörän Ø [mm]	Pyörän leveys [mm]	Kantavuus [kg]	Laakerointi	Rakennekorkeus [mm]	Levyn Ø [mm]	Keskiöreiän Ø [mm]	Kääntöpyörän poikkeama [mm]
LRXA-VPA 50G	BRXA-VPA 50G	LRXA-VPA 50G-FI	50	18	40	liukulaakeri	69	43	11	23
LRXA-VPA 75G	BRXA-VPA 75G	LRXA-VPA 75G-FI	75	25	60	liukulaakeri	98	43	11	29
LKRXA-VPA 80G	BKRXA-VPA 80G	LKRXA-VPA 80G-FI	80	25	80	liukulaakeri	108	57	13	40
LKRXA-VPA 80G-11		LKRXA-VPA 80G-11-FI	80	25	80	liukulaakeri	108	57	11	40
LKRXA-VPA 101G	BKRXA-VPA 101G	LKRXA-VPA 101G-FI	100	32	110	liukulaakeri	133	57	13	40
LKRXA-VPA 101G-11		LKRXA-VPA 101G-11-FI	100	32	110	liukulaakeri	133	57	11	40
LKRXA-VPA 125G	BKRXA-VPA 125G	LKRXA-VPA 125G-FI	125	25	100	liukulaakeri	158	57	13	40
LKRXA-VPA 125G-11		LKRXA-VPA 125G-11-FI	125	25	100	liukulaakeri	158	57	11	40
LKRXA-VPA 126G	BKRXA-VPA 126G	LKRXA-VPA 126G-FI	125	32	120	liukulaakeri	158	57	13	40
LKRXA-VPA 126G-11		LKRXA-VPA 126G-11-FI	125	32	120	liukulaakeri	158	57	11	40

8

Kuvia / vaihtoehtoja



	kuva muovisesta jarruvivusta, väri musta	kuva muovisesta jarruvivusta, harmaana	muovinen ruostumaton paisuntaholkki	törmäyssuoja
Tekninen kuvaus sivulla			105	116
Lisänimike			katso sivu 398	AG-/ARG-sarja
Saataavuus	LRXA...-FI-sarja vakiona	LKRXA...-FI-sarja vakiona	kääntöpyörät, joiden keskiöreiän Ø 11 mm	katso sivu 398

LPXA-VPA, BPXA-VPA, LKPXA-VPA, BKPXA-VPA-sarja

Ruostumattomat levykiinnitteiset kalustepyörät, umpikumipyörä

40–120 kg

- Runko:** LPXA/BPXA, LKPXA/BKPXA-sarja
- korkealuokkainen krominikkeliteräs (1.4301/ AISI 304), ruostumaton, kiillotettu
 - akselimateriaali mukaan lukien kaikki osat ovat ruostumattomia
- kääntörunko:**
- kääntökehässä kaksinkertainen kuulalaakerointi
 - tukeva holkkiniittirakenne
 - dynaamisen muokkauslujituksen ansiosta erittäin pieni kääntökehän välys, herkkäliikkeinen ja pitkäikäinen
 - "stop-fix"-lukitusvipu LPXA-sarjassa muovinen, LKPXA-sarjassa teräksinen

- Pyörä:** VPA-sarja
- rengas: korkealuokkainen umpikumi, kovuus 80 Shore A, väri harmaa, jälkiä jättämätön, värjäämätön
 - vanne: korkealuokkainen polyamidi 6, murtoluja, väri musta

Lisätietoja:

- runkosarja: sivu 96
- lukitus: sivu 112–113
- pyöräsarja: sivu 60
- laakerointi: sivu 84–85

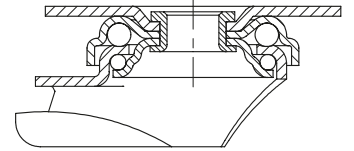

Kääntöpyörät	Kiintopyörät	Kääntöpyörät "stop-fix"-lukituksella	Pyörän Ø [mm]	Pyörän leveys [mm]	Kantavuus [kg]	Laakerointi	Rakennekorkeus [mm]	Levyn koko [mm]	Reikäväli [mm]	Reiän Ø [mm]	Kääntöpyörän poikkeama [mm]
LPXA-VPA 50G	BPXA-VPA 50G	LPXA-VPA 50G-FI	50	18	40	liukulaakeri	71	60 x 60	38 x 38 / 48 x 48	6,2	23
LPXA-VPA 75G	BPXA-VPA 75G	LPXA-VPA 75G-FI	75	25	60	liukulaakeri	100	60 x 60	38 x 38 / 48 x 48	6,2	29
LKPXA-VPA 80G	BKPXA-VPA 80G	LKPXA-VPA 80G-FI	80	25	80	liukulaakeri	111	90 x 66	75 x 45 / 61 x 51	8,5	40
LKPXA-VPA 101G	BKPXA-VPA 101G	LKPXA-VPA 101G-FI	100	32	110	liukulaakeri	136	90 x 66	75 x 45 / 61 x 51	8,5	40
LKPXA-VPA 125G	BKPXA-VPA 125G	LKPXA-VPA 125G-FI	125	25	100	liukulaakeri	161	90 x 66	75 x 45 / 61 x 51	8,5	40
LKPXA-VPA 126G	BKPXA-VPA 126G	LKPXA-VPA 126G-FI	125	32	120	liukulaakeri	161	90 x 66	75 x 45 / 61 x 51	8,5	40

Kuvia / vaihtoehtoja



kuva muovisesta jarruvivusta, väri musta

kuva muovisesta jarruvivusta, harmaana

Tekninen kuvaus sivulla

Lisänimike

Saataavuus LPXA...-FI-sarja vakiona

LKPXA...-FI-sarja vakiona

LRXA-, BRXA-, LKRXA-, BKRXA-PATH-sarja

Ruostumattomat keskiöreikäkiinnitteiset kalustepyörät, termoplastinen polyuretaanipyörä



75–120 kg

Runko: LRXA/BRXA, LKRXA/BKRXA-sarja

- korkealuokkainen krominikkeliteräs (1.4301/ AISI 304), ruostumaton, kiillotettu
- akselimateriaali mukaan lukien kaikki osat ovat ruostumattomia

kääntörunko:

- kääntökehässä kaksinkertainen kuulalaakerointi
- tukeva holkkiniittirakenne
- dynaamisen muokauslujuituksen ansiosta erittäin pieni kääntökehän välys, herkkäliikkeinen ja pitkäikäinen
- "stop-fix"-lukitusvipu LRXA-sarjassa muovinen, LKRXA-sarjassa teräksinen

Pyörä: PATH-sarja

- juoksupinta: korkealuokkainen termoplastinen polyuretaani (TPU), kovuus 94 Shore A, väri tummanharmaa, jälkiä jättämätön, värjäämätön
- keskiö: korkealuokkainen polyamidi 6, murtoluja, väri hopeanharmaa

Lisätietoja:

- runkosarja: sivu 95
- lukitus: sivu 112–113
- pyöräsarja: sivu 61
- laakerointi: sivu 84–85

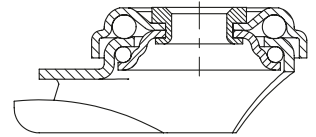

Kääntöpyörät	Kiintopyörät	Kääntöpyörät "stop-fix"-lukituksella	Pyörän Ø [mm]	Pyörän leveys [mm]	Kantavuus [kg]	Laakerointi	Rakennekorkeus [mm]	Levyn Ø [mm]	Keskiöreiän Ø [mm]	Kääntöpyörän poikkeama [mm]
LRXA-PATH 50G	BRXA-PATH 50G	LRXA-PATH 50G-FI	50	19	75	liukulaakeri	69	43	11	23
LRXA-PATH 50KFD	BRXA-PATH 50KFD	LRXA-PATH 50KFD-FI	50	19	75	kuulalaakeri (C)	69	43	11	23
LRXA-PATH 75G	BRXA-PATH 75G	LRXA-PATH 75G-FI	75	25	75	liukulaakeri	98	43	11	29
LRXA-PATH 75KFD	BRXA-PATH 75KFD	LRXA-PATH 75KFD-FI	75	25	75	kuulalaakeri (C)	98	43	11	29
LKRXA-PATH 80G	BKRXA-PATH 80G	LKRXA-PATH 80G-FI	80	32	120	liukulaakeri	108	57	13	40
LKRXA-PATH 80G-11		LKRXA-PATH 80G-11-FI	80	32	120	liukulaakeri	108	57	11	40
LKRXA-PATH 80KFD	BKRXA-PATH 80KFD	LKRXA-PATH 80KFD-FI	80	32	120	kuulalaakeri (C)	108	57	13	40
LKRXA-PATH 80KFD-11		LKRXA-PATH 80KFD-11-FI	80	32	120	kuulalaakeri (C)	108	57	11	40
LKRXA-PATH 101G	BKRXA-PATH 101G	LKRXA-PATH 101G-FI	100	32	120	liukulaakeri	133	57	13	40
LKRXA-PATH 101G-11		LKRXA-PATH 101G-11-FI	100	32	120	liukulaakeri	133	57	11	40
LKRXA-PATH 101KFD	BKRXA-PATH 101KFD	LKRXA-PATH 101KFD-FI	100	32	120	kuulalaakeri (C)	133	57	13	40
LKRXA-PATH 101KFD-11		LKRXA-PATH 101KFD-11-FI	100	32	120	kuulalaakeri (C)	133	57	11	40
LKRXA-PATH 126G	BKRXA-PATH 126G	LKRXA-PATH 126G-FI	125	32	120	liukulaakeri	158	57	13	40
LKRXA-PATH 126G-11		LKRXA-PATH 126G-11-FI	125	32	120	liukulaakeri	158	57	11	40
LKRXA-PATH 126KFD	BKRXA-PATH 126KFD	LKRXA-PATH 126KFD-FI	125	32	120	kuulalaakeri (C)	158	57	13	40
LKRXA-PATH 126KFD-11		LKRXA-PATH 126KFD-11-FI	125	32	120	kuulalaakeri (C)	158	57	11	40

Kuvia / vaihtoehtoja



	liukulaakeroitu pyörä	kuva muovisesta jarruvivusta, väri musta	kuva muovisesta jarruvivusta, harmaana	puolijohtava jälkiä jättämätön harmaa	muovinen ruostumaton paisuntaholkki	ruostumaton lukitustappi	törmäysuoja
Tekninen kuvaus sivulla				50	105	104	116
Lisänimike				-ELS	katso sivu 398	katso sivu 398	AG-/ARG-sarja
Saataavuus		LRXA...-FI-sarja vakiona	LKRXA...-FI-sarja vakiona	kuulalaakeroidut mallit*	kääntöpyörät, joiden keskiöreiän Ø 11 mm (paitsi ELS)	kääntöpyörät, joiden pyörän Ø 125 mm ja keskiöreiän Ø 13 mm**	katso sivu 398

* Pyörän kantavuus heikkenee puolijohtavassa mallissa 35 %
 ** DIN 18867-8 -standardin mukaan (suurkeittilaitte)

LPXA-, BPXA-, LKPXA-, BKPXA-PATH-sarja

Ruostumattomat levykiinnitteiset kalustepyörät, termoplastinen polyuretaanipyörä

75–120 kg

Runko: LPXA/BPXA, LKPXA/BKPXA-sarja

- korkealuokkainen krominikkeliteräs (1.4301/ AISI 304), ruostumaton, kiillotettu
- akselimateriaali mukaan lukien kaikki osat ovat ruostumattomia

kääntörunko:

- kääntökehässä kaksinkertainen kuulalaakerointi
- tukeva holkkiniittirakenne
- dynaamisen muokkauslujuituksen ansiosta erittäin pieni kääntökehän välys, herkkäliikkeinen ja pitkäikäinen
- "stop-fix"-lukitusvipu LPXA-sarjassa muovinen, LKPXA-sarjassa teräksinen

Pyörä: PATH-sarja

- juoksupinta: korkealuokkainen termoplastinen polyuretaani (TPU), kovuus 94 Shore A, väri tummanharmaa, jälkiä jättämätön, värjäämätön
- keskiö: korkealuokkainen polyamidi 6, murtoluja, väri hopeanharmaa

Lisätietoja:

- runkosarja: sivu 96
- lukitus: sivu 112–113
- pyöräsarja: sivu 61
- laakerointi: sivu 84–85

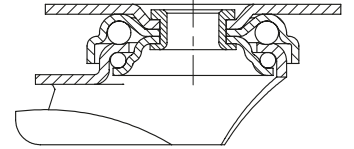

Kääntöpyörät	Kiintopyörät	Kääntöpyörät "stop-fix"-lukituksella	Pyörän Ø [mm]	Pyörän leveys [mm]	Kantavuus [kg]	Laakerointi	Rakennekorkeus [mm]	Levyn koko [mm]	Reikäväli [mm]	Reiän Ø [mm]	Kääntöpyörän poikkeama [mm]
LPXA-PATH 50G	BPXA-PATH 50G	LPXA-PATH 50G-FI	50	19	75	liukulaakeri	71	60 x 60	38 x 38 / 48 x 48	6,2	23
LPXA-PATH 50KFD	BPXA-PATH 50KFD	LPXA-PATH 50KFD-FI	50	19	75	kuulalaakeri (C)	71	60 x 60	38 x 38 / 48 x 48	6,2	23
LPXA-PATH 75G	BPXA-PATH 75G	LPXA-PATH 75G-FI	75	25	75	liukulaakeri	100	60 x 60	38 x 38 / 48 x 48	6,2	29
LPXA-PATH 75KFD	BPXA-PATH 75KFD	LPXA-PATH 75KFD-FI	75	25	75	kuulalaakeri (C)	100	60 x 60	38 x 38 / 48 x 48	6,2	29
LKPXA-PATH 80G	BKPXA-PATH 80G	LKPXA-PATH 80G-FI	80	32	120	liukulaakeri	111	90 x 66	75 x 45 / 61 x 51	8,5	40
LKPXA-PATH 80KFD	BKPXA-PATH 80KFD	LKPXA-PATH 80KFD-FI	80	32	120	kuulalaakeri (C)	111	90 x 66	75 x 45 / 61 x 51	8,5	40
LKPXA-PATH 101G	BKPXA-PATH 101G	LKPXA-PATH 101G-FI	100	32	120	liukulaakeri	136	90 x 66	75 x 45 / 61 x 51	8,5	40
LKPXA-PATH 101KFD	BKPXA-PATH 101KFD	LKPXA-PATH 101KFD-FI	100	32	120	kuulalaakeri (C)	136	90 x 66	75 x 45 / 61 x 51	8,5	40
LKPXA-PATH 126G-26 *	BKPXA-PATH 126G-26 *	LKPXA-PATH 126G-26-FI *	125	32	120	liukulaakeri	161	90 x 66	75 x 50	8,5	40
LKPXA-PATH 126G	BKPXA-PATH 126G	LKPXA-PATH 126G-FI	125	32	120	liukulaakeri	161	90 x 66	75 x 45 / 61 x 51	8,5	40
LKPXA-PATH 126KFD-26 *	BKPXA-PATH 126KFD-26 *	LKPXA-PATH 126KFD-26-FI *	125	32	120	kuulalaakeri (C)	161	90 x 66	75 x 50	8,5	40
LKPXA-PATH 126KFD	BKPXA-PATH 126KFD	LKPXA-PATH 126KFD-FI	125	32	120	kuulalaakeri (C)	161	90 x 66	75 x 45 / 61 x 51	8,5	40

* Levykoko DIN 18867-8 -standardin mukainen (suurkeittiölaite)

Kuvia / vaihtoehtoja



	liukulaakeroitu pyörä	kuva muovisesta jarruvivusta, väri musta	kuva muovisesta jarruvivusta, harmaana	puolijohtava jälkiä jättämätön harmaa
Tekninen kuvaus sivulla				50
Lisänimike				-ELS
Saataavuus		LPXA...-FI-sarja vakiona	LKPXA...-FI-sarja vakiona	kuulalaakeroidut mallit**

** Pyörän kantavuus heikkenee puolijohtavassa mallissa 35 %

LRXA-PO, BRXA-PO, LKRXA-PO, BKRXA-PO-sarja

Ruostumattomat keskiöreikäkiinnitteiset kalustepyörät, polyamidipyörä



75–120 kg

Runko: LRXA/BRXA, LKRXA/BKRXA-sarja

- korkealuokkainen krominikkeliteräs (1.4301/ AISI 304), ruostumaton, kiillotettu
- akselimateriaali mukaan lukien kaikki osat ovat ruostumattomia

kääntörunko:

- kääntökehässä kaksinkertainen kuulalaakerointi
- tukeva holkkiniittirakenne
- dynaamisen muokkauslujituksen ansiosta erittäin pieni kääntökehän vällys, herkkäliikkeinen ja pitkäikäinen
- "stop-fix"-lukitusvipu LRXA-sarjassa muovinen, LKRXA-sarjassa teräksinen

Pyörä: PO-sarja

- korkealuokkainen polyamidi 6, murtoluja, kovuus 70 Shore D, väri luonnonvalkoinen

Lisätietoja:

- runkosarja: sivu 95
- lukitus: sivu 112–113
- pyöräsarja: sivu 69
- laakerointi: sivu 84–85

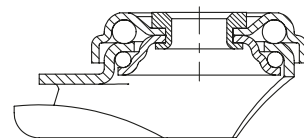

Kääntöpyörät	Kiintopyörät	Kääntöpyörät "stop-fix"-lukituksella	Pyörän Ø [mm]	Pyörän leveys [mm]	Kantavuus [kg]	Laakerointi	Rakennekorkeus [mm]	Levyn Ø [mm]	Keskiöreiän Ø [mm]	Kääntöpyörän poikkeama [mm]
LRXA-PO 50G	BRXA-PO 50G	LRXA-PO 50G-FI	50	18	75	liukulaakeri	69	43	11	23
LRXA-PO 76G	BRXA-PO 76G	LRXA-PO 76G-FI	75	23	75	liukulaakeri	98	43	11	29
LKRXA-PO 80G	BKRXA-PO 80G	LKRXA-PO 80G-FI	80	32	120	liukulaakeri	108	57	13	40
LKRXA-PO 80G-11		LKRXA-PO 80G-11-FI	80	32	120	liukulaakeri	108	57	11	40
LKRXA-PO 101G	BKRXA-PO 101G	LKRXA-PO 101G-FI	100	32	120	liukulaakeri	133	57	13	40
LKRXA-PO 101G-11		LKRXA-PO 101G-11-FI	100	32	120	liukulaakeri	133	57	11	40
LKRXA-PO 126G	BKRXA-PO 126G	LKRXA-PO 126G-FI	125	32	120	liukulaakeri	158	57	13	40
LKRXA-PO 126G-11		LKRXA-PO 126G-11-FI	125	32	120	liukulaakeri	158	57	11	40

8

Kuvia / vaihtoehtoja



	kuva muovisesta jarruvivusta, väri musta	kuva muovisesta jarruvivusta, harmaana	törmäyssuoja	muovinen ruostumaton paisuntaholkki
Tekninen kuvaus sivulla			116	105
Lisänimike			AG-/ARG-sarja	katso sivu 398
Saataavuus	LRXA...-FI-sarja vakiona	LKRXA...-FI-sarja vakiona	katso sivu 398	kääntöpyörät, joiden keskiöreiän Ø 11 mm

LPXA-PO, BPXA-PO, LKPXA-PO, BKPXA-PO-sarja

Ruostumattomat levykiinnitteiset kalustepyörät, polyamidipyörä

75–120 kg

Runko: LPXA/BPXA, LKPXA/BKPXA-sarja

- korkealuokkainen krominikkeliteräs (1.4301/ AISI 304), ruostumaton, kiillotettu
- akselimateriaali mukaan lukien kaikki osat ovat ruostumattomia

kääntörunko:

- kääntökehässä kaksinkertainen kuulalaakerointi
- tukeva holkkiniittirakenne
- dynaamisen muokauslujituksen ansiosta erittäin pieni kääntökehän välyk, herkkäliikkeinen ja pitkäikäinen
- "stop-fix"-lukitusvipu LPXA-sarjassa muovinen, LKPXA-sarjassa teräksinen

Pyörä: PO-sarja

- korkealuokkainen polyamidi 6, murtoluja, kovuus 70 Shore D, väri luonnonvalkoinen

Lisätietoja:

- runkosarja: sivu 96
- lukitus: sivu 112–113
- pyöräsarja: sivu 69
- laakerointi: sivu 84–85

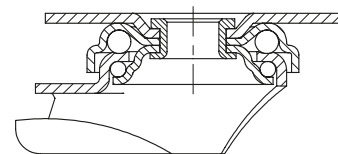

Kääntöpyörät	Kiintopyörät	Kääntöpyörät "stop-fix"-lukituksella	Pyörän Ø [mm]	Pyörän leveys [mm]	Kantavuus [kg]	Laakerointi	Rakennekorkeus [mm]	Levyn koko [mm]	Reikäväli [mm]	Reiän Ø [mm]	Kääntöpyörän poikkeama [mm]
LPXA-PO 50G	BPXA-PO 50G	LPXA-PO 50G-FI	50	18	75	liukulaakeri	71	60 x 60	38 x 38 / 48 x 48	6,2	23
LPXA-PO 76G	BPXA-PO 76G	LPXA-PO 76G-FI	75	23	75	liukulaakeri	100	60 x 60	38 x 38 / 48 x 48	6,2	29
LKPXA-PO 80G	BKPXA-PO 80G	LKPXA-PO 80G-FI	80	32	120	liukulaakeri	111	90 x 66	75 x 45 / 61 x 51	8,5	40
LKPXA-PO 101G	BKPXA-PO 101G	LKPXA-PO 101G-FI	100	32	120	liukulaakeri	136	90 x 66	75 x 45 / 61 x 51	8,5	40
LKPXA-PO 126G	BKPXA-PO 126G	LKPXA-PO 126G-FI	125	32	120	liukulaakeri	161	90 x 66	75 x 45 / 61 x 51	8,5	40

Kuvia / vaihtoehtoja



kuva muovisesta jarruvivusta, väri musta

kuva muovisesta jarruvivusta, harmaana

Tekninen kuvaus sivulla

Lisänimike

Saatavuus LPXA...-FI-sarja vakiona

LKPXA...-FI-sarja vakiona

Lisävarusteet ruostumattomiin kalustepyöriin

Ruostumaton muovinen paisuntaholkki pyöröputkille

Lisänimike LRXA-sarjaan	Lisänimike LKRXA-sarjaan	Putken sisämitta (P) [mm]
-EXR02	-EXR12	Ø 20–25
-EXR03	-EXR13	Ø 25–30
-EXR04	-EXR14	Ø 30–35
-EXR05	-EXR15	Ø 35–40

Saatavana kaikkiin LRXA/LKRXA-sarjan kääntöpyöriin, joiden keskiöreiän halkaisija on 11 mm.
Kääntöpyörä ja paisuntaholkki lukittuvat väännön suuntaan muotosulkeisesti. Maksimipituus putkessa on 65 mm.
Pyörän rakennekorkeus kasvaa 3 mm.
Yksityiskohtainen kuvaus sivulla 105

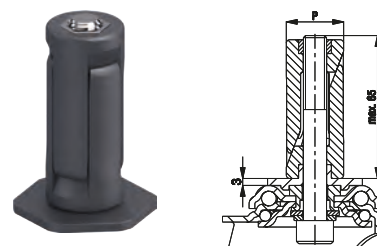

Ruostumaton muovinen paisuntaholkki neliöputkille

Lisänimike LRXA-sarjaan	Lisänimike LKRXA-sarjaan	Putken sisämitta (P) [mm]
-EXV02	-EXV12	□ 18–21
-EXV03	-EXV13	□ 21–25
-EXV04	-EXV14	□ 25–29
-EXV05	-EXV15	□ 29–32
-EXV07	-EXV17	□ 32–38,5
	-EXV18	□ 35,5–41

Saatavana kaikkiin LRXA/LKRXA-sarjan kääntöpyöriin, joiden keskiöreiän halkaisija on 11 mm.
Kääntöpyörä ja paisuntaholkki lukittuvat väännön suuntaan muotosulkeisesti. Maksimipituus putkessa on 65 mm.
Pyörän rakennekorkeus kasvaa 3 mm.
Yksityiskohtainen kuvaus sivulla 105

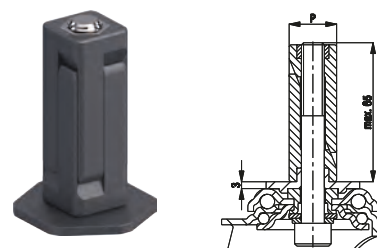

Ruostumaton DIN 18867-8 (suurkeittiölaitteet) mukainen kiinnitystappi

Lisänimike	Tapin mitta (Ø x korkeus) (P x Q) [mm]	Poikittaisreiän Ø (d) [mm]	Poikittaisreiän sijainti (H) [mm]
-ZAX51	Ø 18,0 x 62	M6	30

Saatavana kaikkiin LKRXA-TPA ja LKRXA-PATH -sarjan kääntöpyöriin, joiden pyörän Ø 125 mm ja keskiöreiän Ø 13 mm.
Yksityiskohtainen kuvaus sivulla 104

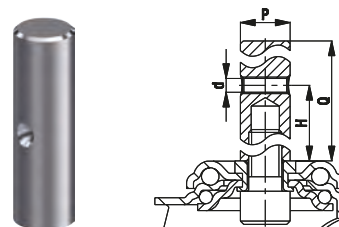

Törmäyssuoja pyörö- ja neliöputkille

Nimike	Pyörän Ø (D) [mm]	Pyörän leveys (T1) [mm]	Reikä (d) [mm]
Muovinen törmäyssuoja (polyeteeni)			
AG 100/R25	100	17,5	Ø 25
AG 100/V25	100	17,5	□ 25 x 25
AG 125/R25	125	17,5	Ø 25
AG 125/V25	125	17,5	□ 25 x 25
Umpikuminen törmäyssuoja			
ARG 75/R10	75	23	Ø 10
ARG 100/R26	100	23	Ø 26
ARG 100/R32	100	23	Ø 32
ARG 125/R26	125	23	Ø 26
ARG 125/R32	125	23	Ø 32

Törmäyssuojat estävät törmäyksissä seinien ja vaunujen vahingoittumista. Törmäyssuojat kiinnitetään pyörö- ja neliöputkiin vaunun uloimpiin runko-osiin.
AG-sarja: Pehmeää hopeanharmaata (RAL 7001) jälkiä jättämätöntä polyeteeniä, kovuus 48 Shore D.
ARG-sarja: Harmaata jälkiä jättämätöntä umpikumia, kovuus 75 Shore A.
Yksityiskohtainen kuvaus sivulla 116

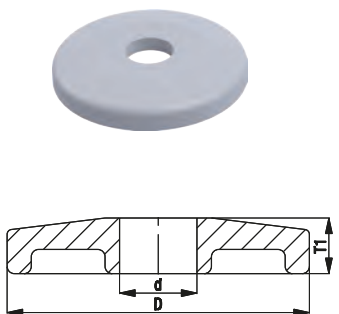

Muut mitoitukset ja erikoisvärit kysyttävää

LEX-TPA, BX-TPA-sarja

Ruostumattomat levykiinnitteiset kääntö- ja kiintopyörät, termoplastinen kumipyörä

100–250 kg

Runko: LEX/BX-sarja

- korkealuokkainen krominikkeliteräs (1.4301/ AISI 304), ruostumaton, kiillotettu
- akselimateriaali mukaan lukien kaikki osat ovat ruostumattomia

Kääntörunko:

- kääntökehässä kaksinkertainen kuulalaakerointi
- kääntökehä tiivistetty
- dynaamisen muokauslujituksen ansiosta erittäin pieni kääntökehän välitys, herkkäliikkeinen ja pitkäikäinen

Pyörä: TPA-sarja

- juoksupinta: korkealuokkainen termoplastinen kumielastomeeri (TPE), kovuus 85 Shore A, väri harmaa, jälkiä jättämätön, öljypitoinen
- keskiö: korkealuokkainen polypropeeni, murtoluja, väri hopeanharmaa (vaihtoehto -ELS, musta)

Lisätietoja:

- runkosarja: sivu 96
- lukitus: sivu 112–113
- pyöräsarja: sivu 60
- laakerointi: sivu 84–85

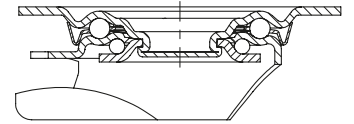

Kääntöpyörät	Kiintopyörät	Kääntöpyörät "stop-fix"- lukituksella	Pyörän Ø [mm]	Pyörän leveys [mm]	Kantavuus [kg]	Laakerointi	Rakenne- korkeus [mm]	Levyn koko [mm]	Reikäväli [mm]	Reiän Ø [mm]	Kääntöpyörän poikkeama [mm]
LEX-TPA 80G	BX-TPA 80G	LEX-TPA 80G-FI	80	32	100	liukulaakeri	102	100 x 85	80 x 60	9	38
LEX-TPA 80KFD	BX-TPA 80KFD	LEX-TPA 80KFD-FI	80	32	100	kuulalaakeri (C)	102	100 x 85	80 x 60	9	38
LEX-TPA 102G	BX-TPA 102G	LEX-TPA 102G-FI	100	32	110	liukulaakeri	125	100 x 85	80 x 60	9	36
LEX-TPA 102KFD	BX-TPA 102KFD	LEX-TPA 102KFD-FI	100	32	110	kuulalaakeri (C)	125	100 x 85	80 x 60	9	36
LEX-TPA 127G	BX-TPA 127G	LEX-TPA 127G-FI	125	32	125	liukulaakeri	150	100 x 85	80 x 60	9	38
LEX-TPA 127KFD	BX-TPA 127KFD	LEX-TPA 127KFD-FI	125	32	125	kuulalaakeri (C)	150	100 x 85	80 x 60	9	38
LEX-TPA 160G	BX-TPA 160G	LEX-TPA 160G-FI	160	40	200	liukulaakeri	195	140 x 110	105 x 75–80	11	54
LEX-TPA 160XR	BX-TPA 160XR	LEX-TPA 160XR-FI	160	40	200	neulalaakeri	195	140 x 110	105 x 75–80	11	54
LEX-TPA 200G	BX-TPA 200G	LEX-TPA 200G-FI	200	40	250	liukulaakeri	235	140 x 110	105 x 75–80	11	54
LEX-TPA 200XR	BX-TPA 200XR	LEX-TPA 200XR-FI	200	40	250	neulalaakeri	235	140 x 110	105 x 75–80	11	54

Kuvia / vaihtoehtoja



	liukulaakeroitu pyörä	puolijohtava jälkiä jättämätön harmaa	suuntalukitus (irto) 1 x 360°, ruostumaton	suuntalukitus (irto) 1 x 360°, ruostumaton	muovinen varvassuoja
Tekninen kuvaus sivulla		50	115	115	116
Lisänimike		-ELS	RI-03.01-KX	RI-03.03-KX	-FP
Saatavuus		kaikki liuku- ja kuula- laakeroidut mallit*	pyörän Ø 100–125 mm**	pyörän Ø 160–200 mm**	pyörän Ø 125 mm kysyttävä

* Pyörän kantavuus heikkenee puolijohtavassa mallissa 35 %

** Vain kääntöpyöriin, joissa ei ole lukitusta

LEXR-TPA-sarja

Ruostumattomat keskiöreikäkiinnitteiset kääntöpyörät, termoplastinen kumipyörä



100–250 kg

Runko: LEXR-sarja

- korkealuokkainen krominikkeliteräs (1.4301/ AISI 304), ruostumaton, kiillotettu
- kääntökehässä kaksinkertainen kuulalaakerointi
- tukeva holkkiniittirakenne
- dynaamisen muokkauslujuituksen ansiosta erittäin pieni kääntökehän välitys, herkkäliikkeinen ja pitkäikäinen
- akselimateriaali mukaan lukien kaikki osat ovat ruostumattomia

Pyörä: TPA-sarja

- juoksupinta: korkealuokkainen termoplastinen kumi- ja lasiteerä (TPE), kovuus 85 Shore A, väri harmaa, jälkiä jättämätön, öljypitoinen
- keskiö: korkealuokkainen polypropeeni, murtoluja, väri hopeanharmaa (vaihtoehto -ELS, musta)

Lisätietoja:

- runkosarja: sivu 96
- lukitus: sivu 112–113
- pyöräsarja: sivu 60
- laakerointi: sivu 84–85

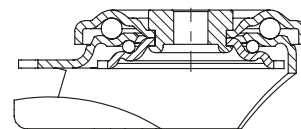

Kääntöpyörät	Kääntöpyörät "stop-fix"-lukituksella	Pyörän Ø [mm]	Pyörän leveys [mm]	Kantavuus [kg]	Laakerointi	Rakennekorkeus [mm]	Levyn Ø [mm]	Keskiöreiän Ø [mm]	Kääntöpyörän poikkeama [mm]
LEXR-TPA 80G	LEXR-TPA 80G-FI	80	32	100	liukulaakeri	102	70	13	38
LEXR-TPA 80KFD	LEXR-TPA 80KFD-FI	80	32	100	kuulalaakeri (C)	102	70	13	38
LEXR-TPA 102G	LEXR-TPA 102G-FI	100	32	110	liukulaakeri	125	70	13	36
LEXR-TPA 102KFD	LEXR-TPA 102KFD-FI	100	32	110	kuulalaakeri (C)	125	70	13	36
LEXR-TPA 127G	LEXR-TPA 127G-FI	125	32	125	liukulaakeri	150	70	13	38
LEXR-TPA 127KFD	LEXR-TPA 127KFD-FI	125	32	125	kuulalaakeri (C)	150	70	13	38
LEXR-TPA 160G	LEXR-TPA 160G-FI	160	40	200	liukulaakeri	195	88	13	54
LEXR-TPA 160XR	LEXR-TPA 160XR-FI	160	40	200	neulalaakeri	195	88	13	54
LEXR-TPA 200G	LEXR-TPA 200G-FI	200	40	250	liukulaakeri	235	88	13	54
LEXR-TPA 200XR	LEXR-TPA 200XR-FI	200	40	250	neulalaakeri	235	88	13	54

Kuvia / vaihtoehtoja



	liukulaakeroitu pyörä	puolijohtava jälkiä jättämätön harmaa	muovinen varvassuoja
Tekninen kuvaus sivulla		50	116
Lisänimike		-ELS	-FP
Saatavuus		kaikki liuku- ja kuulalaakeroidut mallit*	pyörän Ø 125 mm kysyttävä

* Pyörän kantavuus heikkenee puolijohtavassa mallissa 35 %

LEX-VPP, BX-VPP-sarja

Ruostumattomat levykiinnitteiset kääntö- ja kiintopyörät, vakioumpikumipyörä

50–205 kg

Runko: LEX/BX-sarja

- korkealuokkainen krominikkeliteräs (1.4301/ AISI 304), ruostumaton, kiillotettu
- akselimateriaali mukaan lukien kaikki osat ovat ruostumattomia

Kääntörunko:

- kääntökehässä kaksinkertainen kuulalaakerointi
- kääntökehä tiivistetty
- dynaamisen muokauslujituksen ansiosta erittäin pieni kääntökehan välitys, herkkäliikkeinen ja pitkäikäinen

Pyörä: VPP-sarja

- rengas: vakioumpikumi, kovuus 80 Shore A, jälkiä jättämätön harmaa
- vanne: korkealuokkainen polypropeeni, murtoluja, väri musta

Lisätietoja:

- runkosarja: sivu 96
- lukitus: sivu 112–113
- pyöräsarja: sivu 61
- laakerointi: sivu 84–85

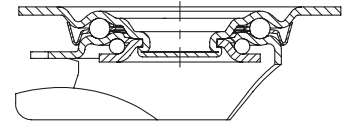

Kääntöpyörät	Kiintopyörät	Kääntöpyörät "stop-fix"-lukituksella	Pyörän Ø [mm]	Pyörän leveys [mm]	Kantavuus [kg]	Laakerointi	Rakennekorkeus [mm]	Levyn koko [mm]	Reikäväli [mm]	Reiän Ø [mm]	Kääntöpyörän poikkeama [mm]
LEX-VPP 80G-SG	BX-VPP 80G-SG	LEX-VPP 80G-FI-SG	80	25	50	liukulaakeri	102	100 x 85	80 x 60	9	38
LEX-VPP 80XR-SG	BX-VPP 80XR-SG	LEX-VPP 80XR-FI-SG	80	25	50	neulalaakeri	102	100 x 85	80 x 60	9	38
LEX-VPP 100G-SG	BX-VPP 100G-SG	LEX-VPP 100G-FI-SG	100	30	70	liukulaakeri	125	100 x 85	80 x 60	9	36
LEX-VPP 100XR-SG	BX-VPP 100XR-SG	LEX-VPP 100XR-FI-SG	100	30	70	neulalaakeri	125	100 x 85	80 x 60	9	36
LEX-VPP 125G-SG	BX-VPP 125G-SG	LEX-VPP 125G-FI-SG	125	37,5	100	liukulaakeri	150	100 x 85	80 x 60	9	38
LEX-VPP 125XR-SG	BX-VPP 125XR-SG	LEX-VPP 125XR-FI-SG	125	37,5	100	neulalaakeri	150	100 x 85	80 x 60	9	38
LEX-VPP 150G-1-SG	BX-VPP 150G-1-SG	LEX-VPP 150G-1-FI-SG	150	40	135	liukulaakeri	190	100 x 85	80 x 60	9	54
LEX-VPP 150G-SG	BX-VPP 150G-SG	LEX-VPP 150G-FI-SG	150	40	135	liukulaakeri	190	140 x 110	105 x 75–80	11	54
LEX-VPP 150XR-1-SG	BX-VPP 150XR-1-SG	LEX-VPP 150XR-1-FI-SG	150	40	135	neulalaakeri	190	100 x 85	80 x 60	9	54
LEX-VPP 150XR-SG	BX-VPP 150XR-SG	LEX-VPP 150XR-FI-SG	150	40	135	neulalaakeri	190	140 x 110	105 x 75–80	11	54
LEX-VPP 160G-1-SG	BX-VPP 160G-1-SG	LEX-VPP 160G-1-FI-SG	160	40	135	liukulaakeri	195	100 x 85	80 x 60	9	54
LEX-VPP 160G-SG	BX-VPP 160G-SG	LEX-VPP 160G-FI-SG	160	40	135	liukulaakeri	195	140 x 110	105 x 75–80	11	54
LEX-VPP 160XR-1-SG	BX-VPP 160XR-1-SG	LEX-VPP 160XR-1-FI-SG	160	40	135	neulalaakeri	195	100 x 85	80 x 60	9	54
LEX-VPP 160XR-SG	BX-VPP 160XR-SG	LEX-VPP 160XR-FI-SG	160	40	135	neulalaakeri	195	140 x 110	105 x 75–80	11	54
LEX-VPP 200G-1-SG	BX-VPP 200G-1-SG	LEX-VPP 200G-1-FI-SG	200	50	205	liukulaakeri	235	100 x 85	80 x 60	9	54
LEX-VPP 200G-SG	BX-VPP 200G-SG	LEX-VPP 200G-FI-SG	200	50	205	liukulaakeri	235	140 x 110	105 x 75–80	11	54
LEX-VPP 200XR-1-SG	BX-VPP 200XR-1-SG	LEX-VPP 200XR-1-FI-SG	200	50	205	neulalaakeri	235	100 x 85	80 x 60	9	54
LEX-VPP 200XR-SG	BX-VPP 200XR-SG	LEX-VPP 200XR-FI-SG	200	50	205	neulalaakeri	235	140 x 110	105 x 75–80	11	54

Kuvia / vaihtoehtoja



	suuntalukitus (irto) 1 x 360°, ruostumaton	suuntalukitus (irto) 1 x 360°, ruostumaton	muovinen varvassuoja
Tekninen kuvaus sivulla	115	115	116
Lisänimike	RI-03.01-KX	RI-03.03-KX	-FP
Saataavuus	pyörän Ø 100–125 mm*	pyörän Ø 150–200 mm, kun levy 140x110 mm*	pyörän Ø 125 mm kysyttävä

* Vain kääntöpyöriin, joissa ei ole lukitusta

LEXR-VPP-sarja

Ruostumattomat keskiöreikäkiinnitteiset kääntöpyörät, vakioumpikumipyörä



50–205 kg

Runko: LEXR-sarja

- korkealuokkainen krominikkeliteräs (1.4301/ AISI 304), ruostumaton, kiillotettu
- kääntökehässä kaksinkertainen kuulalaakerointi
- tukeva holkkiniittirakenne
- dynaamisen muokkauslujituksen ansiosta erittäin pieni kääntökehän vällys, herkkäliikkeinen ja pitkäikäinen
- akselimateriaali mukaan lukien kaikki osat ovat ruostumattomia

Pyörä: VPP-sarja

- rengas: vakioumpikumi, kovuus 80 Shore A, jälkiä jättämätön harmaa
- vanne: korkealuokkainen polypropeeni, murtuluja, väri musta

Lisätietoja:

- runkosarja: sivu 96
- lukitus: sivu 112–113
- pyöräsarja: sivu 61
- laakerointi: sivu 84–85

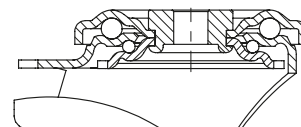

Kääntöpyörät	Kääntöpyörät "stop-fix"-lukituksella	Pyörän Ø [mm]	Pyörän leveys [mm]	Kantavuus [kg]	Laakerointi	Rakennekorkeus [mm]	Levyn Ø [mm]	Keskiöreian Ø [mm]	Kääntöpyörän poikkeama [mm]
LEXR-VPP 80G-SG	LEXR-VPP 80G-FI-SG	80	25	50	liukulaakeri	102	70	13	38
LEXR-VPP 100G-SG	LEXR-VPP 100G-FI-SG	100	30	70	liukulaakeri	125	70	13	36
LEXR-VPP 125G-SG	LEXR-VPP 125G-FI-SG	125	37,5	100	liukulaakeri	150	70	13	38
LEXR-VPP 150G-SG	LEXR-VPP 150G-FI-SG	150	40	135	liukulaakeri	190	88	13	54
LEXR-VPP 160G-SG	LEXR-VPP 160G-FI-SG	160	40	135	liukulaakeri	195	88	13	54
LEXR-VPP 200G-SG	LEXR-VPP 200G-FI-SG	200	50	205	liukulaakeri	235	88	13	54

8

Kuvia / vaihtoehtoja



	muovinen varvassuoja	tappikiinnitys
Tekninen kuvaus sivulla	116	96
Lisänimike	-FP	LEXZ-sarja
Saatavuus	pyörän Ø 125 mm kysyttävä	kysyttävä

LEX-POEV, BX-POEV-sarja

Ruostumattomat levykiinnitteiset kääntö- ja kiintopyörät, elastinen "Blickle EasyRoll"-umpikumipyörä

140–300 kg

Runko: LEX/BX-sarja

- korkealuokkainen krominikkeliteräs (1.4301/ AISI 304), ruostumaton, kiillotettu
- akselimateriaali mukaan lukien kaikki osat ovat ruostumattomia

Kääntörunko:

- kääntökehässä kaksinkertainen kuulalaakerointi
- kääntökehä tiivistetty
- dynaamisen muokkauslujituksen ansiosta erittäin pieni kääntökehan väly, herkkäliikkeinen ja pitkäikäinen

Pyörä: POEV-sarja

- rengas: korkealuokkainen elastinen vierintälaatuinen "Blickle EasyRoll" -umpikumi, kovuus 65 Shore A, jälkiä jättämätön harmaa
- keskiö: korkealuokkainen polyamidi 6, multolujia, väri musta

Lisätietoja:

- runkosarja: sivu 96
- lukitus: sivu 112–113
- pyöräsarja: sivu 63
- laakerointi: sivu 84–85

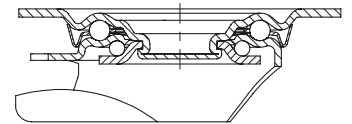

Kääntöpyörät	Kiintopyörät	Kääntöpyörät "stop-fix"-lukituksella	Pyörän Ø [mm]	Pyörän leveys [mm]	Kantavuus [kg]	Laakerointi	Rakennekorkeus [mm]	Levyn koko [mm]	Reikäväli [mm]	Reiän Ø [mm]	Kääntöpyörän poikkeama [mm]
LEX-POEV 80G-SG	BX-POEV 80G-SG	LEX-POEV 80G-FI-SG	80	32	140	liukulaakeri	102	100 x 85	80 x 60	9	38
LEX-POEV 80XR-SG	BX-POEV 80XR-SG	LEX-POEV 80XR-FI-SG	80	32	140	neulalaakeri	102	100 x 85	80 x 60	9	38
LEX-POEV 80KFD-SG	BX-POEV 80KFD-SG	LEX-POEV 80KFD-FI-SG	80	32	140	kuulalaakeri (C)	102	100 x 85	80 x 60	9	38
LEX-POEV 100G-SG	BX-POEV 100G-SG	LEX-POEV 100G-FI-SG	100	32	150	liukulaakeri	125	100 x 85	80 x 60	9	36
LEX-POEV 100XR-SG	BX-POEV 100XR-SG	LEX-POEV 100XR-FI-SG	100	32	150	neulalaakeri	125	100 x 85	80 x 60	9	36
LEX-POEV 100KAD-SG	BX-POEV 100KAD-SG	LEX-POEV 100KAD-FI-SG	100	32	150	kuulalaakeri (C)	125	100 x 85	80 x 60	9	36
LEX-POEV 125G-SG	BX-POEV 125G-SG	LEX-POEV 125G-FI-SG	125	37	150	liukulaakeri	150	100 x 85	80 x 60	9	38
LEX-POEV 125XR-SG	BX-POEV 125XR-SG	LEX-POEV 125XR-FI-SG	125	37	150	neulalaakeri	150	100 x 85	80 x 60	9	38
LEX-POEV 125KAD-SG	BX-POEV 125KAD-SG	LEX-POEV 125KAD-FI-SG	125	37	150	kuulalaakeri (C)	150	100 x 85	80 x 60	9	38
LEX-POEV 125XKA-SG-GKN	BX-POEV 125XKA-SG	LEX-POEV 125XKA-FI-SG-GKN	125	37	150	kuulalaakeri (C)	150	100 x 85	80 x 60	9	38
LEX-POEV 160XR-1-SG	BX-POEV 160XR-1-SG	LEX-POEV 160XR-1-FI-SG	160	50	300	neulalaakeri	195	100 x 85	80 x 60	9	54
LEX-POEV 160XR-SG	BX-POEV 160XR-SG	LEX-POEV 160XR-FI-SG	160	50	300	neulalaakeri	195	140 x 110	105 x 75–80	11	54
LEX-POEV 160KAD-1-SG	BX-POEV 160KAD-1-SG	LEX-POEV 160KAD-1-FI-SG	160	50	300	kuulalaakeri (CC)	195	100 x 85	80 x 60	9	54
LEX-POEV 160XKA-1-SG-GKN	BX-POEV 160XKA-1-SG-GKN	LEX-POEV 160XKA-1-FI-SG-GKN	160	50	300	kuulalaakeri (CC)	200	100 x 85	80 x 60	9	54
LEX-POEV 160KAD-SG	BX-POEV 160KAD-SG	LEX-POEV 160KAD-FI-SG	160	50	300	kuulalaakeri (CC)	195	140 x 110	105 x 75–80	11	54
LEX-POEV 160XKA-SG-GKN	BX-POEV 160XKA-SG-GKN	LEX-POEV 160XKA-FI-SG-GKN	160	50	300	kuulalaakeri (CC)	200	140 x 110	105 x 75–80	11	54
LEX-POEV 200XR-1-SG	BX-POEV 200XR-1-SG	LEX-POEV 200XR-1-FI-SG	200	50	300	neulalaakeri	235	100 x 85	80 x 60	9	54
LEX-POEV 200XR-SG	BX-POEV 200XR-SG	LEX-POEV 200XR-FI-SG	200	50	300	neulalaakeri	235	140 x 110	105 x 75–80	11	54
LEX-POEV 200KAD-1-SG	BX-POEV 200KAD-1-SG	LEX-POEV 200KAD-1-FI-SG	200	50	300	kuulalaakeri (CC)	235	100 x 85	80 x 60	9	54
LEX-POEV 200XKA-1-SG-GKN	BX-POEV 200XKA-1-SG-GKN	LEX-POEV 200XKA-1-FI-SG-GKN	200	50	300	kuulalaakeri (CC)	240	100 x 85	80 x 60	9	54
LEX-POEV 200KAD-SG	BX-POEV 200KAD-SG	LEX-POEV 200KAD-FI-SG	200	50	300	kuulalaakeri (CC)	235	140 x 110	105 x 75–80	11	54
LEX-POEV 200XKA-SG-GKN	BX-POEV 200XKA-SG-GKN	LEX-POEV 200XKA-FI-SG-GKN	200	50	300	kuulalaakeri (CC)	240	140 x 110	105 x 75–80	11	54

Kuvia / vaihtoehtoja



	puolijohtava musta rengas	"ideal-stop"-lukitus	suuntalukitus (irto) 1 x 360°, ruostumaton	automaattinen kulku-suunnan palautus	pesukoneeseen soveltuva suurkeittiöpyörä (DIN 18867-8)	ruostumaton kuulalaakeri ja pieni lankasuoja	muovinen varvasuoja
Tekninen kuvaus sivulla	50	112	115	116		85	116
Lisänimike	-EL	-IS	katso **	-RIR2	-GKN	-XKA / -XKF	-FP
Saatavuus	kuulalaakeroitu malli kysyttävä	pyörän Ø 160–200 mm, kun levy 140x110 mm*	katso pyörän Ø ja levyn mitat kohdasta**	kysyttävä	pyörän Ø 125, 160, 200 mm	kaikki KAD- ja KFD-mallit, jälkiä jättämätön harmaa	pyörän Ø 125 mm kysyttävä

* Kokonaiskorkeutta muuttamatta

** RI-03.01-KX, pyörän Ø 100–125 mm, RI-03.03-KX pyörän Ø 160–200 mm, joissa 140x110 mm levy (vain kääntöpyöriin, joissa ei ole lukitusta)

LEXR-POEV-sarja

Ruostumattomat keskiöreikäkiinnitteiset kääntöpyörät, elastinen "Blickle EasyRoll" -umpikumipyörä

140–300 kg

Runko: LEXR-sarja

- korkealuokkainen krominikkeliteräs (1.4301/ AISI 304), ruostumaton, kiillotettu
- kääntökehässä kaksinkertainen kuulalaakerointi
- tukeva holkkiniittirakenne
- dynaamisen muokauslujituksen ansiosta erittäin pieni kääntökehän vällys, herkkäliikkeinen ja pitkäikäinen
- akselimateriaali mukaan lukien kaikki osat ovat ruostumattomia

Pyörä: POEV-sarja

- rengas: korkealuokkainen elastinen vierintälaatuinen "Blickle EasyRoll" -umpikumi, kovuus 65 Shore A, jälkiä jättämätön harmaa
- vanne: korkealuokkainen polyamidi 6, murtoluja, väri musta

Lisätietoja:

- runkosarja: sivu 96
- lukitus: sivu 112–113
- pyöräsarja: sivu 63
- laakerointi: sivu 84–85

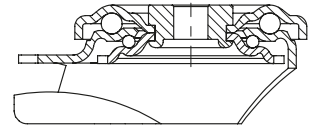

Kääntöpyörät	Kääntöpyörät "stop-fix"-lukituksella	Pyörän Ø [mm]	Pyörän leveys [mm]	Kantavuus [kg]	Laakerointi	Rakennekorkeus [mm]	Levyn Ø [mm]	Keskiöreiän Ø [mm]	Kääntöpyörän poikkeama [mm]
LEXR-POEV 80G-SG	LEXR-POEV 80G-FI-SG	80	32	140	liukulaakeri	102	70	13	38
LEXR-POEV 80XR-SG	LEXR-POEV 80XR-FI-SG	80	32	140	neulalaakeri	102	70	13	38
LEXR-POEV 80KFD-SG	LEXR-POEV 80KFD-FI-SG	80	32	140	kuulalaakeri (C)	102	70	13	38
LEXR-POEV 100G-SG	LEXR-POEV 100G-FI-SG	100	32	150	liukulaakeri	125	70	13	36
LEXR-POEV 100XR-SG	LEXR-POEV 100XR-FI-SG	100	32	150	neulalaakeri	125	70	13	36
LEXR-POEV 100KAD-SG	LEXR-POEV 100KAD-FI-SG	100	32	150	kuulalaakeri (C)	125	70	13	36
LEXR-POEV 125G-SG	LEXR-POEV 125G-FI-SG	125	37	150	liukulaakeri	150	70	13	38
LEXR-POEV 125XR-SG	LEXR-POEV 125XR-FI-SG	125	37	150	neulalaakeri	150	70	13	38
LEXR-POEV 125KAD-SG	LEXR-POEV 125KAD-FI-SG	125	37	150	kuulalaakeri (C)	150	70	13	38
LEXR-POEV 160XR-SG	LEXR-POEV 160XR-FI-SG	160	50	300	neulalaakeri	195	88	13	54
LEXR-POEV 160KAD-SG	LEXR-POEV 160KAD-FI-SG	160	50	300	kuulalaakeri (CC)	195	88	13	54
LEXR-POEV 200XR-SG	LEXR-POEV 200XR-FI-SG	200	50	300	neulalaakeri	235	88	13	54
LEXR-POEV 200KAD-SG	LEXR-POEV 200KAD-FI-SG	200	50	300	kuulalaakeri (CC)	235	88	13	54

Kuvia / vaihtoehtoja



	puolijohtava musta rengas	ruostumaton kuulalaakeri ja pieni lankasuoja	pehmytkumirengas, 55 Shore A	muovinen varvassuoja
Tekninen kuvaus sivulla	50	85	60	116
Lisänimike	-EL	-XKA / -XKF	LEXR-POES-sarja	-FP
Saatavuus	kuulalaakeroitu malli kysyttävä	kaikki KAD- ja KFD-mallit, jälkiä jättämätön harmaa	kysyttävä	pyörän Ø 125 mm kysyttävä

LX-POEV, BX-POEV-sarja

Ruostumattomat levykiinnitteiset kääntö- ja kiintopyörät, keskiraskas runko, elastinen "Blickle EasyRoll" -umpikumipyörä

200–400 kg

Runko: LX/BX-sarja

- korkealuokkainen krominikkeliteräs (1.4301/ AISI 304), ruostumaton, kiillotettu
- akselimateriaali mukaan lukien kaikki osat ovat ruostumattomia

Kääntörunko:

- kääntökehässä kaksinkertainen kuulalaakerointi
- tukeva holkkiniittirakenne
- kääntökehä tiivistetty
- dynaamisen muokkauslujituksen ansiosta erittäin pieni kääntökehän välyys, herkkäliikkeen ja pitkäikäinen

Pyörä: POEV-sarja

- rengas: korkealuokkainen elastinen vierintälaatuinen "Blickle EasyRoll" -umpikumi, kovuus 65 Shore A, jälkiä jättämätön harmaa
- vanne: korkealuokkainen polyamidi 6, muttoluja, väri musta

Lisätietoja:

- runkosarja: sivu 97
- lukitus: sivu 112–113
- pyöräsarja: sivu 63
- laakerointi: sivu 84–85

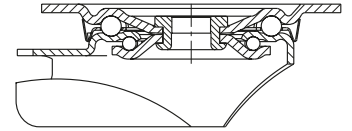

Kääntöpyörät	Kiintopyörät	Kääntöpyörät "stop-fix"-lukituksella	Pyörän Ø [mm]	Pyörän leveys [mm]	Kantavuus [kg]	Laakerointi	Rakennekorkeus [mm]	Levyn koko [mm]	Reikäväli [mm]	Reiän Ø [mm]	Kääntöpyörän poikkeama [mm]
LX-POEV 100XR-SG	BX-POEV 100XR-SG	LX-POEV 100XR-FI-SG	100	32	200	neulalaakeri	125	100 x 85	80 x 60	9	36
LX-POEV 100KAD-SG	BX-POEV 100KAD-SG	LX-POEV 100KAD-FI-SG	100	32	200	kuulalaakeri (C)	125	100 x 85	80 x 60	9	36
LX-POEV 125XR-SG	BX-POEV 125XR-SG	LX-POEV 125XR-FI-SG	125	37	250	neulalaakeri	150	100 x 85	80 x 60	9	38
LX-POEV 125KAD-SG	BX-POEV 125KAD-SG	LX-POEV 125KAD-FI-SG	125	37	250	kuulalaakeri (C)	150	100 x 85	80 x 60	9	38
LX-POEV 160XR-SG	BX-POEV 160XR-SG	LX-POEV 160XR-FI-SG	160	50	400	neulalaakeri	195	140 x 110	105 x 75–80	11	60
LX-POEV 160KAD-SG	BX-POEV 160KAD-SG	LX-POEV 160KAD-FI-SG	160	50	400	kuulalaakeri (CC)	195	140 x 110	105 x 75–80	11	60
LX-POEV 200XR-SG	BX-POEV 200XR-SG	LX-POEV 200XR-FI-SG	200	50	400	neulalaakeri	235	140 x 110	105 x 75–80	11	65
LX-POEV 200KAD-SG	BX-POEV 200KAD-SG	LX-POEV 200KAD-FI-SG	200	50	400	kuulalaakeri (CC)	235	140 x 110	105 x 75–80	11	65

Kuvia / vaihtoehtoja



	puolijohtava musta rengas	"stop-top"-lukitus	suuntalukitus (irto) 1 x 360°, ruostumaton	suuntalukitus (irto) 1 x 360°, ruostumaton	ruostumaton kuulalaakeri ja pieni lankasuoja	pehmytkumirengas, 55 Shore A	muovinen varvassuoja
Tekninen kuvaus sivulla	50	112	115	115	85	60	116
Lisänimike	-EL	-ST	RI-03.01-KX	RI-05.03-KX	-XKA	LX-POES-sarja	-FP
Saatavuus	kuulalaakeroitu malli kysyttävä	kaikki	pyörän Ø 100–125 mm*	pyörän Ø 160 mm, pyörän Ø 200 mm kysyttävä*	kaikki KAD-mallit, jälkiä jättämätön harmaa	kysyttävä	pyörän Ø 125 mm kysyttävä

* Vain kääntöpyöriin, joissa ei lukitusta, tai kysyttävä kääntöpyöriin, joissa "stop-top"-lukitus

LKX-POEV, BKX-POEV-sarja

Raskaan sarjan ruostumattomat levykiinnitteiset kääntö- ja kiintopyörät, elastinen "Blickle EasyRoll" -umpikumipyörä

170–500 kg

Runko: LKX/BKX-sarja

- korkealuokkainen krominikkeliteräs (1.4301/ AISI 304), ruostumaton, kiillotettu
- akselimateriaali mukaan lukien kaikki osat ovat ruostumattomia

Kääntörunko:

- kääntökehässä kaksinkertainen kuulalaakerointi
- tukeva holkkiniittirakenne (alkaan pyörän Ø 160x50 mm)
- kääntökehä tiivistetty
- dynaamisen muokkauslujuituksen ansiosta erittäin pieni kääntökehän välys, herkkäliikkeinen ja pitkäikäinen

Pyörä: POEV-sarja

- rengas: korkealuokkainen elastinen vierintälaatuinen "Blickle EasyRoll" -umpikumi, kovuus 65 Shore A, jälkiä jättämätön harmaa
- vanne: korkealuokkainen polyamidi 6, murtoluja, väri musta

Lisätietoja:

- runkosarja: sivu 97
- lukitus: sivu 112–113
- pyöräsarja: sivu 63
- laakerointi: sivu 84–85

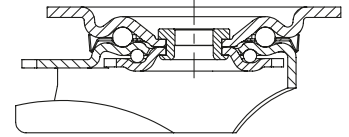

Kääntöpyörät	Kiintopyörät	Kääntöpyörät "stop-fix"-lukituksella	Pyörän Ø [mm]	Pyörän leveys [mm]	Kantavuus [kg]	Laakerointi	Rakennekorkeus [mm]	Levyn koko [mm]	Reikäväli [mm]	Reiän Ø [mm]	Kääntöpyörän poikkeama [mm]
LKX-POEV 82KFD-SG	BKX-POEV 82KFD-SG	LKX-POEV 82KFD-FI-SG	80	40	170	kuulalaakeri (C)	110	100 x 85	80 x 60	9	40
LKX-POEV 100XR-1-SG	BKX-POEV 100XR-1-SG	LKX-POEV 100XR-1-FI-SG	100	32	200	neulalaakeri	130	100 x 85	80 x 60	9	45
LKX-POEV 100KAD-1-SG	BKX-POEV 100KAD-1-SG	LKX-POEV 100KAD-1-FI-SG	100	32	200	kuulalaakeri (C)	130	100 x 85	80 x 60	9	45
LKX-POEV 125XR-1-SG	BKX-POEV 125XR-1-SG	LKX-POEV 125XR-1-FI-SG	125	37	250	neulalaakeri	155	100 x 85	80 x 60	9	48
LKX-POEV 125KAD-1-SG	BKX-POEV 125KAD-1-SG	LKX-POEV 125KAD-1-FI-SG	125	37	250	kuulalaakeri (C)	155	100 x 85	80 x 60	9	48
LKX-POEV 125XR-3-SG	BKX-POEV 125XR-3-SG	LKX-POEV 125XR-3-FI-SG	125	37	250	neulalaakeri	155	140 x 110	105 x 75–80	11	48
LKX-POEV 125KAD-3-SG	BKX-POEV 125KAD-3-SG	LKX-POEV 125KAD-3-FI-SG	125	37	250	kuulalaakeri (C)	155	140 x 110	105 x 75–80	11	48
LKX-POEV 160XR-SG	BKX-POEV 160XR-SG	LKX-POEV 160XR-FI-SG	160	50	400	neulalaakeri	202	140 x 110	105 x 75–80	11	63
LKX-POEV 160KAD-SG	BKX-POEV 160KAD-SG	LKX-POEV 160KAD-FI-SG	160	50	400	kuulalaakeri (CC)	202	140 x 110	105 x 75–80	11	63
LKX-POEV 200XR-SG	BKX-POEV 200XR-SG	LKX-POEV 200XR-FI-SG	200	50	500	neulalaakeri	245	140 x 110	105 x 75–80	11	65
LKX-POEV 200KAD-SG	BKX-POEV 200KAD-SG	LKX-POEV 200KAD-FI-SG	200	50	500	kuulalaakeri (CC)	245	140 x 110	105 x 75–80	11	65

8

Kuvia / vaihtoehtoja



	puolijohtava musta rengas	"stop-top"-lukitus	suuntalukitus (irto) 1 x 360°, ruostumaton	automaattinen kulku-suunnan palautus	ruostumaton kuulalaakeri ja pieni lankasuoja	ruostumaton kuulalaakeri ja suuri lankasuoja	pehmytkumirengas, 55 Shore A
Tekninen kuvaus sivulla	50	112	115	116	85	85	60
Lisänimike	-EL	-ST	RI-05.03-KX	-RIR2	-XKA	-XKF	LKX-POES-sarja
Saataavuus	kuulalaakeroitu malli kysyttävä	pyörän Ø 160–200 mm	pyörän Ø 160–200 mm*	pyörän Ø 80–125 mm kysyttävä	kaikki KAD-mallit, jälkiä jättämätön harmaa	kaikki KFD-mallit, jälkiä jättämätön harmaa	kysyttävä

* Vain kääntöpyöriin, joissa ei lukitusta, tai kysyttävä kääntöpyöriin, joissa "stop-top"-lukitus

LEX-PATH, BX-PATH-sarja

Ruostumattomat levykiinnitteiset kääntö- ja kiintopyörät, termoplastinen polyuretaanipyörä

150–300 kg

Runko: LEX/BX-sarja

- korkealuokkainen krominikkeliteräs (1.4301/ AISI 304), ruostumaton, kiillotettu
- akselimateriaali mukaan lukien kaikki osat ovat ruostumattomia

Kääntörunko:

- kääntökehässä kaksinkertainen kuulalaakerointi
- kääntökehä tiivistetty
- dynaamisen muokauslujituksen ansiosta erittäin pieni kääntökehän välys, herkkäliikkeinen ja pitkäikäinen

Pyörä: PATH-sarja

- juoksupinta: korkealuokkainen termoplastinen polyuretaani (TPU), kovuus 94 Shore A, väri tummanharmaa, jälkiä jättämätön, värjäämätön
- keskiö: korkealuokkainen polyamidi 6, murtoluja, väri hopeanharmaa

Lisätietoja:

- runkosarja: sivu 96
- lukitus: sivu 112–113
- pyöräsarja: sivu 61
- laakerointi: sivu 84–85

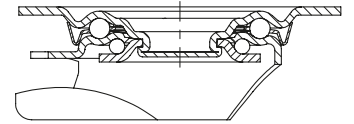

Kääntöpyörät	Kiintopyörät	Kääntöpyörät "stop-fix"-lukituksella	Pyörän Ø [mm]	Pyörän leveys [mm]	Kantavuus [kg]	Laakerointi	Rakennekorkeus [mm]	Levyn koko [mm]	Reikäväli [mm]	Reiän Ø [mm]	Kääntöpyörän poikkeama [mm]
LEX-PATH 80G	BX-PATH 80G	LEX-PATH 80G-FI	80	32	150	liukulaakeri	102	100 x 85	80 x 60	9	38
LEX-PATH 80KFD	BX-PATH 80KFD	LEX-PATH 80KFD-FI	80	32	150	kuulalaakeri (C)	102	100 x 85	80 x 60	9	38
LEX-PATH 100G	BX-PATH 100G	LEX-PATH 100G-FI	100	32	150	liukulaakeri	125	100 x 85	80 x 60	9	36
LEX-PATH 100KFD	BX-PATH 100KFD	LEX-PATH 100KFD-FI	100	32	150	kuulalaakeri (C)	125	100 x 85	80 x 60	9	36
LEX-PATH 125G	BX-PATH 125G	LEX-PATH 125G-FI	125	32	150	liukulaakeri	150	100 x 85	80 x 60	9	38
LEX-PATH 125KFD	BX-PATH 125KFD	LEX-PATH 125KFD-FI	125	32	150	kuulalaakeri (C)	150	100 x 85	80 x 60	9	38
LEX-PATH 160G	BX-PATH 160G	LEX-PATH 160G-FI	160	40	300	liukulaakeri	195	140 x 110	105 x 75–80	11	54
LEX-PATH 160KAD	BX-PATH 160KAD	LEX-PATH 160KAD-FI	160	40	300	kuulalaakeri (C)	195	140 x 110	105 x 75–80	11	54
LEX-PATH 200G	BX-PATH 200G	LEX-PATH 200G-FI	200	40	300	liukulaakeri	235	140 x 110	105 x 75–80	11	54
LEX-PATH 200KAD	BX-PATH 200KAD	LEX-PATH 200KAD-FI	200	40	300	kuulalaakeri (C)	235	140 x 110	105 x 75–80	11	54

Kuvia / vaihtoehtoja



	liukulaakeroitu pyörä	puoliyohtava jälkiä jättämätön harmaa	suuntalukitus (irto) 1 x 360°, ruostumaton	suuntalukitus (irto) 1 x 360°, ruostumaton	muovinen varvassuoja
Tekninen kuvaus sivulla		50	115	115	116
Lisänimike		-ELS	RI-03.01-KX	RI-03.03-KX	-FP
Saatavuus		kaikki kuulalaakeroidut mallit*	pyörän Ø 100–125 mm**	pyörän Ø 160–200 mm**	pyörän Ø 125 mm kysyttävä

* Pyörän kantavuus heikkenee puoliyohtavassa mallissa 35 %
 ** Vain kääntöpyöriin, joissa ei ole lukitusta

LEXR-PATH-sarja

Ruostumattomat keskiöreikäkiinnitteiset kääntöpyörät, termoplastinen polyuretaanipyörä



150–300 kg

Runko: LEXR-sarja

- korkealuokkainen krominikkeliteräs (1.4301/ AISI 304), ruostumaton, kiillotettu
- kääntökehässä kaksinkertainen kuulalaakerointi
- tukeva holkkiniittirakenne
- dynaamisen muokkauslujituksen ansiosta erittäin pieni kääntökehän välitys, herkkäliikkeinen ja pitkäikäinen
- akselimateriaali mukaan lukien kaikki osat ovat ruostumattomia

Pyörä: PATH-sarja

- juoksupinta: korkealuokkainen termoplastinen polyuretaani (TPU), kovuus 94 Shore A, väri tummanharmaa, jälkiä jättämätön, värjäämätön
- keskiö: korkealuokkainen polyamidi 6, murtoluja, väri hopeanharmaa

Lisätietoja:

- runkosarja: sivu 96
- lukitus: sivu 112–113
- pyöräsarja: sivu 61
- laakerointi: sivu 84–85

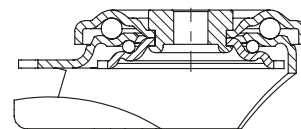

Kääntöpyörät	Kääntöpyörät "stop-fix"-lukituksella	Pyörän Ø [mm]	Pyörän leveys [mm]	Kantavuus [kg]	Laakerointi	Rakennekorkeus [mm]	Levyn Ø [mm]	Keskiöreiän Ø [mm]	Kääntöpyörän poikkeama [mm]
LEXR-PATH 80G	LEXR-PATH 80G-FI	80	32	150	liukulaakeri	102	70	13	38
LEXR-PATH 80KFD	LEXR-PATH 80KFD-FI	80	32	150	kuulalaakeri (C)	102	70	13	38
LEXR-PATH 100G	LEXR-PATH 100G-FI	100	32	150	liukulaakeri	125	70	13	36
LEXR-PATH 100KFD	LEXR-PATH 100KFD-FI	100	32	150	kuulalaakeri (C)	125	70	13	36
LEXR-PATH 125G	LEXR-PATH 125G-FI	125	32	150	liukulaakeri	150	70	13	38
LEXR-PATH 125KFD	LEXR-PATH 125KFD-FI	125	32	150	kuulalaakeri (C)	150	70	13	38
LEXR-PATH 160G	LEXR-PATH 160G-FI	160	40	300	liukulaakeri	195	88	13	54
LEXR-PATH 160KAD	LEXR-PATH 160KAD-FI	160	40	300	kuulalaakeri (C)	195	88	13	54
LEXR-PATH 200G	LEXR-PATH 200G-FI	200	40	300	liukulaakeri	235	88	13	54
LEXR-PATH 200KAD	LEXR-PATH 200KAD-FI	200	40	300	kuulalaakeri (C)	235	88	13	54

8

Kuvia / vaihtoehtoja



	liukulaakeroitu pyörä	puolijohtava jälkiä jättämätön harmaa	muovinen varvasuoja
Tekninen kuvaus sivulla		50	116
Lisänimike		-ELS	-FP
Saatavuus		kaikki kuulalaakeroidut mallit*	pyörän Ø 125 mm kysyttävä

* Pyörän kantavuus heikkenee puolijohtavassa mallissa 35 %

LEX-POTHS, BX-POTHS-sarja

Ruostumattomat levykiinnitteiset kääntö- ja kiintopyörät, pehmeä termoplastinen polyuretaanipyörä

150–300 kg

Runko: LEX/BX-sarja

- korkealuokkainen krominikkeliteräs (1.4301/ AISI 304), ruostumaton, kiillotettu
- akselimateriaali mukaan lukien kaikki osat ovat ruostumattomia

Kääntörunko:

- kääntökehässä kaksinkertainen kuulalaakerointi
- kääntökehä tiivistetty
- dynaamisen muokkauslujituksen ansiosta erittäin pieni kääntökehän välys, herkkäliikkeinen ja pitkäikäinen

Pyörä: POTHS-sarja

- juoksupinta: korkealuokkainen termoplastinen polyuretaani (TPU), kovuus 80 Shore A, väri sininen, jälkiä jättämätön, värjäämätön
- keskiö: korkealuokkainen polyamidi 6, murtoluja, väri luonnonvalkoinen

Lisätietoja:

- runkosarja: sivu 96
- lukitus: sivu 112–113
- pyöräsarja: sivu 65
- laakerointi: sivu 84–85

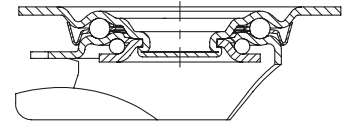

Kääntöpyörät	Kiintopyörät	Kääntöpyörät "stop-fix"-lukituksella	Pyörän Ø [mm]	Pyörän leveys [mm]	Kantavuus [kg]	Laakerointi	Rakennekorkeus [mm]	Levyn koko [mm]	Reikäväli [mm]	Reiän Ø [mm]	Kääntöpyörän poikkeama [mm]
LEX-POTHS 100G	BX-POTHS 100G	LEX-POTHS 100G-FI	100	35	150	liukulaakeri	125	100 x 85	80 x 60	9	36
LEX-POTHS 100XR	BX-POTHS 100XR	LEX-POTHS 100XR-FI	100	35	150	neulalaakeri	125	100 x 85	80 x 60	9	36
LEX-POTHS 100XKA	BX-POTHS 100XKA	LEX-POTHS 100XKA-FI	100	35	150	kuulalaakeri (C)	125	100 x 85	80 x 60	9	36
LEX-POTHS 125G	BX-POTHS 125G	LEX-POTHS 125G-FI	125	40	150	liukulaakeri	150	100 x 85	80 x 60	9	38
LEX-POTHS 125XR	BX-POTHS 125XR	LEX-POTHS 125XR-FI	125	40	150	neulalaakeri	150	100 x 85	80 x 60	9	38
LEX-POTHS 125XKA	BX-POTHS 125XKA	LEX-POTHS 125XKA-FI	125	40	150	kuulalaakeri (C)	150	100 x 85	80 x 60	9	38
LEX-POTHS 160G	BX-POTHS 160G	LEX-POTHS 160G-FI	160	45	300	liukulaakeri	195	140 x 110	105 x 75–80	11	54
LEX-POTHS 160XR	BX-POTHS 160XR	LEX-POTHS 160XR-FI	160	45	300	neulalaakeri	195	140 x 110	105 x 75–80	11	54
LEX-POTHS 160XK	BX-POTHS 160XK	LEX-POTHS 160XK-FI	160	45	300	kuulalaakeri	195	140 x 110	105 x 75–80	11	54
LEX-POTHS 200G	BX-POTHS 200G	LEX-POTHS 200G-FI	200	50	300	liukulaakeri	235	140 x 110	105 x 75–80	11	54
LEX-POTHS 200XR	BX-POTHS 200XR	LEX-POTHS 200XR-FI	200	50	300	neulalaakeri	235	140 x 110	105 x 75–80	11	54
LEX-POTHS 200XK	BX-POTHS 200XK	LEX-POTHS 200XK-FI	200	50	300	kuulalaakeri	235	140 x 110	105 x 75–80	11	54

Kuvia / vaihtoehtoja



	"ideal-stop"-lukitus	suuntalukitus (irto) 1 x 360°, ruostumaton	suuntalukitus (irto) 1 x 360°, ruostumaton	muovinen varvasuoja
Tekninen kuvaus sivulla	112	115	115	116
Lisänimike	-IS	RI-03.01-KX	RI-03.03-KX	-FP
Saataavuus	pyörän Ø 160–200 mm*	pyörän Ø 100–125 mm**	pyörän Ø 160–200 mm**	pyörän Ø 125 mm kysyttävä

* Kokonaiskorkeutta muuttamatta

** Vain kääntöpyöriin, joissa ei ole lukitusta

LEXR-POTHS-sarja

Ruostumattomat keskiöreikäkiinnitteiset kääntöpyörät, pehmeä termoplastinen polyuretaanipyörä



150–300 kg

Runko: LEXR-sarja

- korkealuokkainen krominikkeliteräs (1.4301/ AISI 304), ruostumaton, kiillotettu
- kääntökehässä kaksinkertainen kuulalaakerointi
- tukeva holkkiinnittirakenne
- dynaamisen muokkauslujituksen ansiosta erittäin pieni kääntökehän välitys, herkkäliikkeinen ja pitkäikäinen
- akselimateriaali mukaan lukien kaikki osat ovat ruostumattomia

Pyörä: POTHS-sarja

- juoksupinta: korkealuokkainen termoplastinen polyuretaani (TPU), kovuus 80 Shore A, väri sininen, jälkiä jättämätön, värjäämätön
- keskiö: korkealuokkainen polyamidi 6, murtoluja, väri luonnonvalkoinen

Lisätietoja:

- runkosarja: sivu 96
- lukitus: sivu 112–113
- pyöräsarja: sivu 65
- laakerointi: sivu 84–85

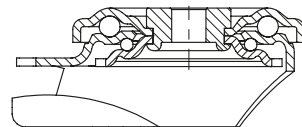

Kääntöpyörät	Kääntöpyörät "stop-fix"-lukituksella	Pyörän Ø [mm]	Pyörän leveys [mm]	Kantavuus [kg]	Laakerointi	Rakennekorkeus [mm]	Levyn Ø [mm]	Keskiöreiän Ø [mm]	Kääntöpyörän poikkeama [mm]
LEXR-POTHS 100G	LEXR-POTHS 100G-FI	100	35	150	liukulaakeri	125	70	13	36
LEXR-POTHS 100XR	LEXR-POTHS 100XR-FI	100	35	150	neulalaakeri	125	70	13	36
LEXR-POTHS 100XKA	LEXR-POTHS 100XKA-FI	100	35	150	kuulalaakeri (C)	125	70	13	36
LEXR-POTHS 125G	LEXR-POTHS 125G-FI	125	40	150	liukulaakeri	150	70	13	38
LEXR-POTHS 125XR	LEXR-POTHS 125XR-FI	125	40	150	neulalaakeri	150	70	13	38
LEXR-POTHS 125XKA	LEXR-POTHS 125XKA-FI	125	40	150	kuulalaakeri (C)	150	70	13	38
LEXR-POTHS 160G	LEXR-POTHS 160G-FI	160	45	300	liukulaakeri	195	88	13	54
LEXR-POTHS 160XR	LEXR-POTHS 160XR-FI	160	45	300	neulalaakeri	195	88	13	54
LEXR-POTHS 160XK	LEXR-POTHS 160XK-FI	160	45	300	kuulalaakeri	195	88	13	54
LEXR-POTHS 200G	LEXR-POTHS 200G-FI	200	50	300	liukulaakeri	235	88	13	54
LEXR-POTHS 200XR	LEXR-POTHS 200XR-FI	200	50	300	neulalaakeri	235	88	13	54
LEXR-POTHS 200XK	LEXR-POTHS 200XK-FI	200	50	300	kuulalaakeri	235	88	13	54

8

Kuvia / vaihtoehtoja



muovinen varvasuoja

Tekninen kuvaus sivulla	116
Lisänimike	-FP
Saatavuus	pyörän Ø 125 mm kysyttävä

LEXZ-POTHS-sarja

Ruostumattomat tappikiinnitteiset kääntöpyörät, pehmeä termoplastinen polyuretaanipyörä



150–300 kg

Runko: LEXZ-sarja

- korkealuokkainen krominikkeliteräs (1.4301/ AISI 304), ruostumaton, kiillotettu
- kääntökehässä kaksinkertainen kuulalaakerointi
- dynaamisen muokkauslujuuksen ansiosta erittäin pieni kääntökehän välys, herkkäliikkeinen ja pitkäikäinen
- ruostumaton kiinnitystappi on putattu ja lukittu
- akselimateriaali mukaan lukien kaikki osat ovat ruostumattomia

Pyörä: POTHS-sarja

- juoksupinta: korkealuokkainen termoplastinen polyuretaani (TPU), kovuus 80 Shore A, väri sininen, jälkiä jättämätön, värjäämätön
- keskiö: korkealuokkainen polyamidi 6, murtoluja, väri luonnonvalkoinen

Lisätietoja:

- runkosarja: sivu 96
- lukitus: sivu 112–113
- pyöräsarja: sivu 65
- laakerointi: sivu 84–85

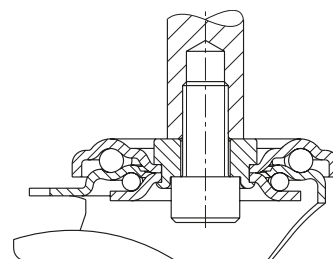

Kääntöpyörät	Kääntöpyörät "stop-fix"-lukituksella	Pyörän Ø [mm]	Pyörän leveys [mm]	Kantavuus [kg]	Laakerointi	Rakennekorkeus [mm]	Tapin Ø [mm]	Tapin pituus [mm]	Kääntöpyörän poikkeama [mm]
LEXZ-POTHS 100G	LEXZ-POTHS 100G-FI	100	35	150	liukulaakeri	125	20	50	36
LEXZ-POTHS 100XR	LEXZ-POTHS 100XR-FI	100	35	150	neulalaakeri	125	20	50	36
LEXZ-POTHS 100XKA	LEXZ-POTHS 100XKA-FI	100	35	150	kuulalaakeri (C)	125	20	50	36
LEXZ-POTHS 125G	LEXZ-POTHS 125G-FI	125	40	150	liukulaakeri	150	20	50	38
LEXZ-POTHS 125XR	LEXZ-POTHS 125XR-FI	125	40	150	neulalaakeri	150	20	50	38
LEXZ-POTHS 125XKA	LEXZ-POTHS 125XKA-FI	125	40	150	kuulalaakeri (C)	150	20	50	38
LEXZ-POTHS 160G	LEXZ-POTHS 160G-FI	160	45	300	liukulaakeri	195	27	60	54
LEXZ-POTHS 160XR	LEXZ-POTHS 160XR-FI	160	45	300	neulalaakeri	195	27	60	54
LEXZ-POTHS 160XK	LEXZ-POTHS 160XK-FI	160	45	300	kuulalaakeri	195	27	60	54
LEXZ-POTHS 200G	LEXZ-POTHS 200G-FI	200	50	300	liukulaakeri	235	27	60	54
LEXZ-POTHS 200XR	LEXZ-POTHS 200XR-FI	200	50	300	neulalaakeri	235	27	60	54
LEXZ-POTHS 200XK	LEXZ-POTHS 200XK-FI	200	50	300	kuulalaakeri	235	27	60	54

Kuvia / vaihtoehtoja



muovinen varvasuoja

Tekninen kuvaus sivulla

116

Lisänimike

-FP

Saatavuus

pyörän Ø
125 mm
kysyttävä

LX-POTHS, BX-POTHS-sarja

**Ruostumattomat levykiinnitteiset
kääntö- ja kiintopyörät, keskiraskas runko,
pehmeä termoplastinen polyuretaanipyörä**

200–400 kg

Runko: LX/BX-sarja

- korkealuokkainen krominikkeliteräs (1.4301/ AISI 304), ruostumaton, kiillotettu
- akselimateriaali mukaan lukien kaikki osat ovat ruostumattomia

Kääntörunko:

- kääntökehässä kaksinkertainen kuulalaakerointi
- tukeva holkkiniittirakenne
- kääntökehä tiivistetty
- dynaamisen muokauslujituksen ansiosta erittäin pieni kääntökehän välyys, herkkäliikkeinen ja pitkäikäinen

Pyörä: POTHS-sarja

- juoksupinta: korkealuokkainen termoplastinen polyuretaani (TPU), kovuus 80 Shore A, väri sininen, jälkiä jättämätön, värjäämätön
- keskiö: korkealuokkainen polyamidi 6, murtoluja, väri luonnonvalkoinen

Lisätietoja:

- runkosarja: sivu 97
- lukitus: sivu 112–113
- pyöräsarja: sivu 65
- laakerointi: sivu 84–85

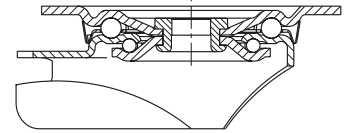

Kääntöpyörät	Kiintopyörät	Kääntöpyörät "stop-fix"-lukituksella	Pyörän Ø [mm]	Pyörän leveys [mm]	Kantavuus [kg]	Laakerointi	Rakennekorkeus [mm]	Levyn koko [mm]	Reikäväli [mm]	Reiän Ø [mm]	Kääntöpyörän poikkeama [mm]
LX-POTHS 100G	BX-POTHS 100G	LX-POTHS 100G-FI	100	35	200	liukulaakeri	125	100 x 85	80 x 60	9	36
LX-POTHS 100XR	BX-POTHS 100XR	LX-POTHS 100XR-FI	100	35	200	neulalaakeri	125	100 x 85	80 x 60	9	36
LX-POTHS 100XKA	BX-POTHS 100XKA	LX-POTHS 100XKA-FI	100	35	200	kuulalaakeri (C)	125	100 x 85	80 x 60	9	36
LX-POTHS 125G	BX-POTHS 125G	LX-POTHS 125G-FI	125	40	250	liukulaakeri	150	100 x 85	80 x 60	9	38
LX-POTHS 125XR	BX-POTHS 125XR	LX-POTHS 125XR-FI	125	40	250	neulalaakeri	150	100 x 85	80 x 60	9	38
LX-POTHS 125XKA	BX-POTHS 125XKA	LX-POTHS 125XKA-FI	125	40	250	kuulalaakeri (C)	150	100 x 85	80 x 60	9	38
LX-POTHS 160G	BX-POTHS 160G	LX-POTHS 160G-FI	160	45	400	liukulaakeri	195	140 x 110	105 x 75–80	11	60
LX-POTHS 160XR	BX-POTHS 160XR	LX-POTHS 160XR-FI	160	45	400	neulalaakeri	195	140 x 110	105 x 75–80	11	60
LX-POTHS 160XK	BX-POTHS 160XK	LX-POTHS 160XK-FI	160	45	400	kuulalaakeri	195	140 x 110	105 x 75–80	11	60
LX-POTHS 200G	BX-POTHS 200G	LX-POTHS 200G-FI	200	50	400	liukulaakeri	235	140 x 110	105 x 75–80	11	65
LX-POTHS 200XR	BX-POTHS 200XR	LX-POTHS 200XR-FI	200	50	400	neulalaakeri	235	140 x 110	105 x 75–80	11	65
LX-POTHS 200XK	BX-POTHS 200XK	LX-POTHS 200XK-FI	200	50	400	kuulalaakeri	235	140 x 110	105 x 75–80	11	65

8

Kuvia / vaihtoehtoja



	"stop-top"-lukitus	suuntalukitus (irto) 1 x 360°, ruostumaton	suuntalukitus (irto) 1 x 360°, ruostumaton	muovinen varvassuoja
Tekninen kuvaus sivulla	112	115	115	116
Lisänimike	-ST	RI-03.01-KX	RI-05.03-KX	-FP
Saatavuus	kaikki	pyörän Ø 100–125 mm*	pyörän Ø 160 mm; pyörän Ø 200 mm kysyttävä*	pyörän Ø 125 mm kysyttävä

* Vain kääntöpyöriin, joissa ei lukitusta, tai kysyttävä kääntöpyöriin, joissa "stop-top"-lukitus

LX-POTH, BX-POTH-sarja

Ruostumattomat levykiinnitteiset kääntö- ja kiintopyörät, keskiraskas runko, termoplastinen polyuretaanipyörä

250–400 kg

Runko: LX/BX-sarja

- korkealuokkainen krominikkeliteräs (1.4301/ AISI 304), ruostumaton, kiillotettu
- akselimateriaali mukaan lukien kaikki osat ovat ruostumattomia

Kääntörunko:

- kääntökehässä kaksinkertainen kuulalaakerointi
- tukeva holkkiniittirakenne
- kääntökehä tiivistetty
- dynaamisen muokkauslujituksen ansiosta erittäin pieni kääntökehän välyys, herkkäliikkeinen ja pitkäikäinen

Pyörä: POTH-sarja

- juoksupinta: korkealuokkainen termoplastinen polyuretaani (TPU), kovuus 94 Shore A, väri tummanharmaa, jälkiä jättämätön, värjäämätön
- keskiö: korkealuokkainen polyamidi 6, murtoluja, väri luonnonvalkoinen

Lisätietoja:

- runkosarja: sivu 97
- lukitus: sivu 112–113
- pyöräsarja: sivu 65
- laakerointi: sivu 84–85

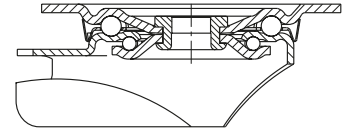

Kääntöpyörät	Kiintopyörät	Kääntöpyörät "stop-fix"-lukituksella	Pyörän Ø [mm]	Pyörän leveys [mm]	Kantavuus [kg]	Laakerointi	Rakennekorkeus [mm]	Levyn koko [mm]	Reikäväli [mm]	Reiän Ø [mm]	Kääntöpyörän poikkeama [mm]
LX-POTH 100G	BX-POTH 100G	LX-POTH 100G-FI	100	35	250	liukulaakeri	125	100 x 85	80 x 60	9	36
LX-POTH 100XR	BX-POTH 100XR	LX-POTH 100XR-FI	100	35	250	neulalaakeri	125	100 x 85	80 x 60	9	36
LX-POTH 100KAD	BX-POTH 100KAD	LX-POTH 100KAD-FI	100	35	250	kuulalaakeri (C)	125	100 x 85	80 x 60	9	36
LX-POTH 125G	BX-POTH 125G	LX-POTH 125G-FI	125	40	250	liukulaakeri	150	100 x 85	80 x 60	9	38
LX-POTH 125XR	BX-POTH 125XR	LX-POTH 125XR-FI	125	40	250	neulalaakeri	150	100 x 85	80 x 60	9	38
LX-POTH 125KAD	BX-POTH 125KAD	LX-POTH 125KAD-FI	125	40	250	kuulalaakeri (C)	150	100 x 85	80 x 60	9	38
LX-POTH 150G	BX-POTH 150G	LX-POTH 150G-FI	150	45	400	liukulaakeri	190	140 x 110	105 x 75–80	11	60
LX-POTH 150XR	BX-POTH 150XR	LX-POTH 150XR-FI	150	45	400	neulalaakeri	190	140 x 110	105 x 75–80	11	60
LX-POTH 150XK	BX-POTH 150XK	LX-POTH 150XK-FI	150	45	400	kuulalaakeri	190	140 x 110	105 x 75–80	11	60
LX-POTH 160G	BX-POTH 160G	LX-POTH 160G-FI	160	45	400	liukulaakeri	195	140 x 110	105 x 75–80	11	60
LX-POTH 160XR	BX-POTH 160XR	LX-POTH 160XR-FI	160	45	400	neulalaakeri	195	140 x 110	105 x 75–80	11	60
LX-POTH 160XK	BX-POTH 160XK	LX-POTH 160XK-FI	160	45	400	kuulalaakeri	195	140 x 110	105 x 75–80	11	60
LX-POTH 200G	BX-POTH 200G	LX-POTH 200G-FI	200	50	400	liukulaakeri	235	140 x 110	105 x 75–80	11	65
LX-POTH 200XR	BX-POTH 200XR	LX-POTH 200XR-FI	200	50	400	neulalaakeri	235	140 x 110	105 x 75–80	11	65
LX-POTH 200XK	BX-POTH 200XK	LX-POTH 200XK-FI	200	50	400	kuulalaakeri	235	140 x 110	105 x 75–80	11	65

8

Kuvia / vaihtoehtoja



	"stop-top"-lukitus	suuntalukitus (irto) 1 x 360°, ruostumaton	suuntalukitus (irto) 1 x 360°, ruostumaton	muovinen varvassuoja
Tekninen kuvaus sivulla	112	115	115	116
Lisänimike	-ST	RI-03.01-KX	RI-05.03-KX	-FP
Saatavuus	kaikki	pyörän Ø 100–125 mm*	pyörän Ø 150+160 mm; pyörän Ø 200 mm kysyttävä*	pyörän Ø 125 mm kysyttävä

* Vain kääntöpyöriin, joissa ei lukitusta, tai kysyttävää kääntöpyöriin, joissa "stop-top"-lukitus

LKX-POTH, BKX-POTH-sarja

Raskaan sarjan ruostumattomat levykiinnitteiset kääntö- ja kiintopyörät, termoplastinen polyuretaanipyörä

200–800 kg

Runko: LKX/BKX-sarja

- korkealuokkainen krominikkeliteräs (1.4301/ AISI 304), ruostumaton, kiillotettu
- akselimateriaali mukaan lukien kaikki osat ovat ruostumattomia

Kääntörunko:

- kääntökehässä kaksinkertainen kuulalaakerointi
- tuveva holkkiniittirakenne (alkaan pyörän Ø 150x45 mm)
- kääntökehä tiivistetty
- dynaamisen muokauslujituksen ansiosta erittäin pieni kääntökehän välys, herkkäliikkeinen ja pitkäikäinen

Pyörä: POTH-sarja

- juoksupinta: korkealuokkainen termoplastinen polyuretaani (TPU), kovuus 94 Shore A, väri tummanharmaa, jälkiä jättämätön, värjäämätön
- keskiö: korkealuokkainen polyamidi 6, murtoluja, väri luonnonvalkoinen

Lisätietoja:

- runkosarja: sivu 97
- lukitus: sivu 112–113
- pyöräsarja: sivu 65
- laakerointi: sivu 84–85

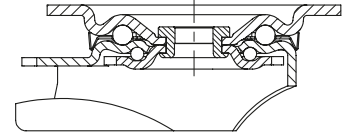

Kääntöpyörät	Kiintopyörät	Kääntöpyörät "stop-fix"-lukituksella	Pyörän Ø [mm]	Pyörän leveys [mm]	Kantavuus [kg]	Laakerointi	Rakennekorkeus [mm]	Levyn koko [mm]	Reikäväli [mm]	Reiän Ø [mm]	Kääntöpyörän poikkeama [mm]
LKX-POTH 75G	BKX-POTH 75G	LKX-POTH 75G-FI	75	37	200	liukulaakeri	108	100 x 85	80 x 60	9	40
LKX-POTH 75XR	BKX-POTH 75XR	LKX-POTH 75XR-FI	75	37	200	neulalaakeri	108	100 x 85	80 x 60	9	40
LKX-POTH 100G-1	BKX-POTH 100G-1	LKX-POTH 100G-1-FI	100	35	300	liukulaakeri	130	100 x 85	80 x 60	9	45
LKX-POTH 100XR-1	BKX-POTH 100XR-1	LKX-POTH 100XR-1-FI	100	35	300	neulalaakeri	130	100 x 85	80 x 60	9	45
LKX-POTH 100KAD-1	BKX-POTH 100KAD-1	LKX-POTH 100KAD-1-FI	100	35	300	kuulalaakeri (C)	130	100 x 85	80 x 60	9	45
LKX-POTH 125G-1	BKX-POTH 125G-1	LKX-POTH 125G-1-FI	125	40	350	liukulaakeri	155	100 x 85	80 x 60	9	48
LKX-POTH 125KAD-1	BKX-POTH 125KAD-1	LKX-POTH 125KAD-1-FI	125	40	350	kuulalaakeri (C)	155	100 x 85	80 x 60	9	48
LKX-POTH 125XK-1	BKX-POTH 125XK-1	LKX-POTH 125XK-1-FI	125	40	350	kuulalaakeri	155	100 x 85	80 x 60	9	48
LKX-POTH 125G-3	BKX-POTH 125G-3	LKX-POTH 125G-3-FI	125	40	350	liukulaakeri	155	140 x 110	105 x 75–80	11	48
LKX-POTH 125KAD-3	BKX-POTH 125KAD-3	LKX-POTH 125KAD-3-FI	125	40	350	kuulalaakeri (C)	155	140 x 110	105 x 75–80	11	48
LKX-POTH 125XK-3	BKX-POTH 125XK-3	LKX-POTH 125XK-3-FI	125	40	350	kuulalaakeri	155	140 x 110	105 x 75–80	11	48
LKX-POTH 150G	BKX-POTH 150G	LKX-POTH 150G-FI	150	45	500	liukulaakeri	197	140 x 110	105 x 75–80	11	63
LKX-POTH 150XK	BKX-POTH 150XK	LKX-POTH 150XK-FI	150	45	500	kuulalaakeri	197	140 x 110	105 x 75–80	11	63
LKX-POTH 160G	BKX-POTH 160G	LKX-POTH 160G-FI	160	45	550	liukulaakeri	202	140 x 110	105 x 75–80	11	63
LKX-POTH 160XK	BKX-POTH 160XK	LKX-POTH 160XK-FI	160	45	550	kuulalaakeri	202	140 x 110	105 x 75–80	11	63
LKX-POTH 200G	BKX-POTH 200G	LKX-POTH 200G-FI	200	50	800	liukulaakeri	245	140 x 110	105 x 75–80	11	65
LKX-POTH 200XK	BKX-POTH 200XK	LKX-POTH 200XK-FI	200	50	800	kuulalaakeri	245	140 x 110	105 x 75–80	11	65

Kuvia / vaihtoehtoja



"stop-top"-lukitus

suuntalukitus (irtto) 1 x 360°, ruostumaton

Tekninen kuvaus sivulla

112

115

Lisänimike

-ST

RI-05.03-KX

Saataavuus

pyörän Ø 150–200 mm

pyörän Ø 150–200 mm*

* Vain kääntöpyöriin, joissa ei lukitusta, tai kysyttävää kääntöpyöriin, joissa "stop-top"-lukitus

LEX-POBS, BX-POBS-sarja

Ruostumattomat levykiinnitteiset kääntö- ja kiintopyörät, Blickle Besthane® Soft -polyuretaanipyörä

140–300 kg

Runko: LEX/BX-sarja

- korkealuokkainen krominikkeliteräs (1.4301/ AISI 304), ruostumaton, kiillotettu
- akselimateriaali mukaan lukien kaikki osat ovat ruostumattomia

Kääntörunko:

- kääntökehässä kaksinkertainen kuulalaakerointi
- kääntökehä tiivistetty
- dynaamisen muokkauslujituksen ansiosta erittäin pieni kääntökehän välys, herkkäliikkeinen ja pitkäikäinen

Pyörä: POBS-sarja

- juoksupinta: korkealuokkainen Blickle Besthane® Soft -polyuretaanielastomeeri, kovuus 75 Shore A, väri sininen, jälkiä jättämätön, värjäämätön, erittäin pieni vierintävastus, **hyvä dynaaminen kuormitettavuus**, korroosion- ja hydrolyysinskestävä
- keskiö: korkealuokkainen polyamidi 6, murtoluja, väri musta

Lisätietoja:

- runkosarja: sivu 96
- lukitus: sivu 112–113
- pyöräsarja: sivu 68
- laakerointi: sivu 84–85



Blickle Besthane® Soft

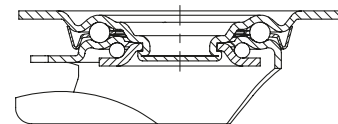

Kääntöpyörät	Kiintopyörät	Kääntöpyörät "stop-fix"-lukituksella	Pyörän Ø [mm]	Pyörän leveys [mm]	Kantavuus [kg]	Laakerointi	Rakennekorkeus [mm]	Levyn koko [mm]	Reikäväli [mm]	Reiän Ø [mm]	Kääntöpyörän poikkeama [mm]
LEX-POBS 80XKF	BX-POBS 80XKF	LEX-POBS 80XKF-FI	80	30	140	kuulalaakeri (C)	102	100 x 85	80 x 60	9	38
LEX-POBS 100XKA	BX-POBS 100XKA	LEX-POBS 100XKA-FI	100	38	150	kuulalaakeri (C)	125	100 x 85	80 x 60	9	36
LEX-POBS 125XKA	BX-POBS 125XKA	LEX-POBS 125XKA-FI	125	40	150	kuulalaakeri (C)	150	100 x 85	80 x 60	9	38
LEX-POBS 160XKA	BX-POBS 160XKA	LEX-POBS 160XKA-FI	160	50	300	kuulalaakeri (CC)	195	140 x 110	105 x 75–80	11	54
LEX-POBS 200XKA	BX-POBS 200XKA	LEX-POBS 200XKA-FI	200	50	300	kuulalaakeri (CC)	235	140 x 110	105 x 75–80	11	54

Kuvia / vaihtoehtoja



	"ideal-stop"-lukitus	suuntalukitus (irto) 1 x 360°, ruostumaton	suuntalukitus (irto) 1 x 360°, ruostumaton	muovinen varvassuoja
Tekninen kuvaus sivulla	112	115	115	116
Lisänimike	-IS	RI-03.01-KX	RI-03.03-KX	-FP
Saatavuus	pyörän Ø 160–200 mm kysyttävä*	pyörän Ø 100–125 mm**	pyörän Ø 160–200 mm**	pyörän Ø 125 mm kysyttävä

* Kokonaiskorkeutta muuttamatta

** Vain kääntöpyöriin, joissa ei ole lukitusta

LKX-POBS, BKX-POBS-sarja

Raskaan sarjan ruostumattomat levykiinnitteiset kääntö- ja kiintopyörät, Blickle Besthane® Soft -polyuretaanipyörä

200–500 kg

Runko: LKX/BKX-sarja

- korkealuokkainen krominikkeliteräs (1.4301/ AISI 304), ruostumaton, kiillotettu
- akselimateriaali mukaan lukien kaikki osat ovat ruostumattomia

Kääntörunko:

- kääntökehässä kaksinkertainen kuulalaakerointi
- tukeva holkkiniittirakenne (alkaen pyörän Ø 160x50 mm)
- kääntökehä tiivistetty
- dynaamisen muokkauslujuituksen ansiosta erittäin pieni kääntökehän välys, herkkäliikkeinen ja pitkäikäinen

Pyörä: POBS-sarja

- juoksupinta: korkealuokkainen Blickle Besthane® Soft -polyuretaanielastomeeri, kovuus 75 Shore A, väri sininen, jälkiä jättämätön, värjäämätön, erittäin pieni vierintävastus, **hyvä dynaaminen kuormitettavuus**, korroosion- ja hydrolyysinskestävä
- keskiö: korkealuokkainen polyamidi 6, murtoluja, väri musta

Lisätietoja:

- runkosarja: sivu 97
- lukitus: sivu 112–113
- pyöräsarja: sivu 68
- laakerointi: sivu 84–85



Blickle Besthane® Soft

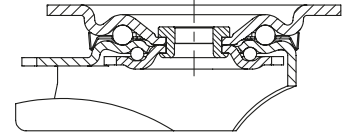

Kääntöpyörät	Kiintopyörät	Kääntöpyörät "stop-fix"-lukituksella	Pyörän Ø [mm]	Pyörän leveys [mm]	Kantavuus [kg]	Laakerointi	Rakennekorkeus [mm]	Levyn koko [mm]	Reikäväli [mm]	Reiän Ø [mm]	Kääntöpyörän poikkeama [mm]
LKX-POBS 100XKA-1	BKX-POBS 100XKA-1	LKX-POBS 100XKA-1-FI	100	38	200	kuulalaakeri (C)	130	100 x 85	80 x 60	9	45
LKX-POBS 125XKA-1	BKX-POBS 125XKA-1	LKX-POBS 125XKA-1-FI	125	40	250	kuulalaakeri (C)	155	100 x 85	80 x 60	9	48
LKX-POBS 125XKA-3	BKX-POBS 125XKA-3	LKX-POBS 125XKA-3-FI	125	40	250	kuulalaakeri (C)	155	140 x 110	105 x 75–80	11	48
LKX-POBS 160XKA	BKX-POBS 160XKA	LKX-POBS 160XKA-FI	160	50	400	kuulalaakeri (CC)	202	140 x 110	105 x 75–80	11	63
LKX-POBS 200XKA	BKX-POBS 200XKA	LKX-POBS 200XKA-FI	200	50	500	kuulalaakeri (CC)	245	140 x 110	105 x 75–80	11	65

8

Kuvia / vaihtoehtoja



	"stop-top"-lukitus	suuntalukitus (irto) 1 x 360°, ruostumaton
Tekninen kuvaus sivulla	112	115
Lisänimike	-ST	RI-05.03-KX
Saataavuus	pyörän Ø 160–200 mm	pyörän Ø 160–200 mm*

* Vain kääntöpyöriin, joissa ei lukitusta, tai kysyttävää kääntöpyöriin, joissa "stop-top"-lukitus

LEX-PO, BX-PO-sarja

Ruostumattomat levykiinnitteiset kääntö- ja kiintopyörät, polyamidipyörä

150–300 kg

Runko: LEX/BX-sarja

- korkealuokkainen krominikkeliteräs (1.4301/ AISI 304), ruostumaton, kiillotettu
- akselimateriaali mukaan lukien kaikki osat ovat ruostumattomia

Kääntörunko:

- kääntökehässä kaksinkertainen kuulalaakerointi
- kääntökehä tiivistetty
- dynaamisen muokauslujituksen ansiosta erittäin pieni kääntökehän välisyys, herkkäliikkeinen ja pitkäikäinen

Pyörä: PO-sarja

- korkealuokkainen polyamidi 6, murtoluja, kovuus 70 Shore D, väri luonnonvalkoinen

Lisätietoja:

- runkosarja: sivu 96
- lukitus: sivu 112–113
- pyöräsarja: sivu 69
- laakerointi: sivu 84–85

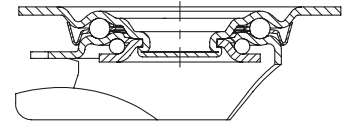

Kääntöpyörät	Kiintopyörät	Kääntöpyörät "stop-fix"-lukituksella	Pyörän Ø [mm]	Pyörän leveys [mm]	Kantavuus [kg]	Laakerointi	Rakennekorkeus [mm]	Levyn koko [mm]	Reikäväli [mm]	Reiän Ø [mm]	Kääntöpyörän poikkeama [mm]
LEX-PO 75G	BX-PO 75G	LEX-PO 75G-FI	75	32	150	liukulaakeri	100	100 x 85	80 x 60	9	38
LEX-PO 75XR	BX-PO 75XR	LEX-PO 75XR-FI	75	32	150	neulalaakeri	100	100 x 85	80 x 60	9	38
LEX-PO 80G	BX-PO 80G	LEX-PO 80G-FI	80	32	150	liukulaakeri	102	100 x 85	80 x 60	9	38
LEX-PO 80XR	BX-PO 80XR	LEX-PO 80XR-FI	80	32	150	neulalaakeri	102	100 x 85	80 x 60	9	38
LEX-PO 80KAD	BX-PO 80KAD	LEX-PO 80KAD-FI	80	32	150	kuulalaakeri (C)	102	100 x 85	80 x 60	9	38
LEX-PO 100G	BX-PO 100G	LEX-PO 100G-FI	100	37	150	liukulaakeri	125	100 x 85	80 x 60	9	36
LEX-PO 100XR	BX-PO 100XR	LEX-PO 100XR-FI	100	37	150	neulalaakeri	125	100 x 85	80 x 60	9	36
LEX-PO 100KAD	BX-PO 100KAD	LEX-PO 100KAD-FI	100	37	150	kuulalaakeri (C)	125	100 x 85	80 x 60	9	36
LEX-PO 125G	BX-PO 125G	LEX-PO 125G-FI	125	40	150	liukulaakeri	150	100 x 85	80 x 60	9	38
LEX-PO 125XR	BX-PO 125XR	LEX-PO 125XR-FI	125	40	150	neulalaakeri	150	100 x 85	80 x 60	9	38
LEX-PO 125KAD	BX-PO 125KAD	LEX-PO 125KAD-FI	125	40	150	kuulalaakeri (C)	150	100 x 85	80 x 60	9	38
LEX-PO 150G	BX-PO 150G	LEX-PO 150G-FI	150	50	300	liukulaakeri	190	140 x 110	105 x 75–80	11	54
LEX-PO 150XR	BX-PO 150XR	LEX-PO 150XR-FI	150	50	300	neulalaakeri	190	140 x 110	105 x 75–80	11	54
LEX-PO 160G	BX-PO 160G	LEX-PO 160G-FI	160	50	300	liukulaakeri	195	140 x 110	105 x 75–80	11	54
LEX-PO 160XR	BX-PO 160XR	LEX-PO 160XR-FI	160	50	300	neulalaakeri	195	140 x 110	105 x 75–80	11	54
LEX-PO 200G	BX-PO 200G	LEX-PO 200G-FI	200	50	300	liukulaakeri	235	140 x 110	105 x 75–80	11	54
LEX-PO 200XR	BX-PO 200XR	LEX-PO 200XR-FI	200	50	300	neulalaakeri	235	140 x 110	105 x 75–80	11	54

8

Kuvia / vaihtoehtoja



	puolijohtava jälkiä jättämätön harmaa	suuntalukitus (irto) 1 x 360°, ruostumaton	suuntalukitus (irto) 1 x 360°, ruostumaton	muovinen varvassuoja	ruostumaton kuulalaakeri ja pieni lankasuojia
Tekninen kuvaus sivulla	50	115	115	116	85
Lisänimike	-ELS	RI-03.01-KX	RI-03.03-KX	-FP	-XKA
Saataavuus	katso PO...-ELS-sarja (sivu 435)	pyörän Ø 75, 100, 125 mm*	pyörän Ø 150–200 mm*	pyörän Ø 125 mm kysyttävä	kysyttävä

* Vain kääntöpyöriin, joissa ei ole lukitusta

LEXR-PO-sarja

Ruostumattomat keskiöreikäkiinnitteiset kääntöpyörät, polyamidipyörä



150–300 kg

Runko: LEXR-sarja

- korkealuokkainen krominikkeliteräs (1.4301/ AISI 304), ruostumaton, kiillotettu
- kääntökehässä kaksinkertainen kuulalaakerointi
- tukeva holkkiniittirakenne
- dynaamisen muokkauslujituksen ansiosta erittäin pieni kääntökehän vällys, herkkäliikkeinen ja pitkäikäinen
- akselimateriaali mukaan lukien kaikki osat ovat ruostumattomia

Pyörä: PO-sarja

- korkealuokkainen polyamidi 6, murtoluja, kovuus 70 Shore D, väri luonnonvalkoinen

Lisätietoja:

- runkosarja: sivu 96
- lukitus: sivu 112–113
- pyöräsarja: sivu 69
- laakerointi: sivu 84–85

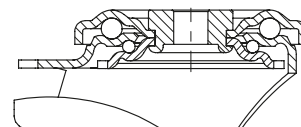

Kääntöpyörät	Kääntöpyörät "stop-fix"-lukituksella	Pyörän Ø [mm]	Pyörän leveys [mm]	Kantavuus [kg]	Laakerointi	Rakennekorkeus [mm]	Levyn Ø [mm]	Keskiöreikä [mm]	Kääntöpyörän poikkeama [mm]
LEXR-PO 75G	LEXR-PO 75G-FI	75	32	150	liukulaakeri	100	70	13	38
LEXR-PO 75XR	LEXR-PO 75XR-FI	75	32	150	neulalaakeri	100	70	13	38
LEXR-PO 80G	LEXR-PO 80G-FI	80	32	150	liukulaakeri	102	70	13	38
LEXR-PO 80XR	LEXR-PO 80XR-FI	80	32	150	neulalaakeri	102	70	13	38
LEXR-PO 80KAD	LEXR-PO 80KAD-FI	80	32	150	kuulalaakeri (C)	102	70	13	38
LEXR-PO 100G	LEXR-PO 100G-FI	100	37	150	liukulaakeri	125	70	13	36
LEXR-PO 100XR	LEXR-PO 100XR-FI	100	37	150	neulalaakeri	125	70	13	36
LEXR-PO 100KAD	LEXR-PO 100KAD-FI	100	37	150	kuulalaakeri (C)	125	70	13	36
LEXR-PO 125G	LEXR-PO 125G-FI	125	40	150	liukulaakeri	150	70	13	38
LEXR-PO 125XR	LEXR-PO 125XR-FI	125	40	150	neulalaakeri	150	70	13	38
LEXR-PO 125KAD	LEXR-PO 125KAD-FI	125	40	150	kuulalaakeri (C)	150	70	13	38
LEXR-PO 150G	LEXR-PO 150G-FI	150	50	300	liukulaakeri	190	88	13	54
LEXR-PO 150XR	LEXR-PO 150XR-FI	150	50	300	neulalaakeri	190	88	13	54
LEXR-PO 160G	LEXR-PO 160G-FI	160	50	300	liukulaakeri	195	88	13	54
LEXR-PO 160XR	LEXR-PO 160XR-FI	160	50	300	neulalaakeri	195	88	13	54
LEXR-PO 200G	LEXR-PO 200G-FI	200	50	300	liukulaakeri	235	88	13	54
LEXR-PO 200XR	LEXR-PO 200XR-FI	200	50	300	neulalaakeri	235	88	13	54

Kuvia / vaihtoehtoja



	puoliyohtava jälkiä jättämätön harmaa	ruostumaton kuulalaakeri ja pieni lankasuoja	muovinen varvasuoja
Tekninen kuvaus sivulla	50	85	116
Lisänimike	-ELS	-XKA	-FP
Saataavuus	katso PO...-ELS-sarja (sivu 435)	kysyttävä	pyörän Ø 125 mm kysyttävä

LEXZ-PO-sarja

Ruostumattomat tappikiinnitteiset kääntöpyörät, polyamidipyörä

150–300 kg

Runko: LEXZ-sarja

- korkealuokkainen krominikkeliteräs (1.4301/ AISI 304), ruostumaton, kiillotettu
- kääntökehässä kaksinkertainen kuulalaakerointi
- dynaamisen muokkauslujituksen ansiosta erittäin pieni kääntökehän välys, herkkäliikkeinen ja pitkäikäinen
- ruostumaton kiinnitystappi on pultattu ja lukittu
- akselimateriaali mukaan lukien kaikki osat ovat ruostumattomia

Pyörä: PO-sarja

- korkealuokkainen polyamidi 6, murtoluja, kovuus 70 Shore D, väri luonnonvalkoinen

Lisätietoja:

- runkosarja: sivu 96
- lukitus: sivu 112–113
- pyöräsarja: sivu 69
- laakerointi: sivu 84–85

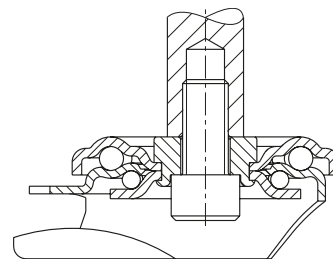

Kääntöpyörät	Kääntöpyörät "stop-fix"-lukituksella	Pyörän Ø [mm]	Pyörän leveys [mm]	Kantavuus [kg]	Laakerointi	Rakennekorkeus [mm]	Tapin Ø [mm]	Tapin pituus [mm]	Kääntöpyörän poikkeama [mm]
LEXZ-PO 75G	LEXZ-PO 75G-FI	75	32	150	liukulaakeri	100	20	50	38
LEXZ-PO 80G	LEXZ-PO 80G-FI	80	32	150	liukulaakeri	102	20	50	38
LEXZ-PO 100G	LEXZ-PO 100G-FI	100	37	150	liukulaakeri	125	20	50	36
LEXZ-PO 125G	LEXZ-PO 125G-FI	125	40	150	liukulaakeri	150	20	50	38
LEXZ-PO 150G	LEXZ-PO 150G-FI	150	50	300	liukulaakeri	190	27	60	54
LEXZ-PO 160G	LEXZ-PO 160G-FI	160	50	300	liukulaakeri	195	27	60	54
LEXZ-PO 200G	LEXZ-PO 200G-FI	200	50	300	liukulaakeri	235	27	60	54

Kuvia / vaihtoehtoja



	puolijohtava jälkiä jättämätön harmaa	muovinen varvassuoja
Tekninen kuvaus sivulla	50	116
Lisänimike	-ELS	-FP
Saatavuus	katso PO...-ELS-sarja (sivu 435)	pyörän Ø 125 mm kysyttävä

LX-PO, BX-PO-sarja

Ruostumattomat levykiinnitteiset kääntö- ja kiintopyörät, keskiraskas runko, polyamidipyörä

250–400 kg

Runko: LX/BX-sarja

- korkealuokkainen krominikkeliteräs (1.4301/ AISI 304), ruostumaton, kiillotettu
- akselimateriaali mukaan lukien kaikki osat ovat ruostumattomia

Kääntörunko:

- kääntökehässä kaksinkertainen kuulalaakerointi
- tukeva holkkiniittirakenne
- kääntökehä tiivistetty
- dynaamisen muokkauslujituksen ansiosta erittäin pieni kääntökehän välyys, herkkäliikkeinen ja pitkäikäinen

Pyörä: PO-sarja

- korkealuokkainen polyamidi 6, murtoluja, kovuus 70 Shore D, väri luonnonvalkoinen

Lisätietoja:

- runkosarja: sivu 97
- lukitus: sivu 112–113
- pyöräsarja: sivu 69
- laakerointi: sivu 84–85

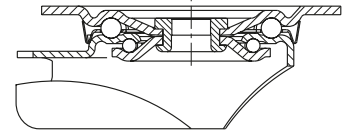

Kääntöpyörät	Kiintopyörät	Kääntöpyörät "stop-fix"-lukituksella	Pyörän Ø [mm]	Pyörän leveys [mm]	Kantavuus [kg]	Laakerointi	Rakennekorkeus [mm]	Levyn koko [mm]	Reikäväli [mm]	Reiän Ø [mm]	Kääntöpyörän poikkeama [mm]
LX-PO 100G	BX-PO 100G	LX-PO 100G-FI	100	37	250	liukulaakeri	125	100 x 85	80 x 60	9	36
LX-PO 100XR	BX-PO 100XR	LX-PO 100XR-FI	100	37	250	neulalaakeri	125	100 x 85	80 x 60	9	36
LX-PO 100KAD	BX-PO 100KAD	LX-PO 100KAD-FI	100	37	250	kuulalaakeri (C)	125	100 x 85	80 x 60	9	36
LX-PO 125G	BX-PO 125G	LX-PO 125G-FI	125	40	250	liukulaakeri	150	100 x 85	80 x 60	9	38
LX-PO 125XR	BX-PO 125XR	LX-PO 125XR-FI	125	40	250	neulalaakeri	150	100 x 85	80 x 60	9	38
LX-PO 125KAD	BX-PO 125KAD	LX-PO 125KAD-FI	125	40	250	kuulalaakeri (C)	150	100 x 85	80 x 60	9	38
LX-PO 150G	BX-PO 150G	LX-PO 150G-FI	150	50	400	liukulaakeri	190	140 x 110	105 x 75–80	11	60
LX-PO 150XR	BX-PO 150XR	LX-PO 150XR-FI	150	50	400	neulalaakeri	190	140 x 110	105 x 75–80	11	60
LX-PO 150XK	BX-PO 150XK	LX-PO 150XK-FI	150	50	400	kuulalaakeri	190	140 x 110	105 x 75–80	11	60
LX-PO 160G	BX-PO 160G	LX-PO 160G-FI	160	50	400	liukulaakeri	195	140 x 110	105 x 75–80	11	60
LX-PO 160XR	BX-PO 160XR	LX-PO 160XR-FI	160	50	400	neulalaakeri	195	140 x 110	105 x 75–80	11	60
LX-PO 160XK	BX-PO 160XK	LX-PO 160XK-FI	160	50	400	kuulalaakeri	195	140 x 110	105 x 75–80	11	60
LX-PO 200G	BX-PO 200G	LX-PO 200G-FI	200	50	400	liukulaakeri	235	140 x 110	105 x 75–80	11	65
LX-PO 200XR	BX-PO 200XR	LX-PO 200XR-FI	200	50	400	neulalaakeri	235	140 x 110	105 x 75–80	11	65
LX-PO 200XK	BX-PO 200XK	LX-PO 200XK-FI	200	50	400	kuulalaakeri	235	140 x 110	105 x 75–80	11	65

Kuvia / vaihtoehtoja



	puoli johtava jälkiä jättämätön harmaa	"stop-top"-lukitus	suuntalukitus (irto) 1 x 360°, ruostumaton	suuntalukitus (irto) 1 x 360°, ruostumaton	muovinen varvassuoja
Tekninen kuvaus sivulla	50	112	115	115	116
Lisänimike	-ELS	-ST	RI-03.01-KX	RI-05.03-KX	-FP
Saataavuus	katso PO...-ELS-sarja (sivu 435)	kaikki	pyörän Ø 100–125 mm*	pyörän Ø 150+160 mm; pyörän Ø 200 mm kysyttävä*	pyörän Ø 125 mm kysyttävä

* Vain kääntöpyöriin, joissa ei lukitusta, tai kysyttävää kääntöpyöriin, joissa "stop-top"-lukitus

LKX-SPO, BKX-SPO-sarja

Raskaan sarjan ruostumattomat levykiinnitteiset kääntö- ja kiintopyörät, raskaan sarjan polyamidipyörä

350–800 kg

Runko: LKX/BKX-sarja

- korkealuokkainen krominikkeliteräs (1.4301/ AISI 304), ruostumaton, kiillotettu
- akselimateriaali mukaan lukien kaikki osat ovat ruostumattomia

Kääntörunko:

- kääntökehässä kaksinkertainen kuulalaakerointi
- tukeva holkkiniittirakenne (alkaan pyörän Ø 125x50 mm)
- kääntökehä tiivistetty
- dynaamisen muokauslujuituksen ansiosta erittäin pieni kääntökehän välys, herkkäliikkeinen ja pitkäikäinen

Pyörä: SPO-sarja

- korkealuokkainen polyamidi 6, murtoluja, kovuus 70 Shore D, erittäin vankka ja raskasrunkoinen malli, väri luonnonvalkoinen

Lisätietoja:

- runkosarja: sivu 97
- lukitus: sivu 112–113
- pyöräsarja: sivu 69
- laakerointi: sivu 84–85

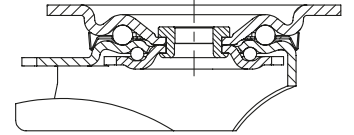

Kääntöpyörät	Kiintopyörät	Kääntöpyörät "stop-fix"-lukituksella	Pyörän Ø [mm]	Pyörän leveys [mm]	Kantavuus [kg]	Laakerointi	Rakennekorkeus [mm]	Levyn koko [mm]	Reikäväli [mm]	Reiän Ø [mm]	Kääntöpyörän poikkeama [mm]
LKX-SPO 80G	BKX-SPO 80G	LKX-SPO 80G-FI	80	37	350	liukulaakeri	110	100 x 85	80 x 60	9	40
LKX-SPO 80XX	BKX-SPO 80XX	LKX-SPO 80XX-FI	80	37	350	kuulalaakeri	110	100 x 85	80 x 60	9	40
LKX-SPO 100G-1	BKX-SPO 100G-1	LKX-SPO 100G-1-FI	100	37	350	liukulaakeri	130	100 x 85	80 x 60	9	45
LKX-SPO 100XX-1	BKX-SPO 100XX-1	LKX-SPO 100XX-1-FI	100	37	350	kuulalaakeri	130	100 x 85	80 x 60	9	45
LKX-SPO 125G-1	BKX-SPO 125G-1	LKX-SPO 125G-1-FI	125	40	350	liukulaakeri	155	100 x 85	80 x 60	9	48
LKX-SPO 125G-3	BKX-SPO 125G-3	LKX-SPO 125G-3-FI	125	40	350	liukulaakeri	155	140 x 110	105 x 75–80	11	48
LKX-SPO 125XX-1	BKX-SPO 125XX-1	LKX-SPO 125XX-1-FI	125	40	350	kuulalaakeri	155	100 x 85	80 x 60	9	48
LKX-SPO 125XX-3	BKX-SPO 125XX-3	LKX-SPO 125XX-3-FI	125	40	350	kuulalaakeri	155	140 x 110	105 x 75–80	11	48
LKX-SPO 127G	BKX-SPO 127G	LKX-SPO 127G-FI	125	50	750	liukulaakeri	170	140 x 110	105 x 75–80	11	55
LKX-SPO 127XX	BKX-SPO 127XX	LKX-SPO 127XX-FI	125	50	750	kuulalaakeri	170	140 x 110	105 x 75–80	11	55
LKX-SPO 150G	BKX-SPO 150G	LKX-SPO 150G-FI	150	50	800	liukulaakeri	197	140 x 110	105 x 75–80	11	63
LKX-SPO 150XX	BKX-SPO 150XX	LKX-SPO 150XX-FI	150	50	800	kuulalaakeri	197	140 x 110	105 x 75–80	11	63
LKX-SPO 200G	BKX-SPO 200G	LKX-SPO 200G-FI	200	50	800	liukulaakeri	245	140 x 110	105 x 75–80	11	65
LKX-SPO 200XX	BKX-SPO 200XX	LKX-SPO 200XX-FI	200	50	800	kuulalaakeri	245	140 x 110	105 x 75–80	11	65

Kuvia / vaihtoehtoja



	"stop-top"-lukitus	suuntalukitus (irto) 1 x 360°, ruostumaton
Tekninen kuvaus sivulla	112	115
Lisänimike	-ST	RI-05.03-KX
Saataavuus	pyörän Ø 125x50–200 mm	pyörän Ø 150–200 mm*

* Vain kääntöpyöriin, joissa ei lukitusta, tai kysyttävä kääntöpyöriin, joissa "stop-top"-lukitus